



Estado do Ceará

# Câmara Municipal de Limoeiro do Norte

Dialogo, Compromisso e Trabalho

## PROCESSO ADMINISTRATIVO

DISPENSA DE LICITAÇÃO Nº 1.2107/2023

### CAMARA MUNICIPAL DE LIMOEIRO DO NORTE

OBJETO: CONTRATAÇÃO DA PRESTAÇÃO DE SERVIÇOS DE ENGENHARIA PARA A IMPLANTAÇÃO DE PLATAFORMA ELEVÁTÓRIA DA CAMARA MUNICIPAL DE LIMOEIRO DO NORTE

DOTAÇÃO (ÕES) ORÇAMENTÁRIA (S):

SECRETARIA	DOTAÇÃO
Câmara Municipal de Limoeiro do Norte	1601.01.031.0001.2.089 - Funcionamento do Poder Legislativo Municipal

ELEMENTO (S) DE DESPESA (S): 3.3.90.39.00.

DATA DA DISPENSA: 21 DE JULHO DE 2023

DATA DA CONTRATAÇÃO: 25 DE JULHO DE 2023

ORDENADOR (ES) DE DESPESA (S):

UNIDADE ADMINISTRATIVA	NOME DO ORDENADOR
CÂMARA MUNICIPAL DE LIMOEIRO DO NORTE	DARLYSON DE LIMA MENDES

**JULHO/2023**



Estado do Ceará

# Câmara Municipal de Limoeiro do Norte

Dialogo, Compromisso e Trabalho

## DESPACHO AO SETOR JURÍDICO



Senhor Procurador,

A Câmara Municipal de Limoeiro do Norte, por seu representante signatário, necessita efetuar a **CONTRATAÇÃO DA PRESTAÇÃO DE SERVIÇOS DE ENGENHARIA PARA A IMPLANTAÇÃO DE PLATAFORMA ELEVATÓRIA DA CAMARA MUNICIPAL DE LIMOEIRO DO NORTE**

A propósito, cuidamos de providenciar as cotações de preços, conforme previsto no **art. 75, § 3º, da Lei nº 14.133, de 1º de abril de 2021** e publicamos o aviso com o referido objeto no site oficial da Câmara Municipal de Limoeiro do Norte, para que outros possíveis interessados possam, se assim entenderem, apresentar suas propostas, no prazo de 03 (três) dias úteis, a contar da data da publicação ora mencionada, que ocorreu no dia 06 de julho de 2023.

Decorrido o prazo da publicação, avaliamos as propostas apresentadas e a de menor preço foi da empresa **CONSTRUTORA E LIMPEZA URBANA DANTAS LTDA**, inscrita no CNPJ nº **47.674.423/0001-50**, com sede na Rua Manuel Paulino Dutra, 90, Andar Primeiro Sala 01, João Serafim, Catolé do Rocha - Paraíba, CEP: 58.884-000, subscrita pelo representante legal, o Sr. Agnelio da Silva Dantas, na qualidade de Proprietário, portador do CPF nº 070.160.674-67, conforme demonstrado na planilha abaixo:

ITEM	ESPECIFICAÇÃO DO OBJETO	VR.GLOBAL
01	CONTRATAÇÃO DA PRESTAÇÃO DE SERVIÇOS DE ENGENHARIA PARA A IMPLANTAÇÃO DE PLATAFORMA ELEVATÓRIA DA CAMARA MUNICIPAL DE LIMOEIRO DO NORTE.	66.735,69

Os recursos para custear as despesas com a pretendida contratação já estão assegurados no nosso orçamento e correrão por conta da seguinte dotação orçamentária:

UNIDADE ADMINISTRATIVA	Dotação Orçamentária	Elemento de Despesa
Câmara Municipal de Limoeiro do Norte	1601.01.031.0001.2.089 Funcionamento do Poder Legislativo Municipal	- 3.3.90.39.00

Com o advento da nova lei de licitações (Lei nº 14.133, de 1º de abril de 2021), em seu art. 75, inciso I, o referido valor, por ser inferior a **R\$ R\$ 108.040,82 (cento e oito mil quarenta reais e oitenta e dois centavos)**, valor este atualizado pelo **DECRETO Nº 10.922, DE 30 DE DEZEMBRO DE 2021**, por Unidade Gestora, no nosso entendimento, pode ser o caso de se formalizar a contratação direta, por dispensa de licitação.



Estado do Ceará

# Câmara Municipal de Limoeiro do Norte

Dialogo, Compromisso e Trabalho



Depois, solicitamos a apresentação da documentação da empresa detentora da proposta de menor valor, de acordo com as exigências constantes do projeto básico, em anexo. Os documentos apresentados foram analisados e constatamos que a empresa está devidamente regular.

Nesta oportunidade, estamos juntando, também, cópia do aviso de publicação, as propostas de preços e o mapa comparativo dos preços ofertados.

Em face da classificação da proposta mais vantajosa e da aferição da regularidade da empresa, o que poderá ser observado cuidamos de formalizar o ato da dispensa de licitação, no qual anexamos a minuta do futuro contrato a ser celebrado para atendimento da demanda que ora se apresenta.

Assim, encaminhamos o processo com toda documentação e expedientes aqui citados, em anexo, para apreciação de vossa senhoria, que deverá nos retornar, com brevidade, com parecer jurídico sucinto, fundamentado e conclusivo acerca do pleito ora demandado.

Limoeiro do Norte-Ce, 20 de julho de 2023.

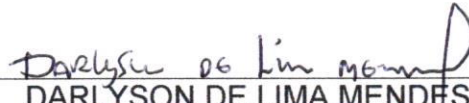
  
DARLYSON DE LIMA MENDES

Ordenador de Despesas da Câmara  
Municipal de Limoeiro do Norte



**Câmara Municipal de Limoeiro do Norte**  
Tel: (88) 3423 3788 - (88) 3423 4140 - GB: (88) 3423 2585  
Cel: (88) 8883-5462 - (88) 8883 5462

## COMPROVANTE DE PUBLICAÇÃO

Aviso de contratação direta - Em atendimento a lei 14.133/2021

### Informações do protocolo

Número de protocolo:	2023.07.06-0001
Tipo de recebimento:	E-MAIL
Data/hora do início do recebimento:	06/07/2023 13:10:01
Data/hora do fim do recebimento:	10/07/2023 13:08:22

COMPRAS E SERVIÇOS

### Informações da publicação

Responsável:	DARLYSON DE LIMA MENDES
IP da máquina:	192.168.0.13
Computador:	DESKTOP-R0731MJ
Data/hora da inserção do registro:	06/07/2023 13:10:01
Data/hora do envio do edital:	06/07/2023 13:12:04

### INFORMAÇÕES DO OBJETO

CONTRATAÇÃO DA PRESTAÇÃO DE SERVIÇOS DE ENGENHARIA PARA A IMPLANTAÇÃO DE PLATAFORMA ELEVATÓRIA DA CAMARA MUNICIPAL DE LIMOEIRO DO NORTE.

## ATESTADO DE PUBLICAÇÃO - AVISO DE CONTRATAÇÃO DIRETA

Certifico para devidos fins e direitos de prova que o protocolo acima citado está publicado(a) no seguinte endereço eletrônico abaixo:

[www.camaralimoeirodonorte.ce.gov.br/lei14133/15](http://www.camaralimoeirodonorte.ce.gov.br/lei14133/15)

Limoeiro do Norte/Ce, 6 de Julho de 2023.

**Darlyson de Lima Mendes**  
Responsável

**Câmara Municipal de Limoeiro do Norte**

Tel: (88) 3423 3788 - (88) 3423 4140 - GB: (88) 3423 2585  
Cel: (88) 8883-5462 - (88) 8883 5462

[www.camaralimoeirodonorte.ce.gov.br/lei14133/15](http://www.camaralimoeirodonorte.ce.gov.br/lei14133/15)





Estado do Ceará

# Câmara Municipal de Limoeiro do Norte

Diálogo, Compromisso e Trabalho



## AVISO DE PUBLICAÇÃO

A Câmara Municipal de Limoeiro do Norte-Ce, na forma que indica o art. 75, § 3º, da Lei nº 14.133, de 1º de abril de 2021, torna público a necessidade da **CONTRATAÇÃO DA PRESTAÇÃO DE SERVIÇOS DE ENGENHARIA PARA A IMPLANTAÇÃO DE PLATAFORMA ELEVATÓRIA DA CAMARA MUNICIPAL DE LIMOEIRO DO NORTE**, conforme projeto básico e projeto de engenharia, em anexo. Os interessados poderão apresentar proposta de preços, na forma regimental, no prazo de 03 (três) dias úteis, a contar da data da publicação do presente aviso, que se encerrará no dia **11 de julho de 2023**. As propostas poderão ser entregues, em original, no setor de cotações de preços da Câmara Municipal de Limoeiro, localizado na Rua Cel. Malveira, nº2266, bairro Centro, em Limoeiro do Norte-Ce, ou enviadas por e-mail, devidamente assinadas e digitalizadas, no formato PDF, para o seguinte endereço eletrônico: [compras.camaralimoeirodonorte@gmail.com](mailto:compras.camaralimoeirodonorte@gmail.com).

Projeto Básico e Projeto de Engenharia encontra-se anexo a esta publicação.

Limoeiro do Norte-CE, 06 de julho de 2023.

Darlyson de Lima Mendes

Vereador Presidente da Câmara Municipal de Limoeiro do Norte



Estado do Ceará

# Câmara Municipal de Limoeiro do Norte

Diálogo, Compromisso e Trabalho



## PROJETO BÁSICO

**1. DO OBJETO:** CONTRATAÇÃO DA PRESTAÇÃO DE SERVIÇOS DE ENGENHARIA PARA A IMPLANTAÇÃO DE PLATAFORMA ELEVATÓRIA DA CÂMARA MUNICIPAL DE LIMOEIRO DO NORTE.

**2. DA ESPECIFICAÇÃO DO OBJETO:**

**2.1. DOS SERVIÇOS:** serviços de engenharia para a implantação de plataforma elevatória na Sede da Câmara Municipal de Limoeiro do Norte, a saber:

**2.1.1. DA UNIDADE ADMINISTRATIVA:**

a) Câmara Municipal de Limoeiro do Norte

**2.1.2. DAS ESPECIFICAÇÃO DOS SERVIÇOS:**

a) Ver projeto de Engenharia para execução do objeto em anexo

**3. DO PRAZO DE VIGÊNCIA:**

3.1. O contrato terá o prazo de vigência até 180 (cento e oitenta) dias, contados da data de emissão da ordem de serviço, podendo ser prorrogado nos casos e formas previstos no art. 111, da Lei nº 14.133, de 1º de abril de 2021.

**4. DAS DOTAÇÕES ORÇAMENTÁRIAS:**

4.1. As despesas resultantes dos contratos correrão por conta das seguintes dotações orçamentárias e respectivos elementos de despesas:

Unidade Administrativa	Dotação Orçamentária	Elemento de Despesa
Câmara Municipal de Limoeiro do Norte	1601.01.031.0001.2.089 - Funcionamento do Poder Legislativo Municipal	3.3.90.39.00

**5. DO REAJUSTE DOS VALORES CONTRATADOS:**

5.1. Os preços são firmes e irrevogáveis pelo período de 12 (doze) meses, a contar da data da apresentação da proposta. Caso o prazo exceda a 12 (doze) meses, os preços contratuais poderão ser reajustados, tomando-se por base a data da apresentação da proposta, com base no INCC – Índice Nacional da Construção Civil ou outro equivalente que venha a substituí-lo, caso este seja extinto.

**6. DAS OBRIGAÇÕES DA CONTRATANTE:**

6.1. A CONTRATANTE se obriga a proporcionar ao(à) CONTRATADO(a) todas as condições necessárias ao pleno cumprimento das obrigações decorrentes do Termo Contratual, consoante estabelece a Lei nº 14.133, de 1º de abril de 2021;

6.2. Fiscalizar e acompanhar a execução do objeto contratual;

6.3. Comunicar ao(à) CONTRATADO(a) toda e qualquer ocorrência relacionada com a execução do objeto contratual, diligenciando nos casos que exigirem providências corretivas;

6.4. Providenciar os pagamentos ao(à) CONTRATADO(a) à vista das Notas Fiscais/Faturas devidamente atestadas pelo Setor Competente.

**7. DAS OBRIGAÇÕES DA CONTRATADA:**

7.1. Executar o objeto do Contrato, de conformidade com as condições e prazos estabelecidos neste processo, no Termo Contratual e na proposta vencedora;



Estado do Ceará

# Câmara Municipal de Limoeiro do Norte

Diálogo, Compromisso e Trabalho



7.2. Manter durante toda a execução do objeto contratual, em compatibilidade com as obrigações assumidas, todas as condições de habilitação e qualificação exigidas na Lei de Licitações;

7.3. Utilizar profissionais devidamente habilitados, substituindo-os nos casos de impedimentos fortuitos, de maneira que não se prejudiquem o bom andamento e a boa prestação dos serviços;

7.4. Facilitar a ação da fiscalização na inspeção dos serviços, prestando, prontamente, os esclarecimentos que forem solicitados pelo(a) CONTRATANTE;

7.5. Responder, perante as leis vigentes, pelo sigilo dos documentos manuseados, sendo que ao(à) CONTRATADO(a) não deverá, mesmo após o término do Contrato, sem consentimento prévio por escrito do(a) CONTRATANTE, fazer uso de quaisquer documentos ou informações especificadas no parágrafo anterior, a não ser para fins de execução do Contrato;

7.6. Providenciar a imediata correção das deficiências e/ ou irregularidades apontadas pelo(a) CONTRATANTE;

7.7. Arcar com eventuais prejuízos causados ao(à) CONTRATANTE e/ou terceiros, provocados por ineficiência ou irregularidade cometida por seus empregados e/ou prepostos envolvidos na execução do objeto contratual, inclusive, respondendo pecuniariamente;

7.9. Pagar seus empregados no prazo previsto em lei, sendo também de sua responsabilidade o pagamento de todos os tributos que, direta ou indiretamente, incidam sobre a prestação dos serviços contratados, inclusive, as contribuições previdenciárias fiscais e parafiscais, FGTS, PIS, emolumentos, seguros de acidentes de trabalho, etc, ficando excluída qualquer solidariedade da Câmara Municipal de Limoeiro do Norte por eventuais autuações administrativas e/ou judiciais uma vez que a inadimplência do(a) CONTRATADO(A), com referência às suas obrigações, não se transfere à Câmara Municipal de Limoeiro do Norte;

7.10. Disponibilizar, a qualquer tempo, toda documentação referente ao pagamento dos tributos, seguros, encargos sociais, trabalhistas e previdenciários relacionados com o objeto do contrato;

7.11. Respeitar as normas de segurança e medicina do trabalho, previstas na Consolidação das Leis do Trabalho e legislação pertinente.

7.12. Responsabilizar-se pela adoção das medidas necessárias à proteção ambiental e às precauções para evitar a ocorrência de danos ao meio ambiente e a terceiros, observando o disposto na legislação federal, estadual e municipal em vigor, inclusive a Lei nº 9.605, publicada no D.O.U. de 13/02/1998;

12.14- Responsabilizar-se perante os órgãos e representantes do Poder Público e terceiros por eventuais danos ao meio ambiente causados por ação ou omissão sua, de seus empregados, prepostos ou contratados;

12.15- A CONTRATADA estará obrigada ainda a satisfazer aos requisitos e atender a todas as exigências e condições a seguir estabelecidas:

a) Prestar os serviços de acordo com os projetos e as Normas da ABNT.

b) Atender às normas da Associação Brasileira de Normas Técnicas (ABNT) e demais normas internacionais pertinentes ao objeto contratado;

c) Responsabilizar-se pela conformidade, adequação, desempenho e qualidade dos serviços e bens, bem como de cada material, matéria-prima ou componente individualmente considerado, mesmo que não sejam de sua fabricação, garantindo seu perfeito desempenho;

d) Registrar o Contrato decorrente desta licitação no CREA, na forma da Lei, e apresentar o comprovante de "Anotação de Responsabilidade Técnica - ART" correspondente, antes da apresentação da primeira fatura, perante a Câmara Municipal de Limoeiro do Norte-Ce, sob pena de retardar o processo de pagamento;



## 8. DAS SANÇÕES ADMINISTRATIVAS:

8.1. Pela inexecução total ou parcial das obrigações assumidas, garantidas a prévia defesa, a Administração poderá aplicar ao(à) Contratado(a), as seguintes sanções:

a) Advertência.

b) Multas de:

b.1) 10% (dez por cento) sobre o valor contratado, em caso de recusa da empresa vencedora em assinar o Contrato dentro do prazo de 05 (cinco) dias úteis, contados da data da notificação feita pelo(a) CONTRATANTE;

b.2) 0,3% (três décimos por cento) por dia de atraso na execução dos serviços, até o limite de 30 (trinta) dias;

b.3) 2% (dois por cento) cumulativos sobre o valor da parcela não cumprida do Contrato e rescisão do pacto, a critério da CONTRATANTE, em caso de atraso dos serviços superior a 30 (trinta) dias.

b.4) O valor da multa referida nesta cláusula será descontada "ex-officio" do(a) CONTRATADO(A), mediante subtração a ser efetuada em qualquer fatura de crédito em seu favor que mantenha junto à CONTRATANTE, independente de notificação ou interpelação judicial ou extrajudicial;

c) suspensão temporária do direito de participar de licitação e impedimento de contratar com a Administração, pelo prazo de até 02 (dois) anos;

d) Declaração de inidoneidade para licitar ou contratar com a Administração Pública, enquanto perdurarem os motivos determinantes da punição ou até que a CONTRATANTE promova sua reabilitação.

## 9. DAS EXIGÊNCIAS PARA HABILITAÇÃO:

### 9.1. HABILITAÇÃO JURÍDICA:

9.1.1. Cédula de identidade com foto e CPF do responsável legal ou signatário da proposta;

9.1.2. Ato constitutivo, estatuto ou contrato social em vigor e todos os aditivos, devidamente registrados, em se tratando de sociedades comerciais ou o Registro Comercial em caso de empresa individual, e no caso de sociedade por ações, acompanhado da ata da assembleia que elegeu seus atuais administradores. Em se tratando de sociedades civis, inscrição do ato constitutivo, acompanhado de prova da diretoria em exercício.

9.1.3. Prova de inscrição na:

a) Fazenda Federal (CNPJ);

b) Fazenda Municipal (Cartão de Inscrição do ISS);

### 9.2. REGULARIDADE FISCAL:

9.2.1. Prova de regularidade para com a Fazenda Federal, Estadual e Municipal do domicílio ou sede do licitante.

a) A comprovação de quitação para com a Fazenda Federal deverá ser feita através da Certidão Negativa de Débitos relativos aos Tributos Federais e à Dívida Ativa da União, emitida nos moldes da Portaria Conjunta PGFN/RFB nº 1.751, de 02.10.2014;

b) A comprovação de regularidade para com a Fazenda Estadual deverá ser feita através de Certidão Consolidada Negativa de Débitos inscritos na Dívida Ativa Estadual;

c) A comprovação de regularidade para com a Fazenda Municipal deverá ser feita através de Certidão Consolidada Negativa de Débitos inscritos na Dívida Ativa Municipal;

9.2.2. Prova de situação regular perante o Fundo de Garantia por Tempo de Serviço - FGTS, através de Certificado de Regularidade de Situação - CRS, e

9.2.3. Certidão Negativa de Débitos Trabalhista (CNDT) emitida pela Justiça do Trabalho.





Estado do Ceará

# Câmara Municipal de Limoeiro do Norte

Diálogo, Compromisso e Trabalho



## 9.3. QUALIFICAÇÃO TÉCNICA

9.3.1. Prova de inscrição, ou registro da LICITANTE junto ao Conselho Regional de Engenharia Arquitetura e Agronomia (CREA), da localidade da sede da PROPONENTE.

9.3.2- Comprovação da licitante de possuir, como responsável técnico – engenheiro civil - em seu quadro permanente, na data da licitação, profissional de nível superior, reconhecido pelo CREA, detentor de CERTIDÃO DE ACERVO TÉCNICO, comprovando a execução, pelo profissional indicado, de serviços de características semelhantes ou superiores às pertinentes com o objeto deste projeto, vedada a participação de profissional como responsável técnico de mais de uma licitante, caso em que, constatado tal fato, deverá o profissional optar por uma das licitantes, inabilitando-se as demais, sob pena de inabilitação sumária de todas as concorrentes.

9.3.3- O vínculo do responsável técnico - engenheiro civil - com a empresa, poderá ser comprovado do seguinte modo:

- Se empregado, comprovando-se o vínculo empregatício através de cópia da "ficha ou livro de registro de empregado" devidamente autenticada em cartório.
- Se sócio, comprovando-se a participação societária através de cópia do Contrato social e aditivos, se houver, devidamente registrado(s) na Junta Comercial.
- Se contratado, apresentar contrato de prestação de serviço, vigente na data de abertura deste certame, comprovando, ainda, o registro do responsável técnico da licitante junto ao CREA, acompanhado de declaração ou documento equivalente expedido, também pelo CREA, que indique a relação das empresas em que o profissional contratado figure como responsável técnico.

## 9.4. QUALIFICAÇÃO ECONÔMICO-FINANCEIRA:

9.4.1. Tratando-se de Sociedade Anônima, publicação em Diário Oficial ou jornal de grande circulação ou cópia autenticada do Balanço Fiscal correspondente ao último exercício social encerrado, devidamente registrado na Junta Comercial da sede do licitante, com as respectivas demonstrações de Contas de Resultados. Os demais tipos societários deverão apresentar cópias autenticadas do Balanço Patrimonial, na forma da Lei, reservando-se à Comissão o direito de exigir a apresentação do Livro Diário para verificação dos valores, assinados por contador habilitado.

9.4.1.1- As microempresas e empresas de pequeno porte optantes pelo Simples Nacional, por adotarem contabilidade simplificada para os registros e controles das operações realizadas, conforme previsto no art. 27 da [Lei Complementar 123/2006](#), estão dispensadas da apresentação de balanço, desde que apresentem a **DEFIS – Declaração de Informações Socioeconômicas e Fiscais**;

9.4.2. Certidão negativa de falência ou concordata expedida pelo distribuidor da sede da pessoa jurídica.

## 9.5. OUTRAS EXIGÊNCIAS

9.5.1. Declaração expressa de que atende ao inciso V do art. 27, da Lei Federal nº 8.666/93 e inciso XXXIII do art. 7º da Constituição Federal.

## 10. DA PROPOSTA DE PREÇOS:

10.1. As propostas de preços deverão, ainda, conter:

- A razão social, local da sede e o número de inscrição no CNPJ da empresa ou os dados legais (nome e CPF) caso o proponente seja pessoa física;
- Assinatura do Representante Legal e do responsável técnico;
- Indicação do prazo de validade das propostas, não inferior a 60 (sessenta) dias, contados da data da apresentação das mesmas;



Estado do Ceará

# Câmara Municipal de Limoeiro do Norte

Diálogo, Compromisso e Trabalho



d) Valor unitário e total proposto, cotado em moeda nacional, em algarismos e por extenso, já consideradas, no mesmo, todas as despesas incidentes direta ou indiretamente no objeto constante deste processo;

e) Planilha de Orçamento e cronograma físico-financeiro, contendo preços unitários e totais de todos os itens constantes do **ANEXO III – MODELO DE PLANILHA ORÇAMENTÁRIA E CRONOGRAMA FÍSICO-FINANCEIRO**, inclusive, com a indicação do **percentual de B.D.I** e da **FONTE utilizada para cotação dos preços propostos e Todas as Composições de Custos Unitários e Planilhas de Encargos Sociais**.

f) Na elaboração da Composição de Preços Unitários, deverá conter todos os insumos e coeficientes de produtividade necessários à execução de cada serviço, quais sejam equipamentos, mão-de-obra, totalização de encargos sociais, insumos, transportes, BDI, totalização de impostos e taxas, e quaisquer outros necessários à execução dos serviços.

10.2. Correrão por conta do(a) proponente todos os custos que porventura deixar de explicitar em sua proposta;

10.3. Ocorrendo divergência entre os valores propostos, prevalecerão os descritos por extenso e, no caso de incompatibilidade entre os valores unitário e total, prevalecerá o valor unitário.

10.4. As propostas deverão ser apresentadas de acordo com projeto de engenharia em anexo:

10.5. As propostas deverão ser entregues, em original, no setor de cotações de preços da Câmara Municipal de Limoeiro do Norte, localizado na Rua Cel. Malveira, 2266, Centro, em Limoeiro do Norte - Ceará, ou enviadas por e-mail, devidamente assinadas e digitalizadas, no formato PDF, para o seguinte endereço eletrônico:

[compras.camaralimoeirodonorte@gmail.com](mailto:compras.camaralimoeirodonorte@gmail.com).

Limoeiro do Norte-CE, 06 de julho de 2023.

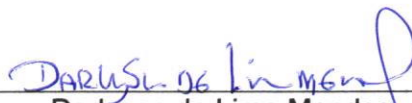
  
\_\_\_\_\_  
Darlyson de Lima Mendes  
Vereador Presidente da Câmara  
Municipal de Limoeiro do Norte



Estado do Ceará

# Câmara Municipal de Limoeiro do Norte

Diálogo, Compromisso e Trabalho

PROJETO DE ENGENHARIA EM ANEXO





**Anotação de Responsabilidade Técnica - ART**  
**Lei nº 6.496, de 7 de dezembro de 1977**

**CREA-CE**

**ART OBRA / SERVIÇO**  
**Nº CE20231162485**

**Conselho Regional de Engenharia e Agronomia do Ceará**

INICIAL

**1. Responsável Técnico**

**JOÃO UDISON SARAIVA CRUZ**

Título profissional: **ENGENHEIRO CIVIL**

RNP: **0601322649**

Registro: **10425D CE**

Empresa contratada: **EXATA CONSTRUÇÕES E LOCAÇÃO LTDA - ME**

Registro: **0010505504-CE**



**2. Dados do Contrato**

Contratante: **CAMARA MUNICIPAL DE LIMOEIRO DO NORTE**

**RUA RUA CEL MALVEIRA**

Complemento:

Cidade: **LIMOEIRO DO NORTE**

Bairro: **CENTRO**

UF: **CE**

CPF/CNPJ: **01.836.913/0001-05**

Nº: **2266**

CEP: **62930000**

Contrato: **01/2023**

Celebrado em:

Valor: **R\$ 2.000,00**

Tipo de contratante: **Pessoa Jurídica de Direito Público**

Ação Institucional: **NENHUMA - NÃO OPTANTE**

**3. Dados da Obra/Serviço**

**RUA RUA CEL MALVEIRA**

Complemento:

Cidade: **LIMOEIRO DO NORTE**

Data de Início: **16/01/2023**

Previsão de término: **23/02/2023**

Coordenadas Geográficas: **-5.148059, -38.099421**

Finalidade: **Outro**

Código: **Não Especificado**

Proprietário: **CAMARA MUNICIPAL DE LIMOEIRO DO NORTE**

Nº: **2266**

CEP: **62930000**

CPF/CNPJ: **01.836.913/0001-05**

**4. Atividade Técnica**

14 - Elaboração

35 - Elaboração de orçamento > CONSTRUÇÃO CIVIL > EDIFICAÇÕES > DE EDIFICAÇÃO >  
 #1.1.1.1 - DE ALVENARIA

Quantidade

1,00

Unidade

un

Após a conclusão das atividades técnicas o profissional deve proceder a baixa desta ART

**5. Observações**

ART DE ELABORAÇÃO DO ORÇAMENTO DA IMPLANTAÇÃO DE PLATAFORMA ELEVATÓRIA DA CÂMARA MUNICIPAL DE LIMOEIRO DO NORTE.

**6. Declarações**

- Declaro que estou cumprindo as regras de acessibilidade previstas nas normas técnicas da ABNT, na legislação específica e no decreto n. 5296/2004.

**7. Entidade de Classe**

SINDICATO DOS ENGENHEIROS NO ESTADO DO CEARÁ (SENGE-CE)

JOAO UDISON SARAIVA  
 CRUZ:26337541391

Assinado de forma digital por JOAO  
 UDISON SARAIVA CRUZ:26337541391  
 Dados: 2023.02.28 16:54:44 -03'00'

**8. Assinaturas**

Declaro serem verdadeiras as informações acima

**JOÃO UDISON SARAIVA CRUZ - CPF: 263.375.413-91**

Local

de \_\_\_\_\_ de \_\_\_\_\_

data

**CAMARA MUNICIPAL DE LIMOEIRO DO NORTE - CNPJ: 01.836.913/0001-05**

**9. Informações**

\* A ART é válida somente quando quitada, mediante apresentação do comprovante do pagamento ou conferência no site do Crea.

\* O comprovante de pagamento deverá ser apensado para comprovação de quitação

**10. Valor**

Valor da ART: **R\$ 96,62**

Registrada em: **23/02/2023**

Valor pago: **R\$ 96,62**

Nosso Número: **8215989564**

A autenticidade desta ART pode ser verificada em: <https://crea-ce.sitac.com.br/publico/>, com a chave: Cw2ZZ  
 Impresso em: 24/02/2023 às 21:22:22 por: , ip: 200.25.37.76

www.creace.org.br  
 Tel: (85) 3453-5800

faleconosco@creace.org.br  
 Fax: (85) 3453-5804



## RELATÓRIO ANALÍTICO - COMPOSIÇÕES DE CUSTOS



<b>OBRA:</b>	SERVIÇOS DE ENGENHARIA PARA IMPLANTAÇÃO DE PLATAFORMA ELEVATÓRIA DA CÂMARA MUNICIPAL DE LIMOEIRO DO NORTE	<b>DATA :</b> 16/01/2023	<b>BDI : 32,78%</b>		
<b>DESCRIÇÃO:</b>	SERVIÇOS DE ENGENHARIA PARA IMPLANTAÇÃO DE PLATAFORMA ELEVATÓRIA DA CÂMARA MUNICIPAL DE LIMOEIRO DO NORTE	<b>FORTE</b>	<b>VERSÃO</b>	<b>HORA</b>	<b>MES</b>
<b>LOCAL:</b>	CENTRO - LIMOEIRO DO NORTE	SEINFRA	027.1 COM DESONERAÇÃO	83,85%	47,76%
<b>CLIENTE:</b>	CÂMARA MUNICIPAL DE LIMOEIRO DO NORTE	SINAPI	2023/01 COM DESONERAÇÃO	84,44%	47,48%
		Composição	PRÓPRIA	0,00%	0,00%
					<b>REF.</b>
					05/2021
					02/2023



### C0330 - ATERRO C/COMPACTAÇÃO MANUAL S/CONTROLE, MAT. C/AQUISIÇÃO (M3)

Material	FORTE	UNID	COEFICIENTE	PREÇO UNITÁRIO	TOTAL
I0111 AREIA VERMELHA	SEINFRA	M3	1,10000000	60,88	66,97
TOTAL Material:					66,97

Mão de Obra	FORTE	UNID	COEFICIENTE	PREÇO UNITÁRIO	TOTAL
I2543 SERVENTE	SEINFRA	H	1,70000000	5,49	9,33
TOTAL Mão de Obra:					9,33

**VALOR: 93,40**

### C3168 - ESCAVAÇÃO CARGA TRANSP. 1-CAT 3001 A 4000M (M3)

Equipamento Custo Horário	FORTE	UNID	COEFICIENTE	PREÇO UNITÁRIO	TOTAL
I0576 CAMINHÃO BASCULANTE 12 M3 (CHI)	SEINFRA	H	0,00941176	34,80	0,33
I0688 CAMINHÃO BASCULANTE 12 M3 (CHP)	SEINFRA	H	0,06901961	144,35	9,96
I0596 CARREGADEIRA DE PNEUS HP 180 (CHI)	SEINFRA	H	0,00019608	72,57	0,01
I0710 CARREGADEIRA DE PNEUS HP 180 (CHP)	SEINFRA	H	0,00960784	267,99	2,57
I0666 TRATOR DE ESTEIRAS C/LÂMINA E ESC. HP 155 (CHI)	SEINFRA	H	0,00000000	61,41	0,00
I0779 TRATOR DE ESTEIRAS C/LÂMINA E ESC. HP 155 (CHP)	SEINFRA	H	0,00980392	224,87	2,20
TOTAL Equipamento Custo Horário:					15,07

Mão de Obra	FORTE	UNID	COEFICIENTE	PREÇO UNITÁRIO	TOTAL
I2543 SERVENTE	SEINFRA	H	0,02941176	5,49	0,16
TOTAL Mão de Obra:					0,16

**VALOR: 16,84**

### C0216 - ARMADURA CA-50A MÉDIA D= 6,3 A 10,0mm (KG)

Material	FORTE	UNID	COEFICIENTE	PREÇO UNITÁRIO	TOTAL
I0163 AÇO CA-50	SEINFRA	KG	1,15000000	9,50	10,92
I0103 ARAME RECOZIDO N.18 BWG	SEINFRA	KG	0,02000000	10,05	0,20
TOTAL Material:					11,13

Mão de Obra	FORTE	UNID	COEFICIENTE	PREÇO UNITÁRIO	TOTAL
I0040 AJUDANTE DE ARMADOR/FERREIRO	SEINFRA	H	0,08000000	6,42	0,51
I0121 ARMADOR/FERREIRO	SEINFRA	H	0,08000000	8,27	0,66
TOTAL Mão de Obra:					1,17

**VALOR: 14,13**

### C0217 - ARMADURA CA-60 FINA D=3,40 A 6,40mm (KG)

Material	FORTE	UNID	COEFICIENTE	PREÇO UNITÁRIO	TOTAL
I0169 AÇO CA-60	SEINFRA	KG	1,15000000	8,28	9,52
I0103 ARAME RECOZIDO N.18 BWG	SEINFRA	KG	0,02000000	10,05	0,20
TOTAL Material:					9,72

## RELATÓRIO ANALÍTICO - COMPOSIÇÕES DE CUSTOS



<b>OBRA:</b>	SERVIÇOS DE ENGENHARIA PARA IMPLANTAÇÃO DE PLATAFORMA ELEVATÓRIA DA CÂMARA MUNICIPAL DE LIMOEIRO DO NORTE	<b>DATA :</b> 16/01/2023	<b>BDI : 32,78%</b>		
<b>DESCRIÇÃO:</b>	SERVIÇOS DE ENGENHARIA PARA IMPLANTAÇÃO DE PLATAFORMA ELEVATÓRIA DA CÂMARA MUNICIPAL DE LIMOEIRO DO NORTE	<b>FONTES:</b>	<b>VERSÃO:</b>	<b>HORA:</b>	<b>MES:</b>
<b>LOCAL:</b>	CENTRO - LIMOEIRO DO NORTE	SEINFRA	027.1 COM DESONERAÇÃO	83,85%	47,76%
<b>CLIENTE:</b>	CÂMARA MUNICIPAL DE LIMOEIRO DO NORTE	SINAPI	2023/01 COM DESONERAÇÃO	84,44%	47,48%
		Composição	PRÓPRIA	0,00%	0,00%
					<b>REF.:</b>
					05/2021
					02/2023



Mão de Obra	FONTE	UNID	COEFICIENTE	PREÇO UNITÁRIO	TOTAL
I0040 AJUDANTE DE ARMADOR/FERREIRO	SEINFRA	H	0,07000000	6,42	0,45
I0121 ARMADOR/FERREIRO	SEINFRA	H	0,07000000	8,27	0,58
<b>TOTAL Mão de Obra:</b>					<b>1,03</b>
<b>VALOR:</b>					<b>12,35</b>

### C2827 - FORMA PLANA CHAPA COMPENSADA RESINADA, ESP.= 10mm UTIL. 3X (M2)

Material	FONTE	UNID	COEFICIENTE	PREÇO UNITÁRIO	TOTAL
I0528 CHAPA COMPENSADO RESINADO 10MM (1.10 X 2.20M)	SEINFRA	M2	0,43000000	23,81	10,24
I1691 PONTALETE / BARROTE DE 3"x3"	SEINFRA	M	2,00000000	12,61	25,22
I2408 PREGO 14X18 (1.1/2" x 14) (APROXIMADAMENTE 708UN/KG)	SEINFRA	KG	0,25000000	16,75	4,19
I346 SARRAFO DE 1"X4"	SEINFRA	M	1,53000000	4,74	7,25
I1916 TABUA DE 1" DE 3A. - L = 30cm	SEINFRA	M	1,60000000	10,01	16,02
<b>TOTAL Material:</b>					<b>62,92</b>

Mão de Obra	FONTE	UNID	COEFICIENTE	PREÇO UNITÁRIO	TOTAL
I0041 AJUDANTE DE CARPINTEIRO	SEINFRA	H	1,35000000	6,42	8,66
I0498 CARPINTEIRO	SEINFRA	H	1,35000000	8,27	11,16
<b>TOTAL Mão de Obra:</b>					<b>19,82</b>
<b>VALOR:</b>					<b>113,59</b>

### C0843 - CONCRETO P/VIBR., FCK 25 MPa COM AGREGADO ADQUIRIDO (M3)

Equipamento Custo Horário	FONTE	UNID	COEFICIENTE	PREÇO UNITÁRIO	TOTAL
I0682 BETONEIRA ELÉTRICA 580L (CHP)	SEINFRA	H	0,71400000	10,88	7,77
<b>TOTAL Equipamento Custo Horário:</b>					<b>7,77</b>

Material	FONTE	UNID	COEFICIENTE	PREÇO UNITÁRIO	TOTAL
I0109 AREIA MEDIA	SEINFRA	M3	0,86690000	67,50	58,52
I0280 BRITA	SEINFRA	M3	0,62700000	76,19	47,77
I0805 CIMENTO PORTLAND	SEINFRA	KG	349,00000000	0,56	195,44
I1605 PEDRISCO	SEINFRA	M3	0,20900000	73,90	15,45
<b>TOTAL Material:</b>					<b>317,18</b>

Mão de Obra	FONTE	UNID	COEFICIENTE	PREÇO UNITÁRIO	TOTAL
I2543 SERVENTE	SEINFRA	H	6,00000000	5,49	32,93
<b>TOTAL Mão de Obra:</b>					<b>32,93</b>
<b>VALOR:</b>					<b>426,40</b>

### C4458 - LAJE PRÉ-FABRICADA TRELIÇADA P/ FÔRRO - VÃO ACIMA DE 4,81 m (M2)

Material	FONTE	UNID	COEFICIENTE	PREÇO UNITÁRIO	TOTAL
I0169 AÇO CA-60	SEINFRA	KG	0,74000000	8,28	6,13
I8285 LAJE PRÉ-FABRICADA TRELIÇADA P/ FÔRRO, DE 12 cm DE ALTURA E 4 cm DE CAPEADO - VÃO ACIMA DE 5,01 m	SEINFRA	M2	1,00000000	60,31	60,31
I1691 PONTALETE / BARROTE DE 3"x3"	SEINFRA	M	1,30000000	12,61	16,39

## RELATÓRIO ANALÍTICO - COMPOSIÇÕES DE CUSTOS



<b>OBRA:</b>	SERVIÇOS DE ENGENHARIA PARA IMPLANTAÇÃO DE PLATAFORMA ELEVATÓRIA DA CÂMARA MUNICIPAL DE LIMOEIRO DO NORTE	<b>DATA :</b> 16/01/2023	<b>BDI : 32,78%</b>		
<b>DESCRIÇÃO:</b>	SERVIÇOS DE ENGENHARIA PARA IMPLANTAÇÃO DE PLATAFORMA ELEVATÓRIA DA CÂMARA MUNICIPAL DE LIMOEIRO DO NORTE	<b>FONTE</b>	<b>VERSÃO</b>	<b>HORA</b>	<b>MES</b>
<b>LOCAL:</b>	CENTRO - LIMOEIRO DO NORTE	SEINFRA	027.1 COM DESONERAÇÃO	83,85%	47,76%
<b>CLIENTE:</b>	CÂMARA MUNICIPAL DE LIMOEIRO DO NORTE	SINAPI	2023/01 COM DESONERAÇÃO	84,44%	47,48%
		Composição	PRÓPRIA	0,00%	0,00%
					<b>REF.</b>
					05/2021
					02/2023



11728	PREGO 18X27 (2.1/2" X 10) (APROXIMADAMENTE 198UN/KG)	SEINFRA	KG	0,03000000	13,80	
11846	SARRAFO DE 1"X4"	SEINFRA	M	0,97000000	4,74	4,80
11916	TABUA DE 1" DE 3A. - L = 30cm	SEINFRA	M	0,65000000	10,01	6,51
					TOTAL Material:	94,35

Mão de Obra	FONTE	UNID	COEFICIENTE	PREÇO UNITÁRIO	TOTAL
I2391 PEDREIRO	SEINFRA	H	0,35000000	8,27	2,89
I2543 SERVENTE	SEINFRA	H	0,35000000	5,49	1,92
TOTAL Mão de Obra:					4,81

Serviço	FONTE	UNID	COEFICIENTE	PREÇO UNITÁRIO	TOTAL
C0840 CONCRETO P/VIBR., FCK 15 MPa COM AGREGADO ADQUIRIDO	SEINFRA	M3	0,05700000	327,00	18,64
C1603 LANÇAMENTO E APLICAÇÃO DE CONCRETO C/ ELEVAÇÃO	SEINFRA	M3	0,05700000	85,24	4,86
TOTAL Serviço:					23,50

**VALOR: 142,62**

### C0215 - ARMADURA CA-50A GROSSA D= 12,5 A 25,0mm (KG)

Material	FONTE	UNID	COEFICIENTE	PREÇO UNITÁRIO	TOTAL
I0163 AÇO CA-50	SEINFRA	KG	1,15000000	9,50	10,92
I0103 ARAME RECOZIDO N.18 BWG	SEINFRA	KG	0,03000000	10,05	0,30
TOTAL Material:					11,23

Mão de Obra	FONTE	UNID	COEFICIENTE	PREÇO UNITÁRIO	TOTAL
I0040 AJUDANTE DE ARMADOR/FERREIRO	SEINFRA	H	0,10000000	6,42	0,64
I0121 ARMADOR/FERREIRO	SEINFRA	H	0,10000000	8,27	0,83
TOTAL Mão de Obra:					1,47

**VALOR: 14,98**

### 4 - Eletroduto PVC flexível corrugado reforçado, Ø25mm (DN 3/4") (M)

Material	FONTE	UNID	COEFICIENTE	PREÇO UNITÁRIO	TOTAL
00002688 ELETRODUTO PVC FLEXIVEL CORRUGADO, COR AMARELA, DE 25 MM	SINAPI	M	1,01700000	2,18	2,22
TOTAL Material:					2,22

Mão de Obra com Encargos Complementares	FONTE	UNID	COEFICIENTE	PREÇO UNITÁRIO	TOTAL
88247 AUXILIAR DE ELETRICISTA COM ENCARGOS COMPLEMENTARES	SINAPI	H	0,14400000	13,92	2,00
88264 ELETRICISTA COM ENCARGOS COMPLEMENTARES	SINAPI	H	0,14400000	16,22	2,34
TOTAL Mão de Obra com Encargos Complementares:					4,34

**VALOR: 8,42**

### 91856 - Eletroduto PVC flexível corrugado reforçado, Ø32mm (DN 1") (M)

Material	FONTE	UNID	COEFICIENTE	PREÇO UNITÁRIO	TOTAL
00002690 ELETRODUTO PVC FLEXIVEL CORRUGADO, COR AMARELA, DE 32 MM	SINAPI	M	1,01700000	3,74	3,80
TOTAL Material:					3,80

## RELATÓRIO ANALÍTICO - COMPOSIÇÕES DE CUSTOS

	<b>OBRA:</b>	SERVIÇOS DE ENGENHARIA PARA IMPLANTAÇÃO DE PLATAFORMA ELEVATÓRIA DA CÂMARA MUNICIPAL DE LIMOEIRO DO NORTE	<b>DATA :</b> 16/01/2023	<b>BDI :</b> 32,78%			
	<b>DESCRIÇÃO:</b>	SERVIÇOS DE ENGENHARIA PARA IMPLANTAÇÃO DE PLATAFORMA ELEVATÓRIA DA CÂMARA MUNICIPAL DE LIMOEIRO DO NORTE	<b>FONTES:</b>	<b>VERSÃO:</b>			
	<b>LOCAL:</b>	CENTRO - LIMOEIRO DO NORTE	SEINFRA	027.1 COM DESONERAÇÃO	HORA		
	<b>CLIENTE:</b>	CÂMARA MUNICIPAL DE LIMOEIRO DO NORTE	SINAPI	2023/01 COM DESONERAÇÃO	MES		
			Composição	PROPRIA	0,00%	REF.	05/2001
					83,85%	47,76%	02/2023

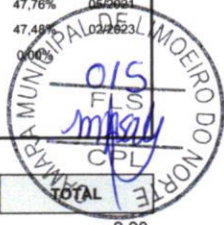

Mão de Obra com Encargos Complementares	FONTE	UNID	COEFICIENTE	PREÇO UNITÁRIO	TOTAL
88247 AUXILIAR DE ELETRICISTA COM ENCARGOS COMPLEMENTARES	SINAPI	H	0,16400000	13,92	2,28
88264 ELETRICISTA COM ENCARGOS COMPLEMENTARES	SINAPI	H	0,16400000	16,22	2,66
TOTAL Mão de Obra com Encargos Complementares:					4,94
<b>VALOR:</b>					<b>10,88</b>

93009 - Eletroduto PVC rígido roscavel, Ø60mm (DN 2") (M)					
Material	FONTE	UNID	COEFICIENTE	PREÇO UNITÁRIO	TOTAL
00002681 ELETRODUTO DE PVC RIGIDO ROSCAVEL DE 2", SEM LUVA	SINAPI	M	1,10000000	15,54	17,09
TOTAL Material:					17,09

Mão de Obra com Encargos Complementares	FONTE	UNID	COEFICIENTE	PREÇO UNITÁRIO	TOTAL
88247 AUXILIAR DE ELETRICISTA COM ENCARGOS COMPLEMENTARES	SINAPI	H	0,12900000	13,92	1,80
88264 ELETRICISTA COM ENCARGOS COMPLEMENTARES	SINAPI	H	0,12900000	16,22	2,09
TOTAL Mão de Obra com Encargos Complementares:					3,89
<b>VALOR:</b>					<b>22,65</b>

92662 - Luva de aço galvanizado 1.1/2" (UN)					
Material	FONTE	UNID	COEFICIENTE	PREÇO UNITÁRIO	TOTAL
00003148 FITA VEDA ROSCA EM ROLOS DE 18 MM X 50 M (L X C)	SINAPI	UN	0,01900000	13,09	0,25
00007307 FUNDO ANTICORROSIVO PARA METAIS FERROSOS (ZARCAO)	SINAPI	L	0,00500000	40,16	0,20
00003939 LUVA DE FERRO GALVANIZADO, COM ROSCA BSP, DE 1 1/2"	SINAPI	UN	1,00000000	24,05	24,05
TOTAL Material:					24,50

Mão de Obra com Encargos Complementares	FONTE	UNID	COEFICIENTE	PREÇO UNITÁRIO	TOTAL
88248 AUXILIAR DE ENCANADOR OU BOMBEIRO HIDRÁULICO COM ENCARGOS COMPLEMENTARES	SINAPI	H	0,33700000	13,12	4,42
88267 ENCANADOR OU BOMBEIRO HIDRÁULICO COM ENCARGOS COMPLEMENTARES	SINAPI	H	0,33700000	15,38	5,18
TOTAL Mão de Obra com Encargos Complementares:					9,60
<b>VALOR:</b>					<b>38,41</b>

91928 - CABO DE COBRE FLEXÍVEL ISOLADO, 4 MM², ANTI-CHAMA 450/750 V, PARA CIRCUITOS TERMINAIS - FORNECIMENTO E INSTALAÇÃO. AF_12/2015 (M)					
Material	FONTE	UNID	COEFICIENTE	PREÇO UNITÁRIO	TOTAL
00000981 CABO DE COBRE, FLEXIVEL, CLASSE 4 OU 5, ISOLACAO EM PVC/A, ANTICHAMA BWF-B, 1 CONDUTOR, 450/750 V, SECAO NOMINAL 4 MM2	SINAPI	M	1,19000000	3,57	4,25
00021127 FITA ISOLANTE ADESIVA ANTICHAMA, USO ATE 750 V, EM ROLO DE 19 MM X 5 M	SINAPI	UN	0,00900000	3,76	0,03
TOTAL Material:					4,28

Mão de Obra com Encargos Complementares	FONTE	UNID	COEFICIENTE	PREÇO UNITÁRIO	TOTAL
88247 AUXILIAR DE ELETRICISTA COM ENCARGOS COMPLEMENTARES	SINAPI	H	0,04000000	13,92	0,56
88264 ELETRICISTA COM ENCARGOS COMPLEMENTARES	SINAPI	H	0,04000000	16,22	0,65
TOTAL Mão de Obra com Encargos Complementares:					1,21



## RELATÓRIO ANALÍTICO - COMPOSIÇÕES DE CUSTOS



<b>OBRA:</b>	SERVIÇOS DE ENGENHARIA PARA IMPLANTAÇÃO DE PLATAFORMA ELEVATÓRIA DA CÂMARA MUNICIPAL DE LIMOEIRO DO NORTE	<b>DATA :</b> 16/01/2023	<b>BDI :</b> 32,78%		
<b>DESCRIÇÃO:</b>	SERVIÇOS DE ENGENHARIA PARA IMPLANTAÇÃO DE PLATAFORMA ELEVATÓRIA DA CÂMARA MUNICIPAL DE LIMOEIRO DO NORTE	<b>FONTES:</b>	<b>VERSÃO:</b>	<b>HORA:</b>	<b>MES:</b>
<b>LOCAL:</b>	CENTRO - LIMOEIRO DO NORTE	SEINFRA	027.1 COM DESONERAÇÃO	83,85%	47,76%
<b>CLIENTE:</b>	CÂMARA MUNICIPAL DE LIMOEIRO DO NORTE	SINAPI	2023/01 COM DESONERAÇÃO	84,44%	47,48%
		Composição	PRÓPRIA	0,00%	0,00%
					<b>REF.:</b>
					05/2021
					02/2023



**VALOR:** 28,00

### 92001 - Tomada universal, 2P+T, 20A/250V, cor branca, completa (UN)

Serviço	FONTES	UNID	COEFICIENTE	PREÇO UNITÁRIO	TOTAL
91946 SUPORTE PARAFUSADO COM PLACA DE ENCAIXE 4" X 2" MÉDIO (1,30 M DO PISO) PARA PONTO ELÉTRICO - FORNECIMENTO E INSTALAÇÃO. AF_12/2015	SINAPI	UN	1,00000000	6,58	6,58
91999 TOMADA BAIXA DE EMBUTIR (1 MÓDULO), 2P+T 20 A, SEM SUPORTE E SEM PLACA - FORNECIMENTO E INSTALAÇÃO. AF_12/2015	SINAPI	UN	1,00000000	17,42	17,42
<b>TOTAL Serviço:</b>					24,00
<b>VALOR:</b>					<b>28,00</b>

### 9 - Interruptor três seções 10A por seção, completa (UN)

Serviço	FONTES	UNID	COEFICIENTE	PREÇO UNITÁRIO	TOTAL
91966 INTERRUPTOR SIMPLES (3 MÓDULOS), 10A/250V, SEM SUPORTE E SEM PLACA - FORNECIMENTO E INSTALAÇÃO. AF_12/2015	SINAPI	UN	1,00000000	38,02	38,02
91946 SUPORTE PARAFUSADO COM PLACA DE ENCAIXE 4" X 2" MÉDIO (1,30 M DO PISO) PARA PONTO ELÉTRICO - FORNECIMENTO E INSTALAÇÃO. AF_12/2015	SINAPI	UN	1,00000000	6,58	6,58
<b>TOTAL Serviço:</b>					44,60
<b>VALOR:</b>					<b>52,78</b>

### C1661 - Luminárias embutir 2x16W completa (UN)

Material	FONTES	UNID	COEFICIENTE	PREÇO UNITÁRIO	TOTAL
11370 LUMINARIA FLUORESCENTE COMPLETA ( 2 X 16 )W	SEINFRA	UN	1,00000000	50,72	50,72
<b>TOTAL Material:</b>					50,72
Mão de Obra	FONTES	UNID	COEFICIENTE	PREÇO UNITÁRIO	TOTAL
10042 AJUDANTE DE ELETRICISTA	SEINFRA	H	1,10000000	6,42	7,06
312 ELETRICISTA	SEINFRA	H	1,10000000	8,27	9,09
<b>TOTAL Mão de Obra:</b>					16,15
<b>VALOR:</b>					<b>92,01</b>

### 101876 - QUADRO DE DISTRIBUIÇÃO DE ENERGIA EM PVC, DE EMBUTIR, SEM BARRAMENTO, PARA 6 DISJUNTORES - FORNECIMENTO E INSTALAÇÃO. AF\_10/2020 (UN)

Material	FONTES	UNID	COEFICIENTE	PREÇO UNITÁRIO	TOTAL
00039795 QUADRO DE DISTRIBUIÇÃO, SEM BARRAMENTO, EM PVC, DE EMBUTIR, PARA 6 DISJUNTORES NEMA OU 8 DISJUNTORES DIN	SINAPI	UN	1,00000000	77,75	77,75
<b>TOTAL Material:</b>					77,75
Mão de Obra com Encargos Complementares	FONTES	UNID	COEFICIENTE	PREÇO UNITÁRIO	TOTAL
88247 AUXILIAR DE ELETRICISTA COM ENCARGOS COMPLEMENTARES	SINAPI	H	0,32590000	13,92	4,54
88264 ELETRICISTA COM ENCARGOS COMPLEMENTARES	SINAPI	H	0,32590000	16,22	5,29
<b>TOTAL Mão de Obra com Encargos Complementares:</b>					9,83
Serviço	FONTES	UNID	COEFICIENTE	PREÇO UNITÁRIO	TOTAL
87367 ARGAMASSA TRAÇO 1:1:6 (EM VOLUME DE CIMENTO, CAL E AREIA MÉDIA ÚMIDA) PARA EMBOÇO/MASSA ÚNICA/ASSENTAMENTO DE ALVENARIA DE VEDAÇÃO, PREPARO MANUAL. AF_08/2019	SINAPI	M3	0,00440000	616,52	2,71

## RELATÓRIO ANALÍTICO - COMPOSIÇÕES DE CUSTOS



<b>OBRA:</b>	SERVIÇOS DE ENGENHARIA PARA IMPLANTAÇÃO DE PLATAFORMA ELEVATÓRIA DA CÂMARA MUNICIPAL DE LIMOEIRO DO NORTE	<b>DATA :</b> 16/01/2023	<b>BDI :</b> 32,78%		
<b>DESCRIÇÃO:</b>	SERVIÇOS DE ENGENHARIA PARA IMPLANTAÇÃO DE PLATAFORMA ELEVATÓRIA DA CÂMARA MUNICIPAL DE LIMOEIRO DO NORTE	<b>FONTES:</b>	<b>VERSÃO:</b>	<b>HORA:</b>	<b>MES:</b>
<b>LOCAL:</b>	CENTRO - LIMOEIRO DO NORTE	SEINFRA	027.1 COM DESONERAÇÃO	83,85%	47,76%
<b>CLIENTE:</b>	CÂMARA MUNICIPAL DE LIMOEIRO DO NORTE	SINAPI	2023/01 COM DESONERAÇÃO	84,44%	47,48%
		Composição	PRÓPRIA	0,00%	0,00%
					REF. 05/2021



TOTAL Serviço:

**VALOR: 94,79**

### C1092 - DISJUNTOR MONOPOLAR EM QUADRO DE DISTRIBUIÇÃO 10A (UN)

Material	FONTE	UNID	COEFICIENTE	PREÇO UNITÁRIO	TOTAL
I0980 DISJUNTOR MONOPOLAR 10A	SEINFRA	UN	1,00000000	9,50	9,50
TOTAL Material:					9,50

Mão de Obra	FONTE	UNID	COEFICIENTE	PREÇO UNITÁRIO	TOTAL
I0042 AJUDANTE DE ELETRICISTA	SEINFRA	H	0,30000000	6,42	1,93
I2312 ELETRICISTA	SEINFRA	H	0,30000000	8,27	2,48
TOTAL Mão de Obra:					4,41

**VALOR: 20,76**

### C1111 - DISJUNTOR TRIPOLAR C/ACIONAMENTO NA PORTA DO Q.D.ATE 32A (UN)

Material	FONTE	UNID	COEFICIENTE	PREÇO UNITÁRIO	TOTAL
I0995 DISJUNTOR TIPO COMPACTO 3X 32A	SEINFRA	UN	1,00000000	50,34	50,34
TOTAL Material:					50,34

Mão de Obra	FONTE	UNID	COEFICIENTE	PREÇO UNITÁRIO	TOTAL
I0042 AJUDANTE DE ELETRICISTA	SEINFRA	H	1,00000000	6,42	6,42
I2312 ELETRICISTA	SEINFRA	H	1,00000000	8,27	8,27
TOTAL Mão de Obra:					14,69

**VALOR: 87,88**

### C1608 - LASTRO DE CONCRETO IMPERMEABILIZADO E=8CM (M2)

Equipamento Custo Horário	FONTE	UNID	COEFICIENTE	PREÇO UNITÁRIO	TOTAL
I082 BETONEIRA ELÉTRICA 580L (CHP)	SEINFRA	H	0,05700000	10,88	0,62
TOTAL Equipamento Custo Horário:					0,62

Material	FONTE	UNID	COEFICIENTE	PREÇO UNITÁRIO	TOTAL
I0109 AREIA MEDIA	SEINFRA	M3	0,05410000	67,50	3,65
I0280 BRITA	SEINFRA	M3	0,07020000	76,19	5,35
I0805 CIMENTO PORTLAND	SEINFRA	KG	18,00000000	0,56	10,08
I1249 IMPERMEABILIZANTE	SEINFRA	KG	1,60000000	5,49	8,78
TOTAL Material:					27,86

Mão de Obra	FONTE	UNID	COEFICIENTE	PREÇO UNITÁRIO	TOTAL
I2391 PEDREIRO	SEINFRA	H	0,50000000	8,27	4,13
I2543 SERVENTE	SEINFRA	H	1,80000000	5,49	9,88
TOTAL Mão de Obra:					14,01

**VALOR: 67,51**

### C4451 - LAJE PRÉ-FABRICADA TRELIÇADA P/ PISO - VÃO DE 1,81 A 2,80 m (M2)

## RELATÓRIO ANALÍTICO - COMPOSIÇÕES DE CUSTOS



<b>OBRA:</b>	SERVIÇOS DE ENGENHARIA PARA IMPLANTAÇÃO DE PLATAFORMA ELEVATÓRIA DA CÂMARA MUNICIPAL DE LIMOEIRO DO NORTE	<b>DATA :</b> 16/01/2023	<b>BDI :</b> 32,78%			
<b>DESCRIÇÃO:</b>	SERVIÇOS DE ENGENHARIA PARA IMPLANTAÇÃO DE PLATAFORMA ELEVATÓRIA DA CÂMARA MUNICIPAL DE LIMOEIRO DO NORTE	<b>FONTE</b>	<b>VERSÃO</b>	<b>HORA</b>	<b>MES</b>	<b>REF.</b>
<b>LOCAL:</b>	CENTRO - LIMOEIRO DO NORTE	SEINFRA	027.1 COM DESONERAÇÃO	83,85%	47,76%	05/2021
<b>CLIENTE:</b>	CÂMARA MUNICIPAL DE LIMOEIRO DO NORTE	SINAPI	2023/01 COM DESONERAÇÃO	84,44%	47,48%	09/2023
		Composição	PROPRIA	0,00%	0,00%	



Material	FONTE	UNID	COEFICIENTE	PREÇO UNITÁRIO	TOTAL
I0169 AÇO CA-60	SEINFRA	KG	0,74000000	8,28	6,13
I8278 LAJE PRÉ-FABRICADA TRELIÇADA P/ PISO, DE 8 cm DE ALTURA E 2 cm DE CAPEADO - VÃO DE 2,01 A 3,0 m	SEINFRA	M2	1,00000000	54,41	54,41
I1691 PONTALETE / BARROTE DE 3"x3"	SEINFRA	M	1,30000000	12,61	16,39
I1728 PREGO 18X27 (2.1/2" X 10) (APROXIMADAMENTE 198UN/KG)	SEINFRA	KG	0,03000000	13,80	0,41
I1846 SARRAFO DE 1"X4"	SEINFRA	M	0,97000000	4,74	4,60
I1916 TABUA DE 1" DE 3A. - L = 30cm	SEINFRA	M	0,65000000	10,01	6,51
TOTAL Material:					88,45

Mão de Obra	FONTE	UNID	COEFICIENTE	PREÇO UNITÁRIO	TOTAL
I2391 PEDREIRO	SEINFRA	H	0,35000000	8,27	2,89
I2543 SERVENTE	SEINFRA	H	0,35000000	5,49	1,92
TOTAL Mão de Obra:					4,81

Serviço	FONTE	UNID	COEFICIENTE	PREÇO UNITÁRIO	TOTAL
C0840 CONCRETO P/VIBR., FCK 15 MPa COM AGREGADO ADQUIRIDO	SEINFRA	M3	0,04000000	327,00	13,08
C1603 LANÇAMENTO E APLICAÇÃO DE CONCRETO C/ ELEVACÃO	SEINFRA	M3	0,04000000	85,24	3,41
TOTAL Serviço:					16,49

**VALOR: 126,11**

COMPOSIÇÃO DO BDI					
	OBRA:	SERVIÇOS DE ENGENHARIA PARA IMPLANTAÇÃO DE PLATAFORMA ELEVATÓRIA DA CÂMARA MUNICIPAL DE LIMOEIRO DO NORTE	DATA : 16/01/2023		BDI : 32,78%
	DESCRIÇÃO:	SERVIÇOS DE ENGENHARIA PARA IMPLANTAÇÃO DE PLATAFORMA ELEVATÓRIA DA CÂMARA MUNICIPAL DE LIMOEIRO DO NORTE	SEINFRA	027.1 COM DESONERAÇÃO	83,85% 47,76% 05/2021
LOCAL:	CENTRO - LIMOEIRO DO NORTE	SINAPI	2023/01 COM DESONERAÇÃO	84,44% 47,48% 02/2023	
CLIENTE:	CÂMARA MUNICIPAL DE LIMOEIRO DO NORTE	Composição	PRÓPRIA	0,00% 0,00%	

COD	DESCRIÇÃO	%
<b>BENEFÍCIOS</b>		
S+G	GARANTIA/SEGUROS	0,80
L	LUCRO	7,40
<b>TOTAL</b>		<b>8,20</b>

<b>DESPESAS INDIRETAS</b>		
AC	ADMINISTRAÇÃO CENTRAL	4,00
DF	DESPESAS FINANCEIRAS	1,23
R	RISCO	1,27
<b>TOTAL</b>		<b>6,50</b>

<b>I IMPOSTOS</b>		
	PIS	0,65
	COFINS	3,00
	ISS	5,00
	CPRB	4,50
<b>TOTAL</b>		<b>13,15</b>



**BDI = 32,78%**

$$(1+AC+S+R+G)*(1+DF)*(1+L)/(1-I)-1$$

JOAO UDISON  
SARAIVA  
CRUZ:26337541391

Assinado de forma digital  
por JOAO UDISON SARAIVA  
CRUZ:26337541391  
Dados: 2023.02.23 16:05:21  
-03'00'



**Anotação de Responsabilidade Técnica - ART**  
**Lei nº 6.496, de 7 de dezembro de 1977**

**CREA-CE**

**ART OBRA / SERVIÇO**  
**Nº CE20231162479**

**Conselho Regional de Engenharia e Agronomia do Ceará**

INICIAL

**1. Responsável Técnico**

**JOÃO UDISON SARAIVA CRUZ**

Título profissional: **ENGENHEIRO CIVIL**

RNP: **0601322649**

Registro: **10425D CE**

Empresa contratada: **EXATA CONSTRUÇÕES E LOCAÇÃO LTDA - ME**

Registro: **0010505504-CE**



**2. Dados do Contrato**

Contratante: **CAMARA MUNICIPAL DE LIMOEIRO DO NORTE**

**RUA RUA CEL MALVEIRA**

Complemento:

Cidade: **LIMOEIRO DO NORTE**

Bairro: **CENTRO**

UF: **CE**

CPF/CNPJ: **01.836.913/0001-05**

Nº: **2266**

CEP: **62930000**

Contrato: **01/2023**

Celebrado em:

Valor: **R\$ 8.000,00**

Tipo de contratante: **Pessoa Jurídica de Direito Público**

Ação Institucional: **NENHUMA - NÃO OPTANTE**

**3. Dados da Obra/Serviço**

**RUA RUA CEL MALVEIRA**

Complemento:

Cidade: **LIMOEIRO DO NORTE**

Data de Início: **16/01/2023**

Previsão de término: **23/02/2023**

Coordenadas Geográficas: **-5.148059, -38.099421**

Finalidade: **Outro**

Proprietário: **CAMARA MUNICIPAL DE LIMOEIRO DO NORTE**

Bairro: **CENTRO**

UF: **CE**

Nº: **2266**

CEP: **62930000**

Código: **Não Especificado**

CPF/CNPJ: **01.836.913/0001-05**

**4. Atividade Técnica**

14 - Elaboração

80 - Projeto > CONSTRUÇÃO CIVIL > EDIFICAÇÕES > DE EDIFICAÇÃO > #1.1.1.1 - DE ALVENARIA

Quantidade

1,00

Unidade

un

Após a conclusão das atividades técnicas o profissional deve proceder a baixa desta ART

**5. Observações**

ART DE ELABORAÇÃO DO PROJETO EXECUTIVO DE ENGENHARIA- CIVIL E ELÉTRICA PARA IMPLANTAÇÃO DE PLATAFORMA ELEVATÓRIA DA CÂMARA MUNICIPAL DE LIMOEIRO DO NORTE.

**6. Declarações**

- Declaro que estou cumprindo as regras de acessibilidade previstas nas normas técnicas da ABNT, na legislação específica e no decreto n. 5296/2004.

**7. Entidade de Classe**

SINDICATO DOS ENGENHEIROS NO ESTADO DO CEARÁ (SENGE-CE)

JOAO UDISON SARAIVA  
 CRUZ:26337541391

Anotação de forma digital por JOAO UDISON  
 SARAIVA CRUZ:26337541391  
 Dados: 2023.02.26 16:53:52 -03'00'

**8. Assinaturas**

Declaro serem verdadeiras as informações acima

**JOÃO UDISON SARAIVA CRUZ - CPF: 263.375.413-91**

Local

data

**CAMARA MUNICIPAL DE LIMOEIRO DO NORTE - CNPJ: 01.836.913/0001-05**

**9. Informações**

\* A ART é válida somente quando quitada, mediante apresentação do comprovante do pagamento ou conferência no site do Crea.

\* O comprovante de pagamento deverá ser apensado para comprovação de quitação

**10. Valor**

Valor da ART: **R\$ 96,62**

Registrada em: **23/02/2023**

Valor pago: **R\$ 96,62**

Nosso Número: **8215989550**

A autenticidade desta ART pode ser verificada em: <https://crea-ce.sitac.com.br/publico/>, com a chave: ZaBY9  
 Impresso em: 24/02/2023 às 21:22:08 por: , ip: 200.25.37.76



PLANILHA ORÇAMENTÁRIA				
	OBRA:	SERVIÇOS DE ENGENHARIA PARA IMPLANTAÇÃO DE PLATAFORMA ELEVATÓRIA DA CÂMARA MUNICIPAL DE LIMOEIRO DO NORTE	DATA : 16/01/2023	BDI : 32,78%
	DESCRIÇÃO:	SERVIÇOS DE ENGENHARIA PARA IMPLANTAÇÃO DE PLATAFORMA ELEVATÓRIA DA CÂMARA MUNICIPAL DE LIMOEIRO DO NORTE	SEINFRA	VERSÃO 027.1 COM DESONERAÇÃO 83,85% 47,76% 05/2021
LOCAL:	CENTRO - LIMOEIRO DO NORTE	SINAPI	2023/01 COM DESONERAÇÃO 84,44% 47,48% 02/2023	REF. 02/2023
CLIENTE:	CÂMARA MUNICIPAL DE LIMOEIRO DO NORTE	Composição	PRÓPRIA	0,00% 0,00%



ITEM	CÓDIGO	DESCRIÇÃO	FONTE	UNID	QUANTIDADE	PREÇO UNITÁRIO R\$	PREÇO TOTAL R\$
<b>1</b>	<b>SERVIÇOS DE ENGENHARIA</b>						<b>67.606,99</b>
<b>1.1</b>	<b>MOVIMENTO DE TERRA</b>						<b>464,02</b>
1.1.1	C0330	ATERRO C/COMPACTAÇÃO MANUAL S/CONTROLE, MAT. C/AQUISIÇÃO	SEINFRA	M3	2,84	124,02	352,22
1.1.2	C3168	ESCAVAÇÃO CARGA TRANSP. 1-CAT 3001 A 4000M	SEINFRA	M3	5,00	22,36	111,80
<b>1.2</b>	<b>INFRAESTRUTURA</b>						<b>20.786,25</b>
1.2.1	C0216	ARMADURA CA-50A MÉDIA D= 6,3 A 10,0mm	SEINFRA	KG	265,80	18,76	4.986,41
1.2.2	C0217	ARMADURA CA-60 FINA D=3,40 A 6,40mm	SEINFRA	KG	163,90	16,40	2.687,96
1.2.3	C2827	FORMA PLANA CHAPA COMPENSADA RESINADA, ESP.= 10mm UTIL. 3X	SEINFRA	M2	75,30	150,82	11.356,75
1.2.4	C0843	CONCRETO P/MIBR., FCK 25 MPa COM AGREGADO ADQUIRIDO	SEINFRA	M3	3,10	566,17	1.755,13
<b>1.3</b>	<b>SUPERESTRUTURA</b>						<b>36.407,52</b>
1.3.1	C0217	ARMADURA CA-60 FINA D=3,40 A 6,40mm	SEINFRA	KG	600,29	16,40	9.844,76
1.3.2	C0216	ARMADURA CA-50A MÉDIA D= 6,3 A 10,0mm	SEINFRA	KG	480,90	18,76	9.021,68
1.3.3	C2827	FORMA PLANA CHAPA COMPENSADA RESINADA, ESP.= 10mm UTIL. 3X	SEINFRA	M2	82,91	150,82	12.504,49
1.3.4	C0843	CONCRETO P/MIBR., FCK 25 MPa COM AGREGADO ADQUIRIDO	SEINFRA	M3	3,89	566,17	2.202,40
1.3.5	C4458	LAJE PRÉ-FABRICADA TRELIÇADA P/ FÔRRO - VÃO ACIMA DE 4,81 m	SEINFRA	M2	2,31	189,37	437,44
1.3.6	C0215	ARMADURA CA-50A GROSSA D= 12,5 A 25,0mm	SEINFRA	KG	120,50	19,89	2.396,75
<b>1.4</b>	<b>INSTALAÇÕES ELÉTRICAS</b>						<b>9.355,32</b>
<b>1.4.1</b>	<b>ELETRODUTOS E ACESSÓRIOS</b>						<b>7.642,02</b>
1.4.1.1	91854	Eletroduto PVC flexível corrugado reforçado, Ø25mm (DN 3/4")	SINAPI	M	120,00	11,18	1.341,60
1.4.1.2	91856	Eletroduto PVC flexível corrugado reforçado, Ø32mm (DN 1")	SINAPI	M	22,00	14,45	317,90
1.4.1.3	93009	Eletroduto PVC rígido roscavel, Ø60mm (DN 2")	SINAPI	M	71,75	30,07	2.157,52
1.4.1.4	92662	Luva de aço galvanizado 1.1/2"	SINAPI	UN	75,00	51,00	3.825,00
<b>1.4.2</b>	<b>CABOS E FIOS (CONDUTORES)</b>						<b>952,80</b>
1.4.2.1	91928	CABO DE COBRE FLEXÍVEL ISOLADO, 4 MM², ANTI-CHAMA 450/750 V, PARA CIRCUITOS TERMINAIS - FORNECIMENTO E INSTALAÇÃO. AF. 12/2015	SINAPI	M	120,00	7,94	952,80
<b>1.4.3</b>	<b>ILUMINAÇÃO E TOMADAS</b>						<b>229,43</b>
1.4.3.1	92001	Tomada universal, 2P+T, 20A/250V, cor branca, completa	SINAPI	UN	1,00	37,18	37,18
1.4.3.2	91967	Interruptor três seções 10A por seção, completa	SINAPI	UN	1,00	70,08	70,08
1.4.3.3	C1661	Luminárias embutir 2x16W completa	SEINFRA	UN	1,00	122,17	122,17
<b>1.4.4</b>	<b>QUADROS</b>						<b>125,86</b>
1.4.4.1	101876	QUADRO DE DISTRIBUIÇÃO DE ENERGIA EM PVC, DE EMBUTIR, SEM BARRAMENTO, PARA 6 DISJUNTORES - FORNECIMENTO E INSTALAÇÃO. AF. 10/2020	SINAPI	UN	1,00	125,86	125,86
<b>1.4.5</b>	<b>DISJUNTORES</b>						<b>405,21</b>
1.4.5.1	C1092	DISJUNTOR MONOPOLAR EM QUADRO DE DISTRIBUIÇÃO 10A	SEINFRA	UN	2,00	27,57	55,14
1.4.5.2	C1111	DISJUNTOR TRIPOLAR C/AÇIONAMENTO NA PORTA DO Q.D.ATE 32A	SEINFRA	UN	3,00	116,69	350,07
<b>1.5</b>	<b>PISO</b>						<b>593,88</b>
1.5.1	C1608	LASTRO DE CONCRETO IMPERMEABILIZADO E=8CM	SEINFRA	M2	2,31	89,64	207,07
1.5.2	C4451	LAJE PRÉ-FABRICADA TRELIÇADA P/ PISO - VÃO DE 1,81 A 2,80 m	SEINFRA	M2	2,31	167,45	386,81
<b>VALOR TOTAL COM BDI:</b>						<b>67.606,99</b>	
<b>Sessenta e Sete Mil Seiscentos e Seis reais e Noventa e Nove centavos</b>							

JOAO UDISON  
SARAIVA  
CRUZ:26337541391

Assinado de forma digital por JOAO UDISON SARAIVA  
CRUZ:26337541391  
Dados: 2023.02.23 16:06:07 -03'00'

CRONOGRAMA FÍSICO-FINANCEIRO																								
	OBRA:	SERVIÇOS DE ENGENHARIA PARA IMPLANTAÇÃO DE PLATAFORMA ELEVATÓRIA DA CÂMARA MUNICIPAL DE LIMOEIRO DO NORTE	DATA : 16/01/2023	BDI : 32,78%																				
	DESCRIÇÃO:	SERVIÇOS DE ENGENHARIA PARA IMPLANTAÇÃO DE PLATAFORMA ELEVATÓRIA DA CÂMARA MUNICIPAL DE LIMOEIRO DO NORTE	<table border="1"> <thead> <tr> <th>FORTE</th> <th>VERSÃO</th> <th>HORA</th> <th>MES</th> <th>REF.</th> </tr> </thead> <tbody> <tr> <td>SEINFRA</td> <td>027.1 COM DESONERAÇÃO</td> <td>83,85%</td> <td>47,76%</td> <td>05/2021</td> </tr> <tr> <td>SINAPI</td> <td>2023/01 COM DESONERAÇÃO</td> <td>84,44%</td> <td>47,48%</td> <td>02/2023</td> </tr> <tr> <td>Composição</td> <td>PRÓPRIA</td> <td>0,00%</td> <td>0,00%</td> <td></td> </tr> </tbody> </table>	FORTE	VERSÃO	HORA	MES	REF.	SEINFRA	027.1 COM DESONERAÇÃO	83,85%	47,76%	05/2021	SINAPI	2023/01 COM DESONERAÇÃO	84,44%	47,48%	02/2023	Composição	PRÓPRIA	0,00%	0,00%		
	FORTE	VERSÃO	HORA	MES	REF.																			
	SEINFRA	027.1 COM DESONERAÇÃO	83,85%	47,76%	05/2021																			
SINAPI	2023/01 COM DESONERAÇÃO	84,44%	47,48%	02/2023																				
Composição	PRÓPRIA	0,00%	0,00%																					
LOCAL:	CENTRO - LIMOEIRO DO NORTE																							
CLIENTE:	CÂMARA MUNICIPAL DE LIMOEIRO DO NORTE																							

ITEM	DESCRIÇÃO	VALOR (R\$)	MÊS 1	Total parcela
1	SERVIÇOS DE ENGENHARIA	67.606,99	100,00 %	100,00 %
			67.606,99	67.606,99
		67.606,99	67.606,99	67.606,99
			67.606,99	67.606,99

Assinado de forma digital por  
 JOAO UDISON SARAIVA  
 CRUZ:26337541391  
 Dados: 2023.02.23 16:07:10 -03'00'



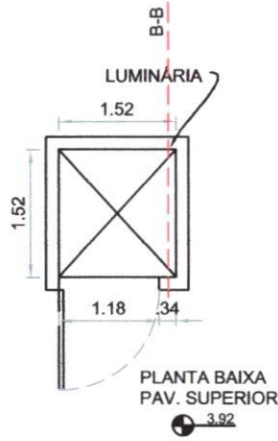
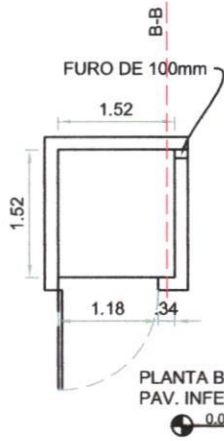

- CARGA ESTÁTICA:  
P1 PONTOS DE APOIO DA ESTRUTURA  
P2 PONTOS DE CHUMBAMENTO DO PISTÃO
- CARGA DINÂMICA:  
P2 PONTOS DE CHUMBAMENTO DO PISTÃO

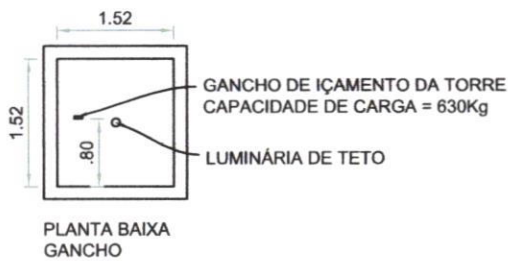
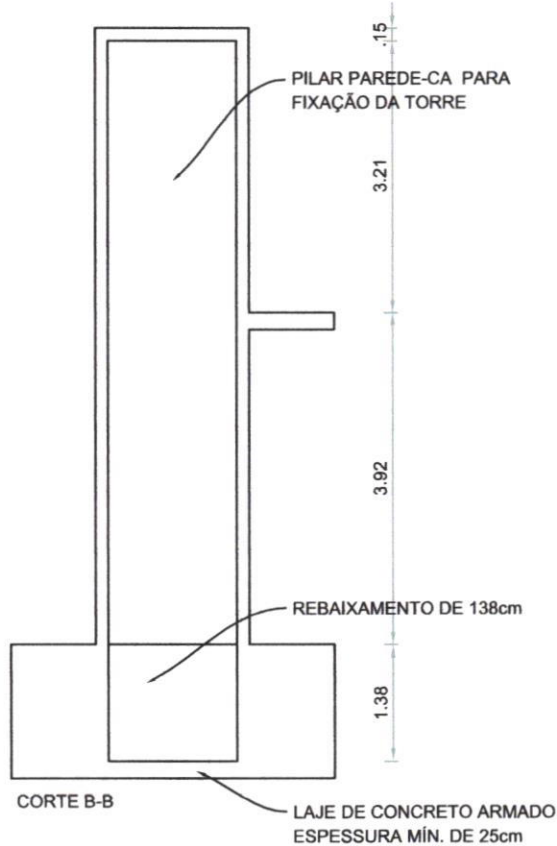
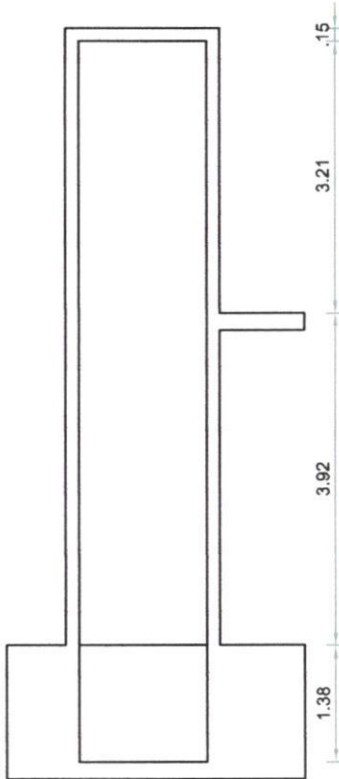

CARIMBO

ENDEREÇO:  
RUA CEL. MALVEIRA, 2266, CENTRO, LIMOEIRO DO NORTE - CE

RESPONSÁVEL TÉCNICO:  
JOÃO UDISON S. CRUZ

PROPRIETÁRIO:  
CÂMARA MUNICIPAL DE LIMOEIRO DO NORTE

RNP:  
0601322649

CONTEÚDO:  
• PLANTA BAIXA FOSSO ELEVADOR  
• CORTE B-B

PRANCHA: 02/02      DATA: 01/02/2023

PROJETO



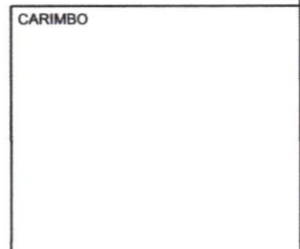
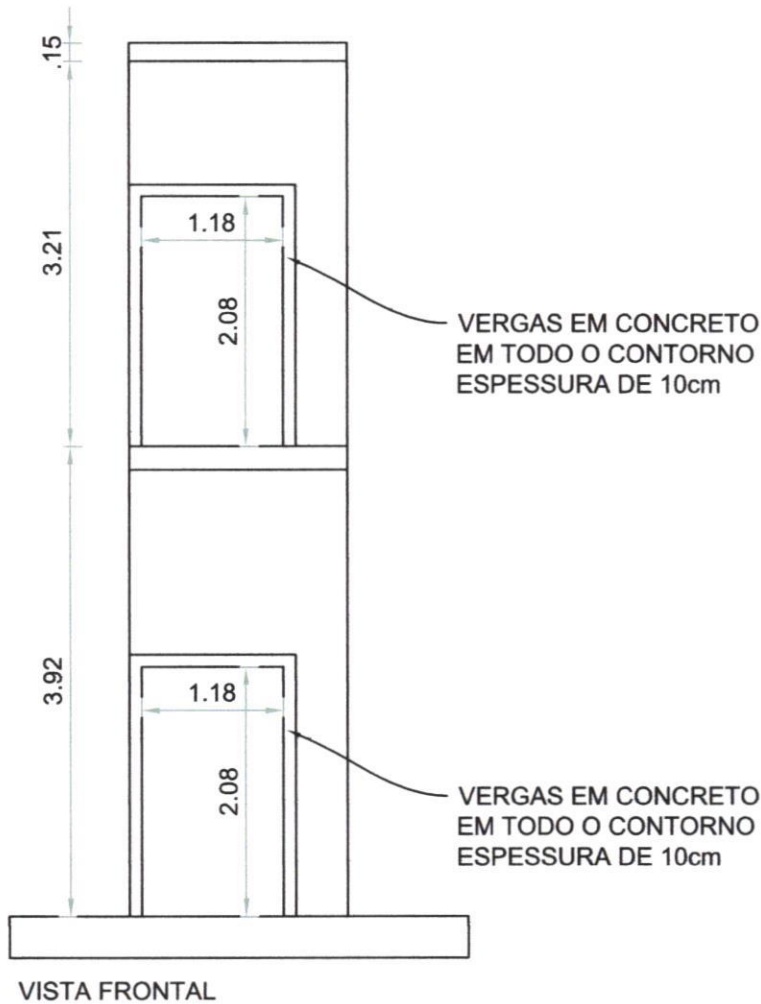
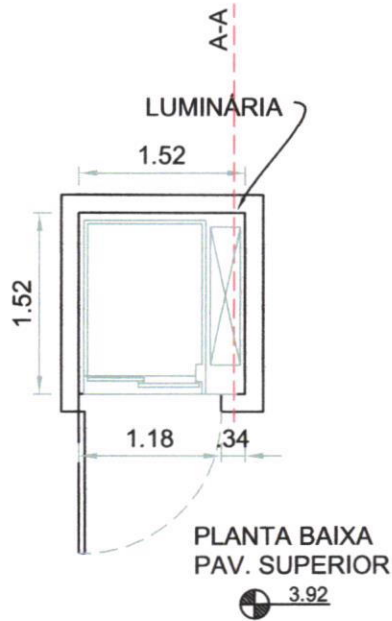
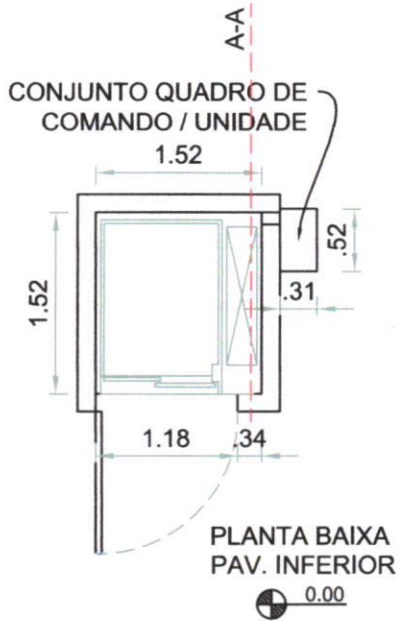

ENDEREÇO: RUA CEL. MALVEIRA, 2266, CENTRO, LIMOEIRO DO NORTE - CE	RESPONSÁVEL TÉCNICO: JOÃO UDISON S. CRUZ
PROPRIETÁRIO: CÂMARA MUNICIPAL DE LIMOEIRO DO NORTE	RNP: 0601322649
CONTEÚDO: • PLANTA BAIXA FOSSO ELEVADOR • CORTE A-A	PRANCHA: 01/02
	DATA: 01/02/2023
PROJETO	



**PROJETO EXECUTIVO DE ENGENHARIA – CIVIL E ELÉTRICA PARA  
IMPLANTAÇÃO DE PLATAFORMA ELEVATÓRIA DA CÂMARA MUNICIPAL  
DE LIMOEIRO DO NORTE.**

**PROPRIETÁRIO:  
CÂMARA MUNICIPAL DE LIMOEIRO DO NORTE**

JOAO UDISON SARAIVA  
CRUZ:26337541391  
1391

Assinado de forma digital por JOAO UDISON SARAIVA  
CRUZ:26337541391  
Dados: 2023.02.23 16:07:32 -03'00'



## ÍNDICE

- 1- CONSIDERAÇÕES INICIAIS
- 2- ORÇAMENTO, COMPOSIÇÃO DE BDI, COMPOSIÇÃO DE ENCARGOS SOCIAIS
- 3- CRONOGRAMA FISICO-FINANCEIRO
- 4- ESPECIFICAÇÕES TÉCNICAS
- 5- PLANTAS



## 1- CONSIDERAÇÕES INICIAIS

A empresa Exata Construções apresenta o **PROJETO EXECUTIVO DE ENGENHARIA – CIVIL E ELÉTRICA PARA IMPLANTAÇÃO DE PLATAFORMA ELEVATÓRIA DA CÂMARA MUNICIPAL DE LIMOEIRO DO NORTE-CE.**

Esse equipamento é necessário para acessibilidade para uso de pessoas com necessidades especiais (PNE) corrigindo assim um problema de anos e reconhecendo que todos tenham acesso aos prédios públicos, atendendo assim a Norma NBR 9050 da ABNT – Associação Brasileira de Normas Técnicas que trata da acessibilidade.



**2- ORÇAMENTO, COMPOSIÇÃO DE BDI, COMPOSIÇÃO DE ENCARGOS SOCIAIS**





### 3-CRONOGRAMA FÍSICO-FINANCEIRO



#### 4-ESPECIFICAÇÕES TÉCNICAS



## 1.0 INFRAESTRUTURA

### 1.1 SERVIÇOS GERAIS DE FUNDAÇÃO

As escavações serão feitas manualmente através de aberturas de cavas de fundação e obedecerão rigorosamente aos alinhamentos das paredes apresentadas em projeto. Todas as paredes de alvenaria serão apoiadas sobre alvenaria de pedra argamassada e baldrame de tijolo maciço. As alvenarias não terão função estrutural.

Os trabalhos de reaterro das cavas das fundações e demais peças estruturais serão feitas com o máximo de critério e com material compactado em camadas sucessivas de 20cm.

O material utilizado no reaterro receberá aprovação prévia da fiscalização, podendo ser ou não oriundo da escavação.

A alvenaria de embasamento com pedra argamassada deverá apresentar homogeneidade na estrutura, com juntas horizontais e verticais descontinuas e empregar argamassa de assentamento no traço 1:3(cimento e areia).

### 1.2 INFRAESTRUTURA – FORMAS

As formas serão confeccionadas em madeira, perfeitamente alinhadas e integralmente estanques, não permitindo desta forma a fuga da nata de cimento, com conseqüente redução da resistência do concreto.

As formas deverão ser retiradas observando os prazos mínimos estabelecidos pela ABNT.

Todas as formas deverão ser novas e de primeiro uso, podendo ser utilizada por mais de duas vezes durante a obra.

### 1.3 INFRAESTRUTURA – ARMADURAS

As armaduras utilizadas na obra deverão ser as barras utilizadas na construção civil e que obedecem às determinações da ABNT, referentes às barras e fios de aço destinados à armadura de peças de concreto armado.

### 1.4 INFRAESTRUTURA – CONCRETO

A construtora executará a infraestrutura rigorosamente de acordo com o projeto. A execução da infraestrutura implica na integral responsabilidade do construtor por sua resistência e estabilidade.

A resistência característica do concreto será obtida através de ensaio “dosagem racional” e deverá ser aprovado pela fiscalização.

A resistência do concreto à compressão deverá ser de 25Mpa.





### 3.0 SUPER - ESTRUTURA – FORMAS

#### 3.1 SUPER ESTRUTURA – FORMAS

A forma será executada com folhas de madeira prensadas resinadas de 12mm, novas, podendo-se reutiliza-las por mais de duas vezes durante a obra. A desforma obedecerá aos prazos estabelecidos pela ABNT.

#### 3.2 SUPER -ESTRUTURA – ARMADURAS

A ferragem da estrutura deverá ser calçada com tijolinho de modo a não ficar em contato com a forma.

As armaduras utilizadas na obra deverão ser as barras utilizadas na construção civil que obedecem às determinações das normas da ABNT referentes às barras e fios de aço destinados à armadura de peças de concreto armado.

#### 3.3 SUPER -ESTRUTURA – CONCRETO

A superestrutura será executada em concreto armado com  $f_{ck}=25$  Mpa.

O construtor deverá atender a todas as recomendações da fiscalização e do projeto com relação a garantia da qualidade do concreto lançado. Qualquer orientação da fiscalização não isentará o construtor de sua total responsabilidade com relação a estabilidade na execução da obra. No caso de falha na qualidade da estrutura ou peças, parcial ou totalmente concretadas, deverá providenciar a fiscalização junto ao construtor, medidas corretivas, compreendendo demolições, remoção do material demolido, reposição de vazios, ninhos e porções estruturais com emprego de enchimento adequados de argamassa de concreto, injeções e providencias outras, de acordo com instruções da fiscalização, em função de cada caso em particular. O adensamento do concreto será efetuado por meio de vibradores.

## TABELA DE ENCARGOS SOCIAIS



<b>OBRA:</b>	SERVIÇOS DE ENGENHARIA PARA IMPLANTAÇÃO DE PLATAFORMA ELEVATÓRIA DA CÂMARA MUNICIPAL DE LIMOEIRO DO NORTE	<b>DATA :</b> 16/01/2023	<b>BDI : 32,78%</b>		
<b>DESCRIÇÃO:</b>	SERVIÇOS DE ENGENHARIA PARA IMPLANTAÇÃO DE PLATAFORMA ELEVATÓRIA DA CÂMARA MUNICIPAL DE LIMOEIRO DO NORTE	<b>FORTE</b>	<b>VERSÃO</b>	<b>HORA</b>	<b>MES</b>
<b>LOCAL:</b>	CENTRO - LIMOEIRO DO NORTE	SEINFRA	027.1 COM DESONERAÇÃO	83,85%	47,76%
<b>CLIENTE:</b>	CÂMARA MUNICIPAL DE LIMOEIRO DO NORTE	SINAPI	2023/01 COM DESONERAÇÃO	84,44%	47,48%
		Composição	PRÓPRIA	0,00%	0,00%
					<b>REF.</b>
					05/2021
					02/2023



COD	DESCRIÇÃO	HORA %	MÊS %
<b>A</b>	<b>GRUPO A</b>		
A1	INSS	0,00	0,00
A2	SESI	1,50	1,50
A3	SENAI	1,00	1,00
A4	INCRA	0,20	0,20
A5	SEBRAE	0,60	0,60
A6	Salário Educação	2,50	2,50
A7	Seguro Contra Acidentes de Trabalho	3,00	3,00
A8	FGTS	8,00	8,00
A9	SECONCI	0,00	0,00
	<b>TOTAL</b>	<b>16,80</b>	<b>16,80</b>

<b>B</b>	<b>GRUPO B</b>		
B1	Repouso Semanal Remunerado	17,84	0,00
B2	Feridos	3,71	0,00
B3	Auxílio - Enfermidade	0,87	0,67
B4	13º Salário	10,80	8,33
B5	Licença Paternidade	0,07	0,06
B6	Faltas Justificadas	0,72	0,56
B7	Dias de Chuvas	1,55	0,00
B8	Auxílio Acidente de Trabalho	0,11	0,08
B9	Férias Gozadas	8,71	6,73
B10	Salário Maternidade	0,03	0,03
	<b>TOTAL</b>	<b>44,41</b>	<b>16,46</b>

<b>C</b>	<b>GRUPO C</b>		
C1	Aviso Prévio Indenizado	5,40	4,17
C2	Aviso Prévio Trabalhado	0,13	0,10
C3	Férias Indenizadas	4,85	3,75
C4	Depósito Rescisão Sem Justa Causa	3,90	3,01
C5	Indenização Adicional	0,45	0,35
	<b>TOTAL</b>	<b>14,73</b>	<b>11,38</b>

<b>D</b>	<b>GRUPO D</b>		
D1	Reincidência de Grupo A sobre Grupo B	7,46	2,77
D2	Reincidência de Grupo A sobre Aviso Prévio Trabalhado e Reincidência do FGTS sobre Aviso Prévio Indenizado	0,45	0,35
	<b>TOTAL</b>	<b>7,91</b>	<b>3,12</b>

**Horista = 83,85%**  
**Mensalista = 47,76%**

**A + B + C + D**

**JOAO UDISON  
 SARAIVA  
 CRUZ:26337541391**

Assinado de forma digital por  
 JOAO UDISON SARAIVA  
 CRUZ:26337541391  
 Dados: 2023.02.23 16:08:15  
 -03'00'



## TABELA DE ENCARGOS SOCIAIS

<b>OBRA:</b>	SERVIÇOS DE ENGENHARIA PARA IMPLANTAÇÃO DE PLATAFORMA ELEVATÓRIA DA CÂMARA MUNICIPAL DE LIMOEIRO DO NORTE	<b>DATA :</b> 16/01/2023		<b>BDI :</b> 32,78%		
<b>DESCRIÇÃO:</b>	SERVIÇOS DE ENGENHARIA PARA IMPLANTAÇÃO DE PLATAFORMA ELEVATÓRIA DA CÂMARA MUNICIPAL DE LIMOEIRO DO NORTE	<b>FORTE</b>	<b>VERSÃO</b>	<b>HORA</b>	<b>MES</b>	<b>REF.</b>
<b>LOCAL:</b>	CENTRO - LIMOEIRO DO NORTE	SEINFRA	027.1 COM DESONERAÇÃO	83,85%	47,76%	05/2021
<b>CLIENTE:</b>	CÂMARA MUNICIPAL DE LIMOEIRO DO NORTE	SINAPI	2023/01 COM DESONERAÇÃO	84,44%	47,48%	02/2023
		Composição	PRÓPRIA	0,00%	0,00%	

COD	DESCRIÇÃO	HORA %	MÊS %
<b>A</b>	<b>GRUPO A</b>		
A1	INSS	0,00	0,00
A2	SESI	1,50	1,50
A3	SENAI	1,00	1,00
A4	INCRA	0,20	0,20
A5	SEBRAE	0,60	0,60
A6	Salário Educação	2,50	2,50
A7	Seguro Contra Acidentes de Trabalho	3,00	3,00
A8	FGTS	8,00	8,00
A9	SECONCI	0,00	0,00
	<b>TOTAL</b>	<b>16,80</b>	<b>16,80</b>



<b>B</b>	<b>GRUPO B</b>		
B1	Repouso Semanal Remunerado	17,85	0,00
B2	Feriados	3,71	0,00
B3	Auxílio - Enfermidade	0,87	0,66
B4	13º Salário	11,03	8,33
B5	Licença Paternidade	0,07	0,05
B6	Faltas Justificadas	0,74	0,56
B7	Dias de Chuvas	1,59	0,00
B8	Auxílio Acidente de Trabalho	0,11	0,08
B9	Férias Gozadas	12,35	9,33
B10	Salário Maternidade	0,04	0,03
	<b>TOTAL</b>	<b>48,36</b>	<b>19,04</b>

<b>C</b>	<b>GRUPO C</b>		
C1	Aviso Prévio Indenizado	5,52	4,17
C2	Aviso Prévio Trabalhado	0,13	0,10
C3	Férias Indenizadas	1,72	1,30
C4	Depósito Rescisão Sem Justa Causa	2,87	2,17
C5	Indenização Adicional	0,46	0,35
	<b>TOTAL</b>	<b>10,70</b>	<b>8,09</b>

<b>D</b>	<b>GRUPO D</b>		
D1	Reincidência de Grupo A sobre Grupo B	8,12	3,20
D2	Reincidência de Grupo A sobre Aviso Prévio Trabalhado e Reincidência do FGTS sobre Aviso Prévio Indenizado	0,46	0,35
	<b>TOTAL</b>	<b>8,58</b>	<b>3,55</b>

Horista = 84,44%  
Mensalista = 47,48%

**A + B + C + D**

**A**  
**CÂMARA MUNICIPAL DE LIMOEIRO DO NORTE/CE**  
**COMISSÃO PERMANENTE DE LICITAÇÃO**

### **CARTA PROPOSTA**

Prezados Senhores,

Apresentamos e submetemos á apreciação de V. Sas, nossa Proposta de Preços, para o serviço objeto da presente licitação, de acordo com as exigências estabelecidas no Edital e seus anexos.

O preço global para execução do objeto da licitação em referência é **VALOR TOTAL DE R\$ 66.735,69 (SESCENTA E SEIS MIL SETECENTOS E TRINTA E CINCO REAIS E SESCENTA E NOVE CENTAVOS)**, conforme planilha de Preços Unitários, planilha de composição de preços e planilha de composição de BDI em anexo, assumindo inteira responsabilidade por quaisquer erros ou omissões que venham ser verificados na sua preparação.

Pelo presente, declaramos ainda que:

- A)** Nossa proposta de preços foi elaborada considerando todas as despesas diretas, como mão-de-obra direta, equipamentos, materiais, subcontratados etc., e quaisquer outras despesas indiretas como mão-de-obra indireta, ferramentas, EPI, tributos, encargos da legislação social, trabalhista, previdenciária, fiscal e comercial, e outros componentes da taxa de bonificação e despesas indiretas ( BDI ), enfim, todos os componentes de custos dos serviços necessários á perfeita execução do objeto deste Edital e seus anexos;
- B)** Manteremos válida a proposta pelo prazo de **60 ( sessenta ) dias** consecutivos, 12 ( doze ) meses para execução, contados da data de recebimento dessa proposta de preços, ressalvando que, na hipótese de RECURSO, e tendo em vista o seu efeito suspensivo, o prazo de validade desta proposta de preços não correrá durante o período de recebimento e julgamento dos recursos;
- C)** Na execução dos serviços objeto desta proposta observaremos rigorosamente as especificações técnicas, as condições e os prazos de entrega estabelecidos no edital e seus respectivos anexos, assumindo desde já a integral responsabilidade pela perfeita execução das obrigações assumidas;
- D)** O responsável pela assinatura do Contrato, será o **SR. AGNÉLIO DA SILVA DANTAS, SÓCIO-ADMINISTRADOR, RG: 33009040 SSP/PB E CPF: 070.160.674-67.**



E) O nº. da conta do Banco, onde serão depositados os pagamentos referentes ao Contrato é: **BANCO SANTADER - AGÊNCIA: 2415 - CONTA Nº. 01001532-6.**

Assim, sendo essa proposta a expressão da verdade, firmamo-la para que seja válida e produza os efeitos jurídicos desejados.

#### **DO OBEJETIVO**

**CONTRATAÇÃO DA PRESTAÇÃO DE SERVIÇOS DE ENGENHARIA PARA A MPLIAÇÃO DE PLATA FORMA ELEVATORA DA CAMARA MUNICIPAL DE LIMOEIRO DO NORTE/CE.**

**EMPRESA: CONSTRUTORA E LIMPEZA URBANA DANTAS LTD**  
**CNPJ: 47.674.423/0001-55 INSCRIÇÃO MUNICIPAL: 021.345-4**  
**ENDEREÇO: MANUEL PAILINO DUTRA, 90, 1ª ANDAR, JOÃO SERAFIM, CATOLÉ DO ROCHA/PB**  
**E-MAIL: CLUDANTAS@GMAILCOM, TELEFONE PARA CONTATO: (83) 9.9942-1896**

Validade da Proposta: Em conformidade com o edital

Prazo de Entrega: Em conformidade com o edital

Forma de Pagamento: Em conformidade com o edital

CATOLE DO ROCHA/PB, 07 de Julho de 2023.

**CLU DANTAS**  
Const. e Limpeza Urbana  
CNPJ: 47.674.423/0001-50

**Agnélio da Silva Dantas**  
Socio Administrador  
CPF:070.160.674-67  
RG:3309040

**Edgleison Freitas da Silva**  
Engenheiro Civil  
RNP: 0617828474

PLANILHA ORÇAMENTÁRIA																						
	OBRA:	CONTRATAÇÃO DA PRESTAÇÃO DE SERVIÇOS DE ENGENHARIA PARA A MPLIAÇÃO DE PLATA FORMA ELEVATORA DA CAMARA MUNICIPAL DE LIMOEIRO DO NORTE.	DATA : 07/07/2023																			
	DESCRIÇÃO:	CONTRATAÇÃO DA PRESTAÇÃO DE SERVIÇOS DE ENGENHARIA PARA A MPLIAÇÃO DE PLATA FORMA ELEVATORA DA CAMARA MUNICIPAL DE LIMOEIRO DO NORTE.	BDI : 32,78%																			
LOCAL:	CENTRO DE LIMOEIRO DO NORTE/CE	<table border="1"> <thead> <tr> <th>FORTE</th> <th>VERSÃO</th> <th>HORA</th> <th>MES</th> <th>REF.</th> </tr> </thead> <tbody> <tr> <td>SEINFRA</td> <td>027.1 COM DESONERAÇÃO</td> <td>83,85%</td> <td>47,76%</td> <td>05/2021</td> </tr> <tr> <td>SINAPI</td> <td>2023/01 COM DESONERAÇÃO</td> <td>84,44%</td> <td>47,48%</td> <td>10/2021</td> </tr> <tr> <td>Composição:</td> <td>PRÓPRIA</td> <td>0,00%</td> <td>0,00%</td> <td></td> </tr> </tbody> </table>	FORTE	VERSÃO	HORA	MES	REF.	SEINFRA	027.1 COM DESONERAÇÃO	83,85%	47,76%	05/2021	SINAPI	2023/01 COM DESONERAÇÃO	84,44%	47,48%	10/2021	Composição:	PRÓPRIA	0,00%	0,00%	
FORTE	VERSÃO	HORA	MES	REF.																		
SEINFRA	027.1 COM DESONERAÇÃO	83,85%	47,76%	05/2021																		
SINAPI	2023/01 COM DESONERAÇÃO	84,44%	47,48%	10/2021																		
Composição:	PRÓPRIA	0,00%	0,00%																			
CLIENTE:	CÂMARA MUNICIPAL DE LIMOEIRO DO NORTE/CE																					



ITEM	CÓDIGO	DESCRIÇÃO	FONTE	UNID	QUANTIDADE	PREÇO UNITÁRIO R\$	PREÇO TOTAL R\$
1		<b>SERVIÇO DE ENGENHEARIA</b>					<b>66.735,69</b>
1.1		<b>MOVIMENTO DE TERRA</b>					<b>0,00</b>
1.2	C0330	ATERRO C/COMPACTAÇÃO MANUAL S/CONTROLE, MAT. C/AQUISIÇÃO	SEINFRA	M3	2,84	122,41	347,64
1.3	C3168	ESCAVAÇÃO CARGA TRANSP. 1-CAT 3001 A 4000M	SEINFRA	M3	5,00	22,11	110,55
1.4		<b>INFRAESTRUTURA</b>					<b>0,00</b>
1.5	C0216	ARMADURA CA-50A MÉDIA D= 6,3 A 10,0mm	SEINFRA	KG	265,80	18,52	4.922,62
1.6	C0217	ARMADURA CA-60 FINA D=3,40 A 6,40mm	SEINFRA	KG	163,90	16,19	2.653,54
1.7	C2827	FORMA PLANA CHAPA COMPENSADA RESINADA, ESP.= 10mm UTIL. 3X	SEINFRA	M2	75,30	148,89	11.211,42
1.8	C0843	CONCRETO P/VIBR., FCK 25 MPa COM AGREGADO ADQUIRIDO	SEINFRA	M3	3,10	557,57	1.728,47
1.9		<b>SUPERESTRUTURA</b>					<b>0,00</b>
1.10	C0217	ARMADURA CA-60 FINA D=3,40 A 6,40mm	SEINFRA	KG	600,29	16,19	9.718,70
1.11	C0216	ARMADURA CA-50A MÉDIA D= 6,3 A 10,0mm	SEINFRA	KG	480,90	18,52	8.906,27
1.12	C2827	FORMA PLANA CHAPA COMPENSADA RESINADA, ESP.= 10mm UTIL. 3X	SEINFRA	M2	82,91	148,89	12.344,47
1.13	C0843	CONCRETO P/VIBR., FCK 25 MPa COM AGREGADO ADQUIRIDO	SEINFRA	M3	3,89	557,57	2.168,96
1.14	C4458	LAJE PRÉ-FABRICADA TRELICADA P/ FÔRRO - VÃO ACIMA DE 4,81 m	SEINFRA	M2	2,31	186,86	431,65
1.15	C0215	ARMADURA CA-50A GROSSA D= 12,5 A 25,0mm	SEINFRA	KG	120,50	19,64	2.366,62
1.16		<b>INSTALAÇÕES ELETRICAS</b>					<b>0,00</b>
1.17		<b>ELETRODUTOS E ACESSORIOS</b>					<b>0,00</b>
1.18	91854	ELETRODUTO FLEXÍVEL CORRUGADO, PVC, DN 25 MM (3/4"), PARA CIRCUITOS TERMINAIS, INSTALADO EM PAREDE - FORNECIMENTO E INSTALAÇÃO. AF 12/2015	SINAPI	M	120,00	11,05	1.326,00
1.19	91856	ELETRODUTO FLEXÍVEL CORRUGADO, PVC, DN 32 MM (1"), PARA CIRCUITOS TERMINAIS, INSTALADO EM PAREDE - FORNECIMENTO E INSTALAÇÃO. AF 12/2015	SINAPI	M	22,00	14,26	313,72
1.20	93009	ELETRODUTO RÍGIDO ROSCÁVEL, PVC, DN 60 MM (2"), PARA REDE ENTERRADA DE DISTRIBUIÇÃO DE ENERGIA ELÉTRICA - FORNECIMENTO E INSTALAÇÃO. AF 12/2021	SINAPI	M	71,75	29,70	2.130,98
1.21	92662	LUVA, EM FERRO GALVANIZADO, CONEXÃO ROSQUEADA, DN 40 (1 1/2"), INSTALADO EM REDE DE ALIMENTAÇÃO PARA SPRINKLER - FORNECIMENTO E INSTALAÇÃO. AF 10/2020	SINAPI	UN	75,00	50,34	3.775,50
1.22		<b>CABOS E FIOS (CONDUTORES)</b>					<b>0,00</b>
1.23	91928	CABO DE COBRE FLEXÍVEL ISOLADO, 4 MM², ANTI-CHAMA 450/750 V, PARA CIRCUITOS TERMINAIS - FORNECIMENTO E INSTALAÇÃO. AF 12/2015	SINAPI	M	120,00	7,85	942,00
1.24		<b>ILUMINAÇÕES E TOMADAS</b>					<b>0,00</b>
1.25	92001	TOMADA BAIXA DE EMBUTIR (1 MÓDULO), 2P+T 20 A, INCLUINDO SUPORTE E PLACA - FORNECIMENTO E INSTALAÇÃO. AF 12/2015	SINAPI	UN	1,00	36,70	36,70
1.26	91967	INTERRUPTOR SIMPLES (3 MÓDULOS), 10A/250V, INCLUINDO SUPORTE E PLACA - FORNECIMENTO E INSTALAÇÃO. AF 12/2015	SINAPI	UN	1,00	69,19	69,19
1.27	C1661	LUMINÁRIA FLUORESCENTE COMPLETA ( 2 X 16 )W	SEINFRA	UN	1,00	120,59	120,59
1.28		<b>QUADROS</b>					<b>0,00</b>
1.29	101876	QUADRO DE DISTRIBUIÇÃO DE ENERGIA EM PVC, DE EMBUTIR, SEM BARRAMENTO, PARA 6 DISJUNTORES - FORNECIMENTO E INSTALAÇÃO. AF 10/2020	SINAPI	UN	1,00	124,23	124,23
1.30		<b>DISJUNTORES</b>					<b>0,00</b>
1.31	C1092	DISJUNTOR MONOPOLAR EM QUADRO DE DISTRIBUIÇÃO 10A	SEINFRA	UN	2,00	27,22	54,44
1.32	C1111	DISJUNTOR TRIPOLAR C/AÇIONAMENTO NA PORTA DO Q.D.ATE 32A	SEINFRA	UN	3,00	115,17	345,51
1.33		<b>PISO</b>					<b>0,00</b>
1.34	C1608	LASTRO DE CONCRETO IMPERMEABILIZADO E=8CM	SEINFRA	M2	2,31	88,42	204,25
1.35	C4451	LAJE PRÉ-FABRICADA TRELICADA P/ PISO - VÃO DE 1,81 A 2,80 m	SEINFRA	M2	2,31	165,23	381,68

PLANILHA ORÇAMENTÁRIA																									
	OBRA:	CONTRATAÇÃO DA PRESTAÇÃO DE SERVIÇOS DE ENGENHARIA PARA A MPLIAÇÃO DE PLATA FORMA ELEVATORA DA CAMARA MUNICIPAL DE LIMOEIRO DO NORTE.	DATA : 07/07/2023		BDI : 32,78%																				
	DESCRIÇÃO:	CONTRATAÇÃO DA PRESTAÇÃO DE SERVIÇOS DE ENGENHARIA PARA A MPLIAÇÃO DE PLATA FORMA ELEVATORA DA CAMARA MUNICIPAL DE LIMOEIRO DO NORTE.	<table border="1"> <thead> <tr> <th>FORTE</th> <th>VERSÃO</th> <th>HORA</th> <th>MES</th> <th>REF.</th> </tr> </thead> <tbody> <tr> <td>SEINFRA</td> <td>027.1 COM DESONERAÇÃO</td> <td>83,85%</td> <td>47,76%</td> <td>05/2021</td> </tr> <tr> <td>SINAPI</td> <td>2023/01 COM DESONERAÇÃO</td> <td>84,44%</td> <td>47,46%</td> <td>02/2023</td> </tr> <tr> <td>Composição</td> <td>PRÓPRIA</td> <td>0,00%</td> <td>0,00%</td> <td></td> </tr> </tbody> </table>	FORTE	VERSÃO	HORA	MES	REF.	SEINFRA	027.1 COM DESONERAÇÃO	83,85%	47,76%	05/2021	SINAPI	2023/01 COM DESONERAÇÃO	84,44%	47,46%	02/2023	Composição	PRÓPRIA	0,00%	0,00%			
	FORTE	VERSÃO	HORA	MES	REF.																				
	SEINFRA	027.1 COM DESONERAÇÃO	83,85%	47,76%	05/2021																				
SINAPI	2023/01 COM DESONERAÇÃO	84,44%	47,46%	02/2023																					
Composição	PRÓPRIA	0,00%	0,00%																						
LOCAL:	CENTRO DE LIMOEIRO DO NORTE/CE																								
CLIENTE:	CÂMARA MUNICIPAL DE LIMOEIRO DO NORTE/CE																								
					VALOR BDI TOTAL:	16.477,24																			
					VALOR ORÇAMENTO:	50.258,45																			
					VALOR TOTAL:	66.735,69																			



Edgleison Freitas da Silva  
 Engenheiro Civil  
 RNP-0617828474

RESUMO DO ORÇAMENTO																								
	OBRA:	CONTRATAÇÃO DA PRESTAÇÃO DE SERVIÇOS DE ENGENHARIA PARA A MPLIAÇÃO DE PLATA FORMA ELEVATORA DA CAMARA MUNICIPAL DE LIMOEIRO DO NORTE.	DATA : 07/07/2023	BDI : 32,78%																				
	DESCRIÇÃO:	CONTRATAÇÃO DA PRESTAÇÃO DE SERVIÇOS DE ENGENHARIA PARA A MPLIAÇÃO DE PLATA FORMA ELEVATORA DA CAMARA MUNICIPAL DE LIMOEIRO DO NORTE.	<table border="1"> <thead> <tr> <th>FORTE</th> <th>VERSÃO</th> <th>HORA</th> <th>MES</th> <th>REF.</th> </tr> </thead> <tbody> <tr> <td>SEINFRA</td> <td>027,1 COM DESONERAÇÃO</td> <td>83,86%</td> <td>47,78%</td> <td>05/2021</td> </tr> <tr> <td>SINAPI</td> <td>2023/01 COM DESONERAÇÃO</td> <td>84,44%</td> <td>47,48%</td> <td>02/2023</td> </tr> <tr> <td>Composição</td> <td>PRÓPRIA</td> <td>0,00%</td> <td>0,00%</td> <td></td> </tr> </tbody> </table>	FORTE	VERSÃO	HORA	MES	REF.	SEINFRA	027,1 COM DESONERAÇÃO	83,86%	47,78%	05/2021	SINAPI	2023/01 COM DESONERAÇÃO	84,44%	47,48%	02/2023	Composição	PRÓPRIA	0,00%	0,00%		
	FORTE	VERSÃO	HORA	MES	REF.																			
	SEINFRA	027,1 COM DESONERAÇÃO	83,86%	47,78%	05/2021																			
SINAPI	2023/01 COM DESONERAÇÃO	84,44%	47,48%	02/2023																				
Composição	PRÓPRIA	0,00%	0,00%																					
LOCAL:	CENTRO DE LIMOEIRO DO NORTE/CE																							
CLIENTE:	CÂMARA MUNICIPAL DE LIMOEIRO DO NORTE/CE																							

CÓDIGO	DESCRIÇÃO	PREÇO TOTAL	%
1	SERVIÇO DE ENGENHEARIA	66.735,69	100,00
		VALOR BDI TOTAL:	16.477,24 100,00
		VALOR ORÇAMENTO:	50.258,45
		VALOR TOTAL:	66.735,69



**CLU DANTAS**  
 Const. e Limpeza Urbana  
 CNPJ: 47.674.423/0001-50

**Edgleison Freitas da Silva**  
 Engenheiro Civil  
 RNP: 0617828474



## RELATÓRIO ANALÍTICO - COMPOSIÇÕES DE CUSTOS

	<b>OBRA:</b>	CONTRATAÇÃO DA PRESTAÇÃO DE SERVIÇOS DE ENGENHARIA PARA A IMPLANTAÇÃO DE PLATAFORMA ELEVADORA DA CÂMARA MUNICIPAL DE LIMOEIRO DO NORTE.	<b>DATA:</b> 07/07/2023		<b>BDI:</b> 32,78%
	<b>DESCRIÇÃO:</b>	CONTRATAÇÃO DA PRESTAÇÃO DE SERVIÇOS DE ENGENHARIA PARA A IMPLANTAÇÃO DE PLATAFORMA ELEVADORA DA CÂMARA MUNICIPAL DE LIMOEIRO DO NORTE.	<b>FONTE</b>	<b>VERSÃO</b>	<b>HORA</b>
	<b>LOCAL:</b>	CENTRO DE LIMOEIRO DO NORTE/CE	SEINFRA	027.1 COM DESONERAÇÃO	83,85%
	<b>CLIENTE:</b>	CÂMARA MUNICIPAL DE LIMOEIRO DO NORTE/CE	SINAPI	2023/01 COM DESONERAÇÃO	84,44%
		Composição	PRÓPRIA	0,00%	0,00%



### 1.2. C0330 - ATERRO C/COMPACTAÇÃO MANUAL S/CONTROLE, MAT. C/AQUISIÇÃO (M3)

Material	FONTE	UNID	COEFICIENTE	PREÇO UNITÁRIO	TOTAL
I0111 AREIA VERMELHA	SEINFRA	M3	1,10000000	60,0900	66,0990
TOTAL Material:					66,0990

Mão de Obra	FONTE	UNID	COEFICIENTE	PREÇO UNITÁRIO	TOTAL
I2543 SERVENTE	SEINFRA	H	1,67790000	15,5500	26,0913
TOTAL Mão de Obra:					26,0913
<b>VALOR:</b>					<b>92,19</b>

### 1.3. C3168 - ESCAVAÇÃO CARGA TRANSP. 1-CAT 3001 A 4000M (M3)

Equipamento Custo Horário	FONTE	UNID	COEFICIENTE	PREÇO UNITÁRIO	TOTAL
I0576 CAMINHÃO BASCULANTE 12 M3 (CHI)	SEINFRA	H	0,00941176	47,2200	0,4444
I0688 CAMINHÃO BASCULANTE 12 M3 (CHP)	SEINFRA	H	0,06901961	155,5200	10,7339
I0596 CARREGADEIRA DE PNEUS HP 180 (CHI)	SEINFRA	H	0,00019608	86,0500	0,0168
I0710 CARREGADEIRA DE PNEUS HP 180 (CHP)	SEINFRA	H	0,00960784	279,2600	2,6831
I0666 TRATOR DE ESTEIRAS C/LÂMINA E ESC. HP 155 (CHI)	SEINFRA	H	0,00000000	75,0000	0,0000
I0779 TRATOR DE ESTEIRAS C/LÂMINA E ESC. HP 155 (CHP)	SEINFRA	H	0,00980392	236,6100	2,3197
TOTAL Equipamento Custo Horário:					16,1980

Mão de Obra	FONTE	UNID	COEFICIENTE	PREÇO UNITÁRIO	TOTAL
I2543 SERVENTE	SEINFRA	H	0,02902941	15,5500	0,4514
TOTAL Mão de Obra:					0,4514
<b>VALOR:</b>					<b>16,65</b>

### 1.5. C0216 - ARMADURA CA-50A MÉDIA D= 6,3 A 10,0mm (KG)

Material	FONTE	UNID	COEFICIENTE	PREÇO UNITÁRIO	TOTAL
I0163 AÇO CA-50	SEINFRA	KG	1,15000000	9,3800	10,7870
I0103 ARAME RECOZIDO N.18 BWG	SEINFRA	KG	0,02000000	9,9200	0,1984
TOTAL Material:					10,9854

Mão de Obra	FONTE	UNID	COEFICIENTE	PREÇO UNITÁRIO	TOTAL
I0040 AJUDANTE DE ARMADOR/FERREIRO	SEINFRA	H	0,07896000	16,7700	1,3242
I0121 ARMADOR/FERREIRO	SEINFRA	H	0,07896000	20,7700	1,6400
TOTAL Mão de Obra:					2,9642
<b>VALOR:</b>					<b>13,95</b>

### 1.6. C0217 - ARMADURA CA-60 FINA D=3,40 A 6,40mm (KG)

Material	FONTE	UNID	COEFICIENTE	PREÇO UNITÁRIO	TOTAL
I0169 AÇO CA-60	SEINFRA	KG	1,15000000	8,1700	9,3955
I0103 ARAME RECOZIDO N.18 BWG	SEINFRA	KG	0,02000000	9,9200	0,1984

RELATÓRIO ANALÍTICO - COMPOSIÇÕES DE CUSTOS																								
	OBRA:	CONTRATAÇÃO DA PRESTAÇÃO DE SERVIÇOS DE ENGENHARIA PARA A MPLIAÇÃO DE PLATA FORMA ELEVATORA DA CAMARA MUNICIPAL DE LIMOEIRO DO NORTE.	DATA : 07/07/2023	BDI : 32,78%																				
	DESCRIÇÃO:	CONTRATAÇÃO DA PRESTAÇÃO DE SERVIÇOS DE ENGENHARIA PARA A MPLIAÇÃO DE PLATA FORMA ELEVATORA DA CAMARA MUNICIPAL DE LIMOEIRO DO NORTE.	<table border="1"> <thead> <tr> <th>FONTE</th> <th>VERSÃO</th> <th>HORA</th> <th>MES</th> <th>REF.</th> </tr> </thead> <tbody> <tr> <td>SEINFRA</td> <td>1027,1 COM DESONERAÇÃO</td> <td>83,85%</td> <td>47,76%</td> <td>06/2021</td> </tr> <tr> <td>SINAPI</td> <td>2023/01 COM DESONERAÇÃO</td> <td>84,44%</td> <td>47,48%</td> <td>02/2023</td> </tr> <tr> <td>Composição:</td> <td>PRÓPRIA</td> <td>0,00%</td> <td>9,00%</td> <td></td> </tr> </tbody> </table>	FONTE	VERSÃO	HORA	MES	REF.	SEINFRA	1027,1 COM DESONERAÇÃO	83,85%	47,76%	06/2021	SINAPI	2023/01 COM DESONERAÇÃO	84,44%	47,48%	02/2023	Composição:	PRÓPRIA	0,00%	9,00%		
FONTE	VERSÃO	HORA	MES	REF.																				
SEINFRA	1027,1 COM DESONERAÇÃO	83,85%	47,76%	06/2021																				
SINAPI	2023/01 COM DESONERAÇÃO	84,44%	47,48%	02/2023																				
Composição:	PRÓPRIA	0,00%	9,00%																					
LOCAL:	CENTRO DE LIMOEIRO DO NORTE/CE																							
CLIENTE:	CÂMARA MUNICIPAL DE LIMOEIRO DO NORTE/CE																							



TOTAL Material:	8,5939
-----------------	--------

Mão de Obra	FONTE	UNID	COEFICIENTE	PREÇO UNITÁRIO	TOTAL
10040 AJUDANTE DE ARMADOR/FERREIRO	SEINFRA	H	0,06909000	16,7700	1,1586
10121 ARMADOR/FERREIRO	SEINFRA	H	0,06909000	20,7700	1,4350
TOTAL Mão de Obra:					2,5936

VALOR:	12,19
--------	-------

### 1.7. C2827 - FORMA PLANA CHAPA COMPENSADA RESINADA, ESP.= 10mm UTIL. 3X (M2)

Material	FONTE	UNID	COEFICIENTE	PREÇO UNITÁRIO	TOTAL
10528 CHAPA COMPENSADO RESINADO 10MM (1.10 X 2.20M)	SEINFRA	M2	0,43000000	23,5000	10,1050
11691 PONTALETE / BARROTE DE 3"x3"	SEINFRA	M	2,00000000	12,4500	24,9000
12408 PREGO 14X18 (1.1/2" x 14) (APROXIMADAMENTE 708UN/KG)	SEINFRA	KG	0,25000000	16,5300	4,1325
11846 SARRAFO DE 1"X4"	SEINFRA	M	1,53000000	4,6800	7,1604
11916 TABUA DE 1" DE 3A. - L = 30cm	SEINFRA	M	1,60000000	9,8800	15,8080
TOTAL Material:					62,1059

Mão de Obra	FONTE	UNID	COEFICIENTE	PREÇO UNITÁRIO	TOTAL
10041 AJUDANTE DE CARPINTEIRO	SEINFRA	H	1,33245000	16,7700	22,3452
10498 CARPINTEIRO	SEINFRA	H	1,33245000	20,7700	27,6750
TOTAL Mão de Obra:					50,0202

VALOR:	112,13
--------	--------

### 1.8. C0843 - CONCRETO P/VIBR., FCK 25 MPa COM AGREGADO ADQUIRIDO (M3)

Equipamento Custo Horário	FONTE	UNID	COEFICIENTE	PREÇO UNITÁRIO	TOTAL
10682 BETONEIRA ELÉTRICA 580L (CHP)	SEINFRA	H	0,71400000	22,0400	15,7366
TOTAL Equipamento Custo Horário:					15,7366

Material	FONTE	UNID	COEFICIENTE	PREÇO UNITÁRIO	TOTAL
10109 AREIA MEDIA	SEINFRA	M3	0,86690000	66,6200	57,7529
10280 BRITA	SEINFRA	M3	0,62700000	75,2000	47,1504
10805 CIMENTO PORTLAND	SEINFRA	KG	349,00000000	0,5500	191,9500
11805 PEDRISCO	SEINFRA	M3	0,20900000	72,9400	15,2445
TOTAL Material:					312,0978

Mão de Obra	FONTE	UNID	COEFICIENTE	PREÇO UNITÁRIO	TOTAL
12543 SERVENTE	SEINFRA	H	5,92200000	15,5500	92,0871
TOTAL Mão de Obra:					92,0871

VALOR:	419,92
--------	--------

### 1.10. C0217 - ARMADURA CA-60 FINA D=3,40 A 6,40mm (KG)

Material	FONTE	UNID	COEFICIENTE	PREÇO UNITÁRIO	TOTAL
10169 AÇO CA-60	SEINFRA	KG	1,15000000	8,1700	9,3955

## RELATÓRIO ANALÍTICO - COMPOSIÇÕES DE CUSTOS

	<b>OBRA:</b>	CONTRATAÇÃO DA PRESTAÇÃO DE SERVIÇOS DE ENGENHARIA PARA A IMPLANTAÇÃO DE PLATA FORMA ELEVATORA DA CAMARA MUNICIPAL DE LIMOEIRO DO NORTE.	<b>DATA:</b> 07/07/2023	<b>BDI:</b> 32,78%			
	<b>DESCRIÇÃO:</b>	CONTRATAÇÃO DA PRESTAÇÃO DE SERVIÇOS DE ENGENHARIA PARA A IMPLANTAÇÃO DE PLATA FORMA ELEVATORA DA CAMARA MUNICIPAL DE LIMOEIRO DO NORTE.	<b>SEINFRA</b>	<b>VERSÃO</b>	<b>HORA</b>	<b>MES</b>	<b>REF.</b>
	<b>LOCAL:</b>	CENTRO DE LIMOEIRO DO NORTE/CE	<b>SEINAPI</b>	027.1 COM DESONERAÇÃO	83,85%	47,78%	05/2021
	<b>CLIENTE:</b>	CÂMARA MUNICIPAL DE LIMOEIRO DO NORTE/CE	<b>Composição</b>	2023/01 COM DESONERAÇÃO	84,44%	47,48%	02/2023
			<b>PRÓPRIA</b>	0,00%	0,00%		



ID0103	ARAME RECOZIDO N.18 BWG	SEINFRA	KG	0,02000000	9,9200	0,984
<b>TOTAL Material:</b>						7,5638

Mão de Obra	FONTE	UNID	COEFICIENTE	PREÇO UNITÁRIO	TOTAL
ID040	AJUDANTE DE ARMADOR/FERREIRO	SEINFRA	H	0,06909000	1,1586
ID0121	ARMADOR/FERREIRO	SEINFRA	H	0,06909000	1,4350
<b>TOTAL Mão de Obra:</b>					2,5936
<b>VALOR:</b>					<b>12,19</b>

### 1.11. C0216 - ARMADURA CA-50A MÉDIA D= 6,3 A 10,0mm (KG)

Material	FONTE	UNID	COEFICIENTE	PREÇO UNITÁRIO	TOTAL
ID0163	AÇO CA-50	SEINFRA	KG	1,15000000	10,7870
ID0103	ARAME RECOZIDO N.18 BWG	SEINFRA	KG	0,02000000	0,1984
<b>TOTAL Material:</b>					10,9854

Mão de Obra	FONTE	UNID	COEFICIENTE	PREÇO UNITÁRIO	TOTAL
ID040	AJUDANTE DE ARMADOR/FERREIRO	SEINFRA	H	0,07896000	1,3242
ID0121	ARMADOR/FERREIRO	SEINFRA	H	0,07896000	1,6400
<b>TOTAL Mão de Obra:</b>					2,9642
<b>VALOR:</b>					<b>13,95</b>

### 1.12. C2827 - FORMA PLANA CHAPA COMPENSADA RESINADA, ESP.= 10mm UTIL. 3X (M2)

Material	FONTE	UNID	COEFICIENTE	PREÇO UNITÁRIO	TOTAL
ID0528	CHAPA COMPENSADO RESINADO 10MM (1.10 X 2.20M)	SEINFRA	M2	0,43000000	10,1050
ID1691	PONTELETE / BARROTE DE 3"x3"	SEINFRA	M	2,00000000	24,9000
ID2408	PREGO 14X18 (1.1/2" x 14) (APROXIMADAMENTE 708UN/KG)	SEINFRA	KG	0,25000000	4,1325
ID1846	SARRAFO DE 1"X4"	SEINFRA	M	1,53000000	7,1604
ID1916	TABUA DE 1" DE 3A. - L = 30cm	SEINFRA	M	1,60000000	15,8080
<b>TOTAL Material:</b>					62,1059

Mão de Obra	FONTE	UNID	COEFICIENTE	PREÇO UNITÁRIO	TOTAL
ID041	AJUDANTE DE CARPINTEIRO	SEINFRA	H	1,33245000	22,3452
ID0498	CARPINTEIRO	SEINFRA	H	1,33245000	27,6750
<b>TOTAL Mão de Obra:</b>					50,0202
<b>VALOR:</b>					<b>112,13</b>

### 1.13. C0843 - CONCRETO PVIBR., FCK 25 MPa COM AGREGADO ADQUIRIDO (M3)

Equipamento Custo Horário	FONTE	UNID	COEFICIENTE	PREÇO UNITÁRIO	TOTAL
ID0682	BETONEIRA ELÉTRICA 580L (CHP)	SEINFRA	H	0,71400000	15,7366
<b>TOTAL Equipamento Custo Horário:</b>					15,7366

Material	FONTE	UNID	COEFICIENTE	PREÇO UNITÁRIO	TOTAL
ID0109	AREIA MEDIA	SEINFRA	M3	0,86690000	57,7529

RELATÓRIO ANALÍTICO - COMPOSIÇÕES DE CUSTOS						
	OBRA:	CONTRATAÇÃO DA PRESTAÇÃO DE SERVIÇOS DE ENGENHARIA PARA A IMPLANTAÇÃO DE PLATA-FORMA ELEVADORA DA CÂMARA MUNICIPAL DE LIMOEIRO DO NORTE.	DATA: 07/07/2023		BDI: 32,78%	
	DESCRIÇÃO:	CONTRATAÇÃO DA PRESTAÇÃO DE SERVIÇOS DE ENGENHARIA PARA A IMPLANTAÇÃO DE PLATA-FORMA ELEVADORA DA CÂMARA MUNICIPAL DE LIMOEIRO DO NORTE.	FONTE: SEINFRA VERSÃO: 027.1 COM DESONERAÇÃO SINAPI: 2023/01 COM DESONERAÇÃO Composição: PRÓPRIA	HORA: 83,86%	MES: 47,76%	REF.: 06/2021 02/2023 0,00%
	LOCAL:	CENTRO DE LIMOEIRO DO NORTE/CE				
	CLIENTE:	CÂMARA MUNICIPAL DE LIMOEIRO DO NORTE/CE				



Material	UNID	COEFICIENTE	PREÇO UNITÁRIO	TOTAL
10280 BRITA	M3	0,62700000	75,2000	47,1604
10805 CIMENTO PORTLAND	KG	349,00000000	0,5500	191,9500
11605 PEDRISCO	M3	0,20900000	72,9400	15,2445
TOTAL Material:				312,0978

Mão de Obra	UNID	COEFICIENTE	PREÇO UNITÁRIO	TOTAL
12543 SERVENTE	H	5,92200000	15,5500	92,0871
TOTAL Mão de Obra:				92,0871
VALOR:				419,92

**1.14. C4458 - LAJE PRÉ-FABRICADA TRELIÇADA P/ FÔRRO - VÃO ACIMA DE 4,81 m (M2)**

Material	UNID	COEFICIENTE	PREÇO UNITÁRIO	TOTAL
10169 AÇO CA-60	KG	0,74000000	8,1700	6,0458
18285 LAJE PRÉ-FABRICADA TRELIÇADA P/ FÔRRO, DE 12 cm DE ALTURA E 4 cm DE CAPEADO - VÃO ACIMA DE 5,01 m	M2	1,00000000	59,5300	59,5300
11691 PONTALETE / BARROTE DE 3"x3"	M	1,30000000	12,4500	16,1850
11728 PREGO 18X27 (2.1/2" X 10) (APROXIMADAMENTE 198UN/KG)	KG	0,03000000	13,6200	0,4086
11846 SARRAFO DE 1"x4"	M	0,97000000	4,6800	4,5396
11916 TABUA DE 1" DE 3A. - L = 30cm	M	0,65000000	9,8800	6,4220
TOTAL Material:				93,1310

Mão de Obra	UNID	COEFICIENTE	PREÇO UNITÁRIO	TOTAL
12391 PEDREIRO	H	0,34545000	20,7700	7,1750
12543 SERVENTE	H	0,34545000	15,5500	5,3717
TOTAL Mão de Obra:				12,5467

Serviço	UNID	COEFICIENTE	PREÇO UNITÁRIO	TOTAL
C0840 CONCRETO P/VIBR., FCK 15 MPa COM AGREGADO ADQUIRIDO	M3	0,05700000	389,6100	22,2078
C1603 LANÇAMENTO E APLICAÇÃO DE CONCRETO C/ ELEVAÇÃO	M3	0,05700000	225,2800	12,8410
TOTAL Serviço:				35,0488
VALOR:				140,73

**1.15. C0215 - ARMADURA CA-50A GROSSA D= 12,5 A 25,0mm (KG)**

Material	UNID	COEFICIENTE	PREÇO UNITÁRIO	TOTAL
10163 AÇO CA-50	KG	1,15000000	9,3800	10,7870
10103 ARAME RECOZIDO N.18 BWG	KG	0,03000000	9,9200	0,2976
TOTAL Material:				11,0846

Mão de Obra	UNID	COEFICIENTE	PREÇO UNITÁRIO	TOTAL
10040 AJUDANTE DE ARMADOR/FERREIRO	H	0,09870000	16,7700	1,6552
10121 ARMADOR/FERREIRO	H	0,09870000	20,7700	2,0500
TOTAL Mão de Obra:				3,7052
VALOR:				14,79

**CLU DANTAS**  
 Const. & Limpeza Urbana  
 CNPJ: 47.674.423/0001-50

**Edigleison Freitas da Silva**  
 Engenheiro Civil  
 RNP: 0617828474

RELATÓRIO ANALÍTICO - COMPOSIÇÕES DE CUSTOS																									
	OBRA:	CONTRATAÇÃO DA PRESTAÇÃO DE SERVIÇOS DE ENGENHARIA PARA A MPLIAÇÃO DE PLATA FORMA ELEVATORA DA CAMARA MUNICIPAL DE LIMOEIRO DO NORTE.	DATA : 07/07/2023	BDI : 32,76%																					
	DESCRIÇÃO:	CONTRATAÇÃO DA PRESTAÇÃO DE SERVIÇOS DE ENGENHARIA PARA A MPLIAÇÃO DE PLATA FORMA ELEVATORA DA CAMARA MUNICIPAL DE LIMOEIRO DO NORTE.	<table border="1"> <thead> <tr> <th>FORTE</th> <th>VERSÃO</th> <th>HDRA</th> <th>MES</th> <th>REF.</th> </tr> </thead> <tbody> <tr> <td>SEINFRA</td> <td>027.1 COM DESONERAÇÃO</td> <td>83,85%</td> <td>47,76%</td> <td>05/2021</td> </tr> <tr> <td>SINAPI</td> <td>2023/01 COM DESONERAÇÃO</td> <td>84,44%</td> <td>47,48%</td> <td>02/2023</td> </tr> <tr> <td>Composição:</td> <td>PRÓPRIA</td> <td>0,00%</td> <td>0,00%</td> <td></td> </tr> </tbody> </table>	FORTE	VERSÃO	HDRA	MES	REF.	SEINFRA	027.1 COM DESONERAÇÃO	83,85%	47,76%	05/2021	SINAPI	2023/01 COM DESONERAÇÃO	84,44%	47,48%	02/2023	Composição:	PRÓPRIA	0,00%	0,00%			
	FORTE	VERSÃO	HDRA	MES	REF.																				
	SEINFRA	027.1 COM DESONERAÇÃO	83,85%	47,76%	05/2021																				
SINAPI	2023/01 COM DESONERAÇÃO	84,44%	47,48%	02/2023																					
Composição:	PRÓPRIA	0,00%	0,00%																						
LOCAL:	CENTRO DE LIMOEIRO DO NORTE/CE																								
CLIENTE:	CÂMARA MUNICIPAL DE LIMOEIRO DO NORTE/CE																								



**1.18. 91854 - ELETRODUTO FLEXÍVEL CORRUGADO, PVC, DN 25 MM (3/4"), PARA CIRCUITOS TERMINAIS, INSTALADO EM PAREDE - FORNECIMENTO E INSTALAÇÃO. AF\_12/2015 (M)**

Material	FORTE	UNID	COEFICIENTE	PREÇO UNITÁRIO	TOTAL
00002688 ELETRODUTO PVC FLEXIVEL CORRUGADO, COR AMARELA, DE 25 MM	SINAPI	M	1,01700000	2,15	2,18
TOTAL Material:					2,18

Mão de Obra com Encargos Complementares	FORTE	UNID	COEFICIENTE	PREÇO UNITÁRIO	TOTAL
88247 AUXILIAR DE ELETRICISTA COM ENCARGOS COMPLEMENTARES	SINAPI	H	0,14400000	19,25	2,77
88264 ELETRICISTA COM ENCARGOS COMPLEMENTARES	SINAPI	H	0,14400000	23,42	3,37
TOTAL Mão de Obra com Encargos Complementares:					6,14
VALOR:					8,32

**1.19. 91856 - ELETRODUTO FLEXÍVEL CORRUGADO, PVC, DN 32 MM (1"), PARA CIRCUITOS TERMINAIS, INSTALADO EM PAREDE - FORNECIMENTO E INSTALAÇÃO. AF\_12/2015 (M)**

Material	FORTE	UNID	COEFICIENTE	PREÇO UNITÁRIO	TOTAL
00002690 ELETRODUTO PVC FLEXIVEL CORRUGADO, COR AMARELA, DE 32 MM	SINAPI	M	1,01700000	3,69	3,75
TOTAL Material:					3,75

Mão de Obra com Encargos Complementares	FORTE	UNID	COEFICIENTE	PREÇO UNITÁRIO	TOTAL
88247 AUXILIAR DE ELETRICISTA COM ENCARGOS COMPLEMENTARES	SINAPI	H	0,16400000	19,25	3,15
88264 ELETRICISTA COM ENCARGOS COMPLEMENTARES	SINAPI	H	0,16400000	23,42	3,84
TOTAL Mão de Obra com Encargos Complementares:					6,99
VALOR:					10,74

**1.20. 93009 - ELETRODUTO RÍGIDO ROSCÁVEL, PVC, DN 60 MM (2"), PARA REDE ENTERRADA DE DISTRIBUIÇÃO DE ENERGIA ELÉTRICA - FORNECIMENTO E INSTALAÇÃO. AF\_12/2021 (M)**

Material	FORTE	UNID	COEFICIENTE	PREÇO UNITÁRIO	TOTAL
00002681 ELETRODUTO DE PVC RIGIDO ROSCAVEL DE 2", SEM LUVA	SINAPI	M	1,10000000	15,34	16,87
TOTAL Material:					16,87

Mão de Obra com Encargos Complementares	FORTE	UNID	COEFICIENTE	PREÇO UNITÁRIO	TOTAL
88247 AUXILIAR DE ELETRICISTA COM ENCARGOS COMPLEMENTARES	SINAPI	H	0,12900000	19,25	2,48
88264 ELETRICISTA COM ENCARGOS COMPLEMENTARES	SINAPI	H	0,12900000	23,42	3,02
TOTAL Mão de Obra com Encargos Complementares:					5,50
VALOR:					22,37

**1.21. 92662 - LUVA, EM FERRO GALVANIZADO, CONEXÃO ROSQUEADA, DN 40 (1 1/2"), INSTALADO EM REDE DE ALIMENTAÇÃO PARA SPRINKLER - FORNECIMENTO E INSTALAÇÃO. AF\_10/2020 (UN)**

Material	FORTE	UNID	COEFICIENTE	PREÇO UNITÁRIO	TOTAL
00003148 FITA VEDA ROSCA EM ROLOS DE 18 MM X 50 M (L X C)	SINAPI	UN	0,01900000	12,92	0,24
00007307 FUNDO ANTICORROSIVO PARA METAIS FERROSOS (ZARCAO)	SINAPI	L	0,00500000	39,64	0,19
00003939 LUVA DE FERRO GALVANIZADO, COM ROSCA BSP, DE 1 1/2"	SINAPI	UN	1,00000000	23,74	23,74
TOTAL Material:					24,17

RELATÓRIO ANALÍTICO - COMPOSIÇÕES DE CUSTOS																									
	OBRA:	CONTRATAÇÃO DA PRESTAÇÃO DE SERVIÇOS DE ENGENHARIA PARA A MPLIAÇÃO DE PLATA FORMA ELEVATORA DA CAMARA MUNICIPAL DE LIMOEIRO DO NORTE.	DATA : 07/07/2023	BDI : 32,78%																					
	DESCRIÇÃO:	CONTRATAÇÃO DA PRESTAÇÃO DE SERVIÇOS DE ENGENHARIA PARA A MPLIAÇÃO DE PLATA FORMA ELEVATORA DA CAMARA MUNICIPAL DE LIMOEIRO DO NORTE.	<table border="1"> <tr> <th>FORTE</th> <th>VERSÃO</th> <th>HORA</th> <th>MES</th> <th>REF.</th> </tr> <tr> <td>SEINFRA</td> <td>027,1 COM DESONERAÇÃO</td> <td>83,85%</td> <td>47,78%</td> <td>05/2021</td> </tr> <tr> <td>SINAPI</td> <td>2023101 COM DESONERAÇÃO</td> <td>84,44%</td> <td>47,48%</td> <td>02/2023</td> </tr> <tr> <td>Composiçõe</td> <td>PROPRIA</td> <td>0,00%</td> <td>0,00%</td> <td></td> </tr> </table>	FORTE	VERSÃO	HORA	MES	REF.	SEINFRA	027,1 COM DESONERAÇÃO	83,85%	47,78%	05/2021	SINAPI	2023101 COM DESONERAÇÃO	84,44%	47,48%	02/2023	Composiçõe	PROPRIA	0,00%	0,00%			
	FORTE	VERSÃO	HORA	MES	REF.																				
	SEINFRA	027,1 COM DESONERAÇÃO	83,85%	47,78%	05/2021																				
SINAPI	2023101 COM DESONERAÇÃO	84,44%	47,48%	02/2023																					
Composiçõe	PROPRIA	0,00%	0,00%																						
LOCAL:	CENTRO DE LIMOEIRO DO NORTE/CE																								
CLIENTE:	CÂMARA MUNICIPAL DE LIMOEIRO DO NORTE/CE																								



Mão de Obra com Encargos Complementares		FORTE	UNID	COEFICIENTE	PREÇO UNITÁRIO	TOTAL
88248	AUXILIAR DE ENCANADOR OU BOMBEIRO HIDRÁULICO COM ENCARGOS COMPLEMENTARES	SINAPI	H	0,33700000	18,35	6,18
88267	ENCANADOR OU BOMBEIRO HIDRÁULICO COM ENCARGOS COMPLEMENTARES	SINAPI	H	0,33700000	22,45	7,56
TOTAL Mão de Obra com Encargos Complementares:						13,74
VALOR:						37,91

**1.23. 91928 - CABO DE COBRE FLEXÍVEL ISOLADO, 4 MM², ANTI-CHAMA 450/750 V, PARA CIRCUITOS TERMINAIS - FORNECIMENTO E INSTALAÇÃO. AF\_12/2015 (M)**

Material	FORTE	UNID	COEFICIENTE	PREÇO UNITÁRIO	TOTAL
00000981 CABO DE COBRE, FLEXÍVEL, CLASSE 4 OU 5, ISOLACAO EM PVC/A, ANTICHAMA BWF-B, 1 CONDUTOR, 450/750 V, SECAO NOMINAL 4 MM2	SINAPI	M	1,19000000	3,52	4,18
00021127 FITA ISOLANTE ADESIVA ANTICHAMA, USO ATE 750 V, EM ROLO DE 19 MM X 5 M	SINAPI	UN	0,00900000	3,71	0,03
TOTAL Material:					4,21

Mão de Obra com Encargos Complementares		FORTE	UNID	COEFICIENTE	PREÇO UNITÁRIO	TOTAL
88247	AUXILIAR DE ELETRICISTA COM ENCARGOS COMPLEMENTARES	SINAPI	H	0,04000000	19,25	0,77
88264	ELETRICISTA COM ENCARGOS COMPLEMENTARES	SINAPI	H	0,04000000	23,42	0,93
TOTAL Mão de Obra com Encargos Complementares:						1,70
VALOR:						5,91

**1.25. 92001 - TOMADA BAIXA DE EMBUTIR (1 MÓDULO), 2P+T 20 A, INCLUINDO SUPORTE E PLACA - FORNECIMENTO E INSTALAÇÃO. AF\_12/2015 (UN)**

Serviço	FORTE	UNID	COEFICIENTE	PREÇO UNITÁRIO	TOTAL
91946 SUPORTE PARAFUSADO COM PLACA DE ENCAIXE 4" X 2" MÉDIO (1,30 M DO PISO) PARA PONTO ELÉTRICO - FORNECIMENTO E INSTALAÇÃO. AF_12/2015	SINAPI	UN	1,00000000	7,41	7,41
91999 TOMADA BAIXA DE EMBUTIR (1 MÓDULO), 2P+T 20 A, SEM SUPORTE E SEM PLACA - FORNECIMENTO E INSTALAÇÃO. AF_12/2015	SINAPI	UN	1,00000000	20,23	20,23
TOTAL Serviço:					27,64
VALOR:					27,64

**1.26. 91967 - INTERRUPTOR SIMPLES (3 MÓDULOS), 10A/250V, INCLUINDO SUPORTE E PLACA - FORNECIMENTO E INSTALAÇÃO. AF\_12/2015 (UN)**

Serviço	FORTE	UNID	COEFICIENTE	PREÇO UNITÁRIO	TOTAL
91966 INTERRUPTOR SIMPLES (3 MÓDULOS), 10A/250V, SEM SUPORTE E SEM PLACA - FORNECIMENTO E INSTALAÇÃO. AF_12/2015	SINAPI	UN	1,00000000	44,70	44,70
91946 SUPORTE PARAFUSADO COM PLACA DE ENCAIXE 4" X 2" MÉDIO (1,30 M DO PISO) PARA PONTO ELÉTRICO - FORNECIMENTO E INSTALAÇÃO. AF_12/2015	SINAPI	UN	1,00000000	7,41	7,41
TOTAL Serviço:					52,11
VALOR:					52,11

**1.27. C1661 - LUMINÁRIA FLUORESCENTE COMPLETA ( 2 X 16 )W (UN)**

Material	FORTE	UNID	COEFICIENTE	PREÇO UNITÁRIO	TOTAL
11370 LUMINARIA FLUORESCENTE COMPLETA ( 2 X 16 )W	SEINFRA	UN	1,00000000	50,0600	50,0600

## RELATÓRIO ANALÍTICO - COMPOSIÇÕES DE CUSTOS

	<b>OBRA:</b>	CONTRATAÇÃO DA PRESTAÇÃO DE SERVIÇOS DE ENGENHARIA PARA A IMPLANTAÇÃO DE PLATA FORMA ELEVATORA DA CÂMARA MUNICIPAL DE LIMOEIRO DO NORTE.	<b>DATA:</b> 07/07/2023	<b>BDI:</b> 32,78%
	<b>DESCRIÇÃO:</b>	CONTRATAÇÃO DA PRESTAÇÃO DE SERVIÇOS DE ENGENHARIA PARA A IMPLANTAÇÃO DE PLATA FORMA ELEVATORA DA CÂMARA MUNICIPAL DE LIMOEIRO DO NORTE.	<b>FONTE</b>	<b>VERSÃO</b>
	<b>LOCAL:</b>	CENTRO DE LIMOEIRO DO NORTE/CE	SEINFRA	027,1 COM DESONERAÇÃO
	<b>CLIENTE:</b>	CÂMARA MUNICIPAL DE LIMOEIRO DO NORTE/CE	SINAPI	202301 COM DESONERAÇÃO
			<b>HORA</b>	<b>MES</b>
			83,85%	47,78%
			84,44%	47,48%
			<b>REF.</b>	
			06/2021	
			02/2023	
			<b>Composição:</b>	<b>PROPRIA</b>
			0,00%	0,00%



TOTAL Material:	50,0690
-----------------	---------

Mão de Obra		FONTE	UNID	COEFICIENTE	PREÇO UNITÁRIO	TOTAL
10042	AJUDANTE DE ELETRICISTA	SEINFRA	H	1,08570000	16,7700	18,2072
12312	ELETRICISTA	SEINFRA	H	1,08570000	20,7700	22,5500
TOTAL Mão de Obra:						40,7572
VALOR:						90,82

### 1.29. 101876 - QUADRO DE DISTRIBUIÇÃO DE ENERGIA EM PVC, DE EMBUTIR, SEM BARRAMENTO, PARA 6 DISJUNTORES - FORNECIMENTO E INSTALAÇÃO. AF\_10/2020 (UN)

Material	FONTE	UNID	COEFICIENTE	PREÇO UNITÁRIO	TOTAL
00039795 QUADRO DE DISTRIBUICAO, SEM BARRAMENTO, EM PVC, DE EMBUTIR, PARA 6 DISJUNTORES NEMA OU 8 DISJUNTORES DIN	SINAPI	UN	1,00000000	76,74	76,74
TOTAL Material:					76,74

Mão de Obra com Encargos Complementares		FONTE	UNID	COEFICIENTE	PREÇO UNITÁRIO	TOTAL
88247	AUXILIAR DE ELETRICISTA COM ENCARGOS COMPLEMENTARES	SINAPI	H	0,32590000	19,25	6,27
88264	ELETRICISTA COM ENCARGOS COMPLEMENTARES	SINAPI	H	0,32590000	23,42	7,63
TOTAL Mão de Obra com Encargos Complementares:						13,90

Serviço	FONTE	UNID	COEFICIENTE	PREÇO UNITÁRIO	TOTAL
87367 ARGAMASSA TRAÇO 1:1:6 (EM VOLUME DE CIMENTO, CAL E AREIA MÉDIA ÚMIDA) PARA EMBOÇO/MASSA ÚNICA/ASSENTAMENTO DE ALVENARIA DE VEDAÇÃO, PREPARO MANUAL. AF_08/2019	SINAPI	M3	0,00440000	665,29	2,92
TOTAL Serviço:					2,92
VALOR:					93,56

### 1.31. C1092 - DISJUNTOR MONOPOLAR EM QUADRO DE DISTRIBUIÇÃO 10A (UN)

Material	FONTE	UNID	COEFICIENTE	PREÇO UNITÁRIO	TOTAL
10980 DISJUNTOR MONOPOLAR 10A	SEINFRA	UN	1,00000000	9,3800	9,3800
TOTAL Material:					9,3800

Mão de Obra		FONTE	UNID	COEFICIENTE	PREÇO UNITÁRIO	TOTAL
10042	AJUDANTE DE ELETRICISTA	SEINFRA	H	0,29610000	16,7700	4,9656
12312	ELETRICISTA	SEINFRA	H	0,29610000	20,7700	6,1500
TOTAL Mão de Obra:						11,1156
VALOR:						20,50

### 1.32. C1111 - DISJUNTOR TRIPOLAR C/ACIONAMENTO NA PORTA DO Q.D.ATE 32A (UN)

Material	FONTE	UNID	COEFICIENTE	PREÇO UNITÁRIO	TOTAL
10995 DISJUNTOR TIPO COMPACTO 3X 32A	SEINFRA	UN	1,00000000	49,6900	49,6900
TOTAL Material:					49,6900

Mão de Obra		FONTE	UNID	COEFICIENTE	PREÇO UNITÁRIO	TOTAL
10042	AJUDANTE DE ELETRICISTA	SEINFRA	H	0,98700000	16,7700	16,5520
12312	ELETRICISTA	SEINFRA	H	0,98700000	20,7700	20,5000

## RELATÓRIO ANALÍTICO - COMPOSIÇÕES DE CUSTOS

	<b>OBRA:</b>	CONTRATAÇÃO DA PRESTAÇÃO DE SERVIÇOS DE ENGENHARIA PARA A MPLIAÇÃO DE PLATA FORMA ELEVATORA DA CAMARA MUNICIPAL DE LIMOEIRO DO NORTE.	<b>DATA:</b> 07/07/2023	<b>BDI:</b> 32,78%	
	<b>DESCRIÇÃO:</b>	CONTRATAÇÃO DA PRESTAÇÃO DE SERVIÇOS DE ENGENHARIA PARA A MPLIAÇÃO DE PLATA FORMA ELEVATORA DA CAMARA MUNICIPAL DE LIMOEIRO DO NORTE.	<b>FONTES:</b>	<b>VERSÃO:</b>	<b>HORA:</b>
	<b>LOCAL:</b>	CENTRO DE LIMOEIRO DO NORTE/CE	SEINFRA	027.1 COM DESONERAÇÃO	83,85%
	<b>CLIENTE:</b>	CÂMARA MUNICIPAL DE LIMOEIRO DO NORTE/CE	SEINFRA	2023/01 COM DESONERAÇÃO	84,44%
			Composição	PRÓPRIA	0,00%

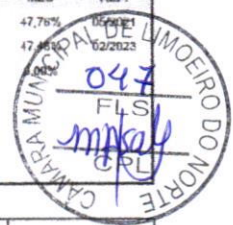

TOTAL Mão de Obra:	37,0520
<b>VALOR:</b>	<b>86,74</b>

### 1.34. C1608 - LASTRO DE CONCRETO IMPERMEABILIZADO E=8CM (M2)

Equipamento Custo Horário		FONTES	UNID	COEFICIENTE	PREÇO UNITÁRIO	TOTAL
10682	BETONEIRA ELÉTRICA 580L (CHP)	SEINFRA	H	0,05700000	22,0400	1,2563
TOTAL Equipamento Custo Horário:						1,2563

Material		FONTES	UNID	COEFICIENTE	PREÇO UNITÁRIO	TOTAL
10109	AREIA MEDIA	SEINFRA	M3	0,05410000	66,6200	3,6041
10280	BRITA	SEINFRA	M3	0,07020000	75,2000	5,2790
10805	CIMENTO PORTLAND	SEINFRA	KG	18,00000000	0,5500	9,9000
11249	IMPERMEABILIZANTE	SEINFRA	KG	1,60000000	5,4200	8,6720
TOTAL Material:						27,4551

Mão de Obra		FONTES	UNID	COEFICIENTE	PREÇO UNITÁRIO	TOTAL
12391	PEDREIRO	SEINFRA	H	0,49350000	20,7700	10,2500
12543	SERVENTE	SEINFRA	H	1,77660000	15,5500	27,5261
TOTAL Mão de Obra:						37,8761
<b>VALOR:</b>						<b>66,59</b>

### 1.35. C4451 - LAJE PRÉ-FABRICADA TRELIÇADA P/ PISO - VÃO DE 1,81 A 2,80 m (M2)

Material		FONTES	UNID	COEFICIENTE	PREÇO UNITÁRIO	TOTAL
10169	AÇO CA-60	SEINFRA	KG	0,74000000	8,1700	6,0458
18278	LAJE PRÉ-FABRICADA TRELIÇADA P/ PISO, DE 8 cm DE ALTURA E 2 cm DE CAPEADO - VÃO DE 2,01 A 3,0 m	SEINFRA	M2	1,00000000	53,7000	53,7000
11691	PONTALETE / BARROTE DE 3"x3"	SEINFRA	M	1,30000000	12,4500	16,1850
11728	PREGO 18X27 (2.1/2" X 10) (APROXIMADAMENTE 198UN/KG)	SEINFRA	KG	0,03000000	13,6200	0,4086
11846	SARRAFO DE 1"x4"	SEINFRA	M	0,97000000	4,6800	4,5396
11916	TABUA DE 1" DE 3A. - L = 30cm	SEINFRA	M	0,65000000	9,8800	6,4220
TOTAL Material:						87,3010

Mão de Obra		FONTES	UNID	COEFICIENTE	PREÇO UNITÁRIO	TOTAL
12391	PEDREIRO	SEINFRA	H	0,34545000	20,7700	7,1750
12543	SERVENTE	SEINFRA	H	0,34545000	15,5500	5,3717
TOTAL Mão de Obra:						12,5467

Serviço		FONTES	UNID	COEFICIENTE	PREÇO UNITÁRIO	TOTAL
C0840	CONCRETO PMBR., FCK 15 MPa COM AGREGADO ADQUIRIDO	SEINFRA	M3	0,04000000	389,6100	15,5844
C1603	LANÇAMENTO E APLICAÇÃO DE CONCRETO C/ ELEVACÃO	SEINFRA	M3	0,04000000	225,2800	9,0112
TOTAL Serviço:						24,5956

<b>VALOR:</b>	<b>124,44</b>
---------------	---------------

  
**CLU DANTAS**  
 Consultoria e Limpeza Urbana  
 CNPJ: 47.674.423/0001-50

**Edgleison Freitas da Silva**  
 Engenheiro Civil  
 RNP: 0617828474



CRONOGRAMA FÍSICO-FINANCEIRO																								
	OBRA:	CONTRATAÇÃO DA PRESTAÇÃO DE SERVIÇOS DE ENGENHARIA PARA A MPLIAÇÃO DE PLATA FORMA ELEVATORA DA CAMARA MUNICIPAL DE LIMOEIRO DO NORTE.	DATA : 07/07/2023	BDI : 32,78%																				
	DESCRICO:	CONTRATAÇÃO DA PRESTAÇÃO DE SERVIÇOS DE ENGENHARIA PARA A MPLIAÇÃO DE PLATA FORMA ELEVATORA DA CAMARA MUNICIPAL DE LIMOEIRO DO NORTE.	<table border="1"> <thead> <tr> <th>FONTE</th> <th>VERSAO</th> <th>HORA</th> <th>MES</th> <th>REF.</th> </tr> </thead> <tbody> <tr> <td>SEINFRA</td> <td>027.1 COM DESONERACAO</td> <td>83,85%</td> <td>47,76%</td> <td>05/2021</td> </tr> <tr> <td>SINAPI</td> <td>2023/01 COM DESONERACAO</td> <td>84,44%</td> <td>47,46%</td> <td>02/2023</td> </tr> <tr> <td>Composicoe</td> <td>PROPRIA</td> <td>0,00%</td> <td>0,00%</td> <td></td> </tr> </tbody> </table>	FONTE	VERSAO	HORA	MES	REF.	SEINFRA	027.1 COM DESONERACAO	83,85%	47,76%	05/2021	SINAPI	2023/01 COM DESONERACAO	84,44%	47,46%	02/2023	Composicoe	PROPRIA	0,00%	0,00%		
	FONTE	VERSAO	HORA	MES	REF.																			
	SEINFRA	027.1 COM DESONERACAO	83,85%	47,76%	05/2021																			
SINAPI	2023/01 COM DESONERACAO	84,44%	47,46%	02/2023																				
Composicoe	PROPRIA	0,00%	0,00%																					
LOCAL:	CENTRO DE LIMOEIRO DO NORTE/CE																							
CLIENTE:	CAMARA MUNICIPAL DE LIMOEIRO DO NORTE/CE																							

ITEM	DESCRICO	VALOR (R\$)	MES 1	Total parcela
1	SERVIÇO DE ENGENHEARIA	66.735,69	100,00 %	100,00 %
			66.735,69	66.735,69
		66.735,69	66.735,69	66.735,69
			66.735,69	66.735,69



**CLU DANTAS**  
 Const. e Limpeza Urbana  
 CNPJ: 47.674.423/0001-50

**Edgleison Freitas da Silva**  
 Engenheiro Civil  
 RNP: 6617828474

COMPOSIÇÃO DO BDI							
	OBRA:	CONTRATAÇÃO DA PRESTAÇÃO DE SERVIÇOS DE ENGENHARIA PARA A MPLIAÇÃO DE PLATA FORMA ELEVATORA DA CAMARA MUNICIPAL DE LIMOEIRO DO NORTE.	DATA : 07/07/2023	BDI : 32,78%			
	DESCRIÇÃO:	CONTRATAÇÃO DA PRESTAÇÃO DE SERVIÇOS DE ENGENHARIA PARA A MPLIAÇÃO DE PLATA FORMA ELEVATORA DA CAMARA MUNICIPAL DE LIMOEIRO DO NORTE.	FORTE	VERSÃO			
			SEINFRA	027.1 COM DESONERAÇÃO	HDRA	MES	REF.
			SINAPI	2023/01 COM DESONERAÇÃO	84,44%	47,48%	02/2023
LOCAL:	CENTRO DE LIMOEIRO DO NORTE/CE	Composição:	PRÓPRIA	0,00%	0,00%		
CLIENTE:	CÂMARA MUNICIPAL DE LIMOEIRO DO NORTE/CE						

COD	DESCRIÇÃO	%
	<b>Benefício</b>	
S + G	Garantia/seguros	0,80
L	Lucro	7,40
	<b>TOTAL</b>	<b>8,20</b>

<b>Despesas Indiretas</b>		
AC	Administração central	4,00
DF	Despesas financeiras	1,23
R	Riscos	1,27
	<b>TOTAL</b>	<b>6,50</b>

I	Impostos	
	PIS	0,65
	COFINS	3,00
	ISS	5,00
	CPRB	4,50
	<b>TOTAL</b>	<b>13,15</b>

BDI = 32,78%

$$(1+AC+S+R+G)*(1+DF)*(1+L)/(1-I)-1$$



**Edigleison Freitas da Silva**  
Engenheiro Civil  
RNP: 0617828474

TABELA DE ENCARGOS SOCIAIS						
OBRA:	CONTRATAÇÃO DA PRESTAÇÃO DE SERVIÇOS DE ENGENHARIA PARA A MPLIAÇÃO DE PLATA FORMA ELEVATORA DA CAMARA MUNICIPAL DE LIMOEIRO DO NORTE.	DATA : 07/07/2023		BDI : 32,78%		
		SEINFRA	027.1 COM DESONERAÇÃO	83,85%	47,78%	05/2021
DESCRÇÃO:	CONTRATAÇÃO DA PRESTAÇÃO DE SERVIÇOS DE ENGENHARIA PARA A MPLIAÇÃO DE PLATA FORMA ELEVATORA DA CAMARA MUNICIPAL DE LIMOEIRO DO NORTE.	SINAPI	2023/01 COM DESONERAÇÃO	84,44%	47,48%	02/2023
		Composição	PRÓPRIA	0,00%	0,00%	
LOCAL:	CENTRO DE LIMOEIRO DO NORTE/CE					
CLIENTE:	CÂMARA MUNICIPAL DE LIMOEIRO DO NORTE/CE					



COD	DESCRIÇÃO	HORA %	MÊS %
<b>A</b>	<b>GRUPO A</b>		
A1	INSS	0,00	0,00
A2	SESI	1,50	1,50
A3	SENAI	1,00	1,00
A4	INCRA	0,20	0,20
A5	SEBRAE	0,60	0,60
A6	Salário Educação	2,50	2,50
A7	Seguro Contra Acidentes de Trabalho	3,00	3,00
A8	FGTS	8,00	8,00
A9	SECONCI	0,00	0,00
	<b>TOTAL</b>	<b>16,80</b>	<b>16,80</b>

<b>B</b>	<b>GRUPO B</b>		
B1	Repouso Semanal Remunerado	17,84	0,00
B2	Feriados	3,71	0,00
B3	Auxílio - Enfermidade	0,87	0,67
B4	13º Salário	10,80	8,33
B5	Licença Paternidade	0,07	0,06
B6	Faltas Justificadas	0,72	0,56
B7	Dias de Chuvas	1,55	0,00
B8	Auxílio Acidente de Trabalho	0,11	0,08
B9	Férias Gozadas	8,71	6,73
B10	Salário Maternidade	0,03	0,03
	<b>TOTAL</b>	<b>44,41</b>	<b>16,46</b>

<b>C</b>	<b>GRUPO C</b>		
C1	Aviso Prévio Indenizado	5,40	4,17
C2	Aviso Prévio Trabalhado	0,13	0,10
C3	Férias Indenizadas	4,85	3,75
C4	Depósito Rescisão Sem Justa Causa	3,90	3,01
C5	Indenização Adicional	0,45	0,35
	<b>TOTAL</b>	<b>14,73</b>	<b>11,38</b>

<b>D</b>	<b>GRUPO D</b>		
D1	Reincidência de Grupo A sobre Grupo B	7,46	2,77
D2	Reincidência de Grupo A sobre Aviso Prévio Trabalhado e Reincidência do FGTS sobre Aviso Prévio Indenizado	0,45	0,35
	<b>TOTAL</b>	<b>7,91</b>	<b>3,12</b>

Horista = 83,85%  
Mensalista = 47,76%

A + B + C + D

**CLU DANTAS**  
Const. e Limpeza Urbana  
CNPJ: 07.674.423/0001-50

**Edgleison Freitas da Silva**  
Engenheiro Civil  
RNP: 0617828474



### TABELA DE ENCARGOS SOCIAIS

<b>OBRA:</b>	CONTRATAÇÃO DA PRESTAÇÃO DE SERVIÇOS DE ENGENHARIA PARA A IMPLANTAÇÃO DE PLATAFORMA ELEVATORA DA CÂMARA MUNICIPAL DE LIMOEIRO DO NORTE.	<b>DATA:</b> 07/07/2023	<b>BDI:</b> 32,76%			
<b>DESCRIÇÃO:</b>	CONTRATAÇÃO DA PRESTAÇÃO DE SERVIÇOS DE ENGENHARIA PARA A IMPLANTAÇÃO DE PLATAFORMA ELEVATORA DA CÂMARA MUNICIPAL DE LIMOEIRO DO NORTE.	<b>FONTE</b>	<b>VERSÃO</b>	<b>HORA</b>	<b>MES</b>	<b>REF.</b>
<b>LOCAL:</b>	CENTRO DE LIMOEIRO DO NORTE/CE	SEINFRA	027.1 COM DESONERAÇÃO	83,85%	47,75%	05/2021
<b>CLIENTE:</b>	CÂMARA MUNICIPAL DE LIMOEIRO DO NORTE/CE	SINAPI	2023/01 COM DESONERAÇÃO	84,44%	47,46%	02/2023
		Composição:	PRÓPRIA	0,99%	0,00%	



COD	DESCRIÇÃO	HORA %	MES %
<b>A</b>	<b>GRUPO A</b>		
A1	INSS	0,00	0,00
A2	SESI	1,50	1,50
A3	SENAI	1,00	1,00
A4	INCRA	0,20	0,20
A5	SEBRAE	0,60	0,60
A6	Salário Educação	2,50	2,50
A7	Seguro Contra Acidentes de Trabalho	3,00	3,00
A8	FGTS	8,00	8,00
A9	SECONCI	0,00	0,00
	<b>TOTAL</b>	<b>16,80</b>	<b>16,80</b>

<b>B</b>	<b>GRUPO B</b>		
B1	Repouso Semanal Remunerado	17,85	0,00
B2	Feríados	3,71	0,00
B3	Auxílio - Enfermidade	0,87	0,66
B4	13º Salário	11,03	8,33
B5	Licença Paternidade	0,07	0,05
B6	Faltas Justificadas	0,74	0,56
B7	Dias de Chuvas	1,59	0,00
B8	Auxílio Acidente de Trabalho	0,11	0,08
B9	Férias Gozadas	12,35	9,33
B10	Salário Maternidade	0,04	0,03
	<b>TOTAL</b>	<b>48,36</b>	<b>19,04</b>

<b>C</b>	<b>GRUPO C</b>		
C1	Aviso Prévio Indenizado	5,52	4,17
C2	Aviso Prévio Trabalhado	0,13	0,10
C3	Férias Indenizadas	1,72	1,30
C4	Depósito Rescisão Sem Justa Causa	2,87	2,17
C5	Indenização Adicional	0,46	0,35
	<b>TOTAL</b>	<b>10,70</b>	<b>8,09</b>

<b>D</b>	<b>GRUPO D</b>		
D1	Reincidência de Grupo A sobre Grupo B	8,12	3,20
D2	Reincidência de Grupo A sobre Aviso Prévio Trabalhado e Reincidência do FGTS sobre Aviso Prévio Indenizado	0,46	0,35
	<b>TOTAL</b>	<b>8,58</b>	<b>3,55</b>

Horista = 84,44%  
Mensalista = 47,48%

A + B + C + D

**CLU DANTAS**  
Const. e Limpeza Urbana  
CNPJ: 07.674.423/0001-50

**Edgleison Freitas da Silva**  
Engenheiro Civil  
RNP: 0617828474

## PLANILHA ORÇAMENTÁRIA

	<b>OBRA:</b>	CONTRATAÇÃO DA PRESTAÇÃO DE SERVIÇOS DE ENGENHARIA PARA A MPLIAÇÃO DE PLATA FORMA ELEVATORA DA CAMARA MUNICIPAL DE LIMOEIRO DO NORTE.	<b>DATA:</b> 07/07/2023	<b>BDI:</b> 32,78%	
	<b>DESCRIÇÃO:</b>	PRESTAÇÃO DE SERVIÇOS DE ENGENHARIA PARA A MPLIAÇÃO DE PLATA FORMA ELEVATORA	<b>SEINFRA</b> 027.1 COM DESONERAÇÃO	HORA	MEB
	<b>LOCAL:</b>	CENTRO DE LIMOEIRO DO NORTE-CE	<b>SINAPI</b> 262301 COM DESONERAÇÃO	83,85%	47,76%
	<b>CLIENTE:</b>	CÂMARA MUNICIPAL DE LIMOEIRO DO NORTE-CE	<b>Composição</b> PROPRIA	84,44%	47,44%



ITEM	CÓDIGO	DESCRIÇÃO	FONTE	UNID	QUANTIDADE	PREÇO UNITÁRIO R\$	PREÇO TOTAL R\$
<b>1</b>	<b>SERVIÇO DE ENGENHEARIA</b>						<b>67.285,51</b>
<b>1.1</b>	<b>MOVIMENTO DE TERRA</b>						<b>0,00</b>
1.2	C0330	ATERRO C/COMPACTAÇÃO MANUAL S/CONTROLE, MAT. C/AQUISIÇÃO	SEINFRA	M3	2,84	123,41	350,48
1.3	C3188	ESCAVAÇÃO CARGA TRANSP. 1-CAT 3001 A 4000M	SEINFRA	M3	5,00	22,29	111,45
<b>1.4</b>	<b>INFRAESTRUTURA</b>						<b>0,00</b>
1.5	C0216	ARMADURA CA-50A MÉDIA D= 6,3 A 10,0mm	SEINFRA	KG	265,80	18,67	4.962,49
1.6	C0217	ARMADURA CA-60 FINA D=3,40 A 6,40mm	SEINFRA	KG	163,90	16,32	2.674,85
1.7	C2827	FORMA PLANA CHAPA COMPENSADA RESINADA, ESP.= 10mm UTIL. 3X	SEINFRA	M2	75,30	150,09	11.301,78
1.8	C0843	CONCRETO P/VIBR., FCK 25 MPa COM AGREGADO ADQUIRIDO	SEINFRA	M3	3,10	564,66	1.750,45
<b>1</b>	<b>SUPERESTRUTURA</b>						<b>0,00</b>
1.10	C0217	ARMADURA CA-60 FINA D=3,40 A 6,40mm	SEINFRA	KG	600,29	16,32	9.796,73
1.11	C0216	ARMADURA CA-50A MÉDIA D= 6,3 A 10,0mm	SEINFRA	KG	480,90	18,67	8.978,40
1.12	C2827	FORMA PLANA CHAPA COMPENSADA RESINADA, ESP.= 10mm UTIL. 3X	SEINFRA	M2	82,91	150,09	12.443,96
1.13	C0843	CONCRETO P/VIBR., FCK 25 MPa COM AGREGADO ADQUIRIDO	SEINFRA	M3	3,89	564,66	2.196,53
1.14	C4458	LAJÉ PRÉ-FABRICADA TRELIÇADA P/ FÓRRO - VÃO ACIMA DE 4,81 m	SEINFRA	M2	2,31	188,49	435,41
1.15	C0215	ARMADURA CA-50A GROSSA D= 12,5 A 25,0mm	SEINFRA	KG	120,50	19,78	2.383,49
<b>1.16</b>	<b>INSTALAÇÕES ELETRICAS</b>						<b>0,00</b>
<b>1.17</b>	<b>ELETRODUTOS E ACESSORIOS</b>						<b>0,00</b>
1.18	91854	ELETRODUTO FLEXÍVEL CORRUGADO, PVC, DN 25 MM (3/4"), PARA CIRCUITOS TERMINAIS, INSTALADO EM PAREDE - FORNECIMENTO E INSTALAÇÃO. AF 12/2015	SINAPI	M	120,00	11,13	1.335,60
1.19	91856	ELETRODUTO FLEXÍVEL CORRUGADO, PVC, DN 32 MM (1"), PARA CIRCUITOS TERMINAIS, INSTALADO EM PAREDE - FORNECIMENTO E INSTALAÇÃO. AF 12/2015	SINAPI	M	22,00	14,37	316,14
1.20	93009	ELETRODUTO RÍGIDO ROSCÁVEL, PVC, DN 60 MM (2"), PARA REDE ENTERRADA DE DISTRIBUIÇÃO DE ENERGIA ELÉTRICA - FORNECIMENTO E INSTALAÇÃO. AF 12/2021	SINAPI	M	71,75	29,93	2.147,48
1.21	92662	LUVA, EM FERRO GALVANIZADO, CONEXÃO ROSQUEADA, DN 40 (1 1/2"), INSTALADO EM REDE DE ALIMENTAÇÃO PARA SPRINKLER - FORNECIMENTO E INSTALAÇÃO. AF 10/2020	SINAPI	UN	75,00	50,71	3.803,25
<b>1.22</b>	<b>CABOS E FIOS (CONDUTORES)</b>						<b>0,00</b>
1.23	91928	CABO DE COBRE FLEXÍVEL ISOLADO, 4 MM², ANTI-CHAMA 450/750 V, PARA CIRCUITOS TERMINAIS - FORNECIMENTO E INSTALAÇÃO. AF 12/2015	SINAPI	M	120,00	7,91	949,20
<b>1.24</b>	<b>ILUMINAÇÕES E TOMADAS</b>						<b>0,00</b>
1.25	92001	TOMADA BAIXA DE EMBUTIR (1 MÓDULO), 2P+T 20 A, INCLUINDO SUPORTE E PLACA - FORNECIMENTO E INSTALAÇÃO. AF 12/2015	SINAPI	UN	1,00	36,97	36,97
1.26	91967	INTERRUPTOR SIMPLES (3 MÓDULOS), 10A/250V, INCLUINDO SUPORTE E PLACA - FORNECIMENTO E INSTALAÇÃO. AF 12/2015	SINAPI	UN	1,00	69,70	69,70
1.27	C1661	LUMINÁRIA FLUORESCENTE COMPLETA ( 2 X 16 )W	SEINFRA	UN	1,00	121,57	121,57
<b>1.28</b>	<b>QUADROS</b>						<b>0,00</b>
1.29	101876	QUADRO DE DISTRIBUIÇÃO DE ENERGIA EM PVC, DE EMBUTIR, SEM BARRAMENTO, PARA 6 DISJUNTORES - FORNECIMENTO E INSTALAÇÃO. AF 10/2020	SINAPI	UN	1,00	125,22	125,22
<b>1.30</b>	<b>DIJUNTORES</b>						<b>0,00</b>
1.31	C1092	DISJUNTOR MONOPOLAR EM QUADRO DE DISTRIBUIÇÃO 10A	SEINFRA	UN	2,00	27,43	54,86
1.32	C1111	DISJUNTOR TRIPOLAR C/ACIONAMENTO NA PORTA DO Q.D.ATE 32A	SEINFRA	UN	3,00	116,10	348,30
<b>1.33</b>	<b>PISO</b>						<b>0,00</b>
1.34	C1608	LASTRO DE CONCRETO IMPERMEABILIZADO E=8CM	SEINFRA	M2	2,31	89,25	206,17
1.35	C4451	LAJÉ PRÉ-FABRICADA TRELIÇADA P/PISO - VAO DE 1,81 A 2,80 m	SEINFRA	M2	2,31	166,68	385,03

  
**Aécio Barreto do Carmo Jr.**  
 Engº CIVIL  
 CREA-PB 160435359-7  
 CREA-PE 04353597

## PLANILHA ORÇAMENTÁRIA

	<b>OBRA:</b>	CONTRATAÇÃO DA PRESTAÇÃO DE SERVIÇOS DE ENGENHARIA PARA A MPLIAÇÃO DE PLATA FORMA ELEVATORA DA CAMARA MUNICIPAL DE LIMOEIRO DO NORTE.	<b>DATA : 07/07/2023</b>		<b>BDI : 32,78%</b>		
	<b>DESCRIÇÃO:</b>	PRESTAÇÃO DE SERVIÇOS DE ENGENHARIA PARA A MPLIAÇÃO DE PLATA FORMA ELEVATORA	<b>FONTE</b>	<b>VERSÃO</b>	<b>HORA</b>	<b>MES</b>	<b>REF.</b>
	<b>LOCAL:</b>	CENTRO DE LIMOEIRO DO NORTE-CE	SEINFRA	027.1 COM DESONERAÇÃO	83,85%	47,76%	05/2021
	<b>CLIENTE:</b>	CÂMARA MUNICIPAL DE LIMOEIRO DO NORTE-CE	SINAPI	2923/01 COM DESONERAÇÃO	84,44%	47,48%	02/2023
			Composição	PRÓPRIA	0,00%	0,00%	
					<b>VALOR BDI TOTAL:</b>	<b>16.611,68</b>	
					<b>VALOR ORÇAMENTO:</b>	<b>50.673,83</b>	
					<b>VALOR TOTAL:</b>	<b>67.285,51</b>	



  
**Aécio Barreto do Carmo Jr.**  
 Eng.º Civil  
 CREA-PB 160435359-7  
 CREA-PE 04353597

## RESUMO DO ORÇAMENTO

	<b>OBRA:</b>	CONTRATAÇÃO DA PRESTAÇÃO DE SERVIÇOS DE ENGENHARIA PARA A MPLIAÇÃO DE PLATA FORMA ELEVATORA DA CAMARA MUNICIPAL DE LIMOEIRO DO NORTE.	<b>DATA : 07/07/2023</b>		<b>BDI : 32,78%</b>		
	<b>DESCRIÇÃO:</b>	PRESTAÇÃO DE SERVIÇOS DE ENGENHARIA PARA A MPLIAÇÃO DE PLATA FORMA ELEVATORA	<b>FORTE</b>	<b>VERSÃO</b>	<b>HORA</b>	<b>MES</b>	<b>REF.</b>
	<b>LOCAL:</b>	CENTRO DE LIMOEIRO DO NORTE-CE	SEINFRA	027.1 COM DESONERAÇÃO	83,85%	47,76%	05/2021
	<b>CLIENTE:</b>	CÂMARA MUNICIPAL DE LIMOEIRO DO NORTE-CE	SINAPI	2023/01 COM DESONERAÇÃO	84,44%	47,48%	02/2023
			Composição	PRÓPRIA	0,00%	0,00%	

CÓDIGO	DESCRIÇÃO	PREÇO TOTAL	%
1	SERVIÇO DE ENGENHEARIA	67.285,51	100,00
		<b>VALOR BDI TOTAL:</b>	<b>16.611,68</b>
		<b>VALOR ORÇAMENTO:</b>	<b>50.673,83</b>
		<b>VALOR TOTAL:</b>	<b>67.285,51</b>



  
**Aécio Barreto do Carmo Jr.**  
 Engº Civil  
 CREA-PB 160435359-7  
 CREA-PE 04353597

RELATÓRIO ANALÍTICO - COMPOSIÇÕES DE CUSTOS							
	OBRA:	CONTRATAÇÃO DA PRESTAÇÃO DE SERVIÇOS DE ENGENHARIA PARA A IMPLANTAÇÃO DE PLATA FORMA ELEVATORA DA CÂMARA MUNICIPAL DE LIMOEIRO DO NORTE.	DATA : 07/07/2023	BDI : 32,78%			
	DESCRIÇÃO:	PRESTAÇÃO DE SERVIÇOS DE ENGENHARIA PARA A IMPLANTAÇÃO DE PLATA FORMA ELEVATORA	FONTE: SEINFRA SINAPI: 2023/01 Compostição: PRÓPRIA	VERSÃO: 027.1 COM DESONERAÇÃO 2023/01 COM DESONERAÇÃO PRÓPRIA	HORA: 83,85% 84,44% 0,00%	MES: 47,76% 47,44% 0,00%	REF.: 05/2021
	LOCAL:	CENTRO DE LIMOEIRO DO NORTE-CE					
	CLIENTE:	CÂMARA MUNICIPAL DE LIMOEIRO DO NORTE-CE					



### 1.2. C0330 - ATERRO C/COMPACTAÇÃO MANUAL S/CONTROLE, MAT. C/AQUISIÇÃO (M3)

Material	FONTE	UNID	COEFICIENTE	PREÇO UNITÁRIO	TOTAL
I0111 AREIA VERMELHA	SEINFRA	M3	1,10000000	60,5800	66,6380
TOTAL Material:					66,6380

Mão de Obra	FONTE	UNID	COEFICIENTE	PREÇO UNITÁRIO	TOTAL
I2543 SERVENTE	SEINFRA	H	1,69150000	15,5500	26,3028
TOTAL Mão de Obra:					26,3028
VALOR:					92,94

### 1.3. C3168 - ESCAVAÇÃO CARGA TRANSP. 1-CAT 3001 A 4000M (M3)

Equipamento Custo Horário	FONTE	UNID	COEFICIENTE	PREÇO UNITÁRIO	TOTAL
I0576 CAMINHÃO BASCULANTE 12 M3 (CHI)	SEINFRA	H	0,00941176	47,6600	0,4486
I0688 CAMINHÃO BASCULANTE 12 M3 (CHP)	SEINFRA	H	0,06901961	156,8500	10,8257
I0596 CARREGADEIRA DE PNEUS HP 180 (CHI)	SEINFRA	H	0,00019608	86,8600	0,0170
I0710 CARREGADEIRA DE PNEUS HP 180 (CHP)	SEINFRA	H	0,00960784	281,7400	2,7069
I0666 TRATOR DE ESTEIRAS C/LÂMINA E ESC. HP 155 (CHI)	SEINFRA	H	0,00000000	75,7000	0,0000
I0779 TRATOR DE ESTEIRAS C/LÂMINA E ESC. HP 155 (CHP)	SEINFRA	H	0,00980392	238,7000	2,3402
TOTAL Equipamento Custo Horário:					16,3384

Mão de Obra	FONTE	UNID	COEFICIENTE	PREÇO UNITÁRIO	TOTAL
I2543 SERVENTE	SEINFRA	H	0,02926470	15,5500	0,4551
TOTAL Mão de Obra:					0,4551
VALOR:					16,79

### 1.5. C0216 - ARMADURA CA-50A MÉDIA D= 6,3 A 10,0mm (KG)

Material	FONTE	UNID	COEFICIENTE	PREÇO UNITÁRIO	TOTAL
I0163 AÇO CA-50	SEINFRA	KG	1,15000000	9,4500	10,8675
I0103 ARAME RECOZIDO N.18 BWG	SEINFRA	KG	0,02000000	10,0000	0,2000
TOTAL Material:					11,0675

Mão de Obra	FONTE	UNID	COEFICIENTE	PREÇO UNITÁRIO	TOTAL
I0040 AJUDANTE DE ARMADOR/FERREIRO	SEINFRA	H	0,07960000	16,7700	1,3349
I0121 ARMADOR/FERREIRO	SEINFRA	H	0,07960000	20,7700	1,6533
TOTAL Mão de Obra:					2,9882
VALOR:					14,06

### 1.6. C0217 - ARMADURA CA-60 FINA D=3,40 A 6,40mm (KG)

Material	FONTE	UNID	COEFICIENTE	PREÇO UNITÁRIO	TOTAL
I0169 AÇO CA-60	SEINFRA	KG	1,15000000	8,2400	9,4760
I0103 ARAME RECOZIDO N.18 BWG	SEINFRA	KG	0,02000000	10,0000	0,2000
TOTAL Material:					9,6760

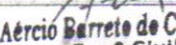
  
 Aécio Barreto de Cerme Jr.  
 Engº Civil  
 CREA-PB 160435359-7  
 CREA-PE 04353597



## RELATÓRIO ANALÍTICO - COMPOSIÇÕES DE CUSTOS

	<b>OBRA:</b>	CONTRATAÇÃO DA PRESTAÇÃO DE SERVIÇOS DE ENGENHARIA PARA A MPLIAÇÃO DE PLATA FORMA ELEVATORA DA CAMARA MUNICIPAL DE LIMOEIRO DO NORTE.	<b>DATA:</b> 07/07/2023	<b>BDI:</b> 32,78%		
	<b>DESCRIÇÃO:</b>	PRESTAÇÃO DE SERVIÇOS DE ENGENHARIA PARA A MPLIAÇÃO DE PLATA FORMA ELEVATORA	<b>VERSAO:</b>	<b>HORA:</b>	<b>MES:</b>	
	<b>LOCAL:</b>	CENTRO DE LIMOEIRO DO NORTE-CE	<b>SEINFRA:</b>	027,1 COM DESONERAÇÃO	93,85%	47,76%
	<b>CLIENTE:</b>	CÂMARA MUNICIPAL DE LIMOEIRO DO NORTE-CE	<b>SINAPI:</b>	2023/01 COM DESONERAÇÃO	84,44%	47,48%
		<b>Composição de</b>	<b>PROPRIA:</b>	0,00%	0,00%	



Mão de Obra	FONTE	UNID	COEFICIENTE	PREÇO UNITÁRIO	TOTAL
I0040	AJUDANTE DE ARMADOR/FERREIRO	SEINFRA	H	0,06965000	16,7700
I0121	ARMADOR/FERREIRO	SEINFRA	H	0,06965000	20,7700
<b>TOTAL Mão de Obra:</b>					<b>2,6148</b>
<b>VALOR:</b>					<b>12,29</b>

### 1.7. C2827 - FORMA PLANA CHAPA COMPENSADA RESINADA, ESP.= 10mm UTIL. 3X (M2)

Material	FONTE	UNID	COEFICIENTE	PREÇO UNITÁRIO	TOTAL
I0528	CHAPA COMPENSADO RESINADO 10MM (1.10 X 2.20M)	SEINFRA	M2	0,43000000	23,6900
I1691	PONTALETE / BARROTE DE 3"x3"	SEINFRA	M	2,00000000	12,5500
I2408	PREGO 14X18 (1.1/2" x 14) (APROXIMADAMENTE 708UN/KG)	SEINFRA	KG	0,25000000	16,6700
I1846	SARRAFO DE 1"x4"	SEINFRA	M	1,53000000	4,7200
I1916	TABUA DE 1" DE 3A. - L = 30cm	SEINFRA	M	1,60000000	9,9600
<b>TOTAL Material:</b>					<b>62,6118</b>

Mão de Obra	FONTE	UNID	COEFICIENTE	PREÇO UNITÁRIO	TOTAL
I0041	AJUDANTE DE CARPINTEIRO	SEINFRA	H	1,34325000	16,7700
I0498	CARPINTEIRO	SEINFRA	H	1,34325000	20,7700
<b>TOTAL Mão de Obra:</b>					<b>50,4256</b>
<b>VALOR:</b>					<b>113,04</b>

### 1.8. C0843 - CONCRETO P/VIBR., FCK 25 MPa COM AGREGADO ADQUIRIDO (M3)

Equipamento Custo Horário	FONTE	UNID	COEFICIENTE	PREÇO UNITÁRIO	TOTAL
I0682	BETONEIRA ELÉTRICA 580L (CHP)	SEINFRA	H	0,71400000	22,2200
<b>TOTAL Equipamento Custo Horário:</b>					<b>15,8651</b>

Material	FONTE	UNID	COEFICIENTE	PREÇO UNITÁRIO	TOTAL
I0109	AREIA MEDIA	SEINFRA	M3	0,86690000	67,1600
I0280	BRITA	SEINFRA	M3	0,62700000	75,8100
I0805	CIMENTO PORTLAND	SEINFRA	KG	349,00000000	0,5600
I1605	PEDRISCO	SEINFRA	M3	0,20900000	73,5300
<b>TOTAL Material:</b>					<b>316,5617</b>

Mão de Obra	FONTE	UNID	COEFICIENTE	PREÇO UNITÁRIO	TOTAL
I2543	SERVENTE	SEINFRA	H	5,97000000	15,5500
<b>TOTAL Mão de Obra:</b>					<b>92,8335</b>
<b>VALOR:</b>					<b>425,26</b>

### 1.10. C0217 - ARMADURA CA-60 FINA D=3,40 A 6,40mm (KG)

Material	FONTE	UNID	COEFICIENTE	PREÇO UNITÁRIO	TOTAL
I0169	AÇO CA-60	SEINFRA	KG	1,15000000	8,2400
I0103	ARAME RECOZIDO N.18 BWG	SEINFRA	KG	0,02000000	10,0000
<b>TOTAL Material:</b>					<b>9,5700</b>

  
**Aécio Barreto do Carmo Jr.**  
 Engº CIVIL  
 CREA-PB 160435359-7  
 CREA-PE 04353597

RELATÓRIO ANALÍTICO - COMPOSIÇÕES DE CUSTOS						
	OBRA:	CONTRATAÇÃO DA PRESTAÇÃO DE SERVIÇOS DE ENGENHARIA PARA A MPLIAÇÃO DE PLATA FORMA ELEVATORA DA CAMARA MUNICIPAL DE LIMOEIRO DO NORTE.	DATA : 07/07/2023	BDI : 32,78%		
	DESCRICOÃO:	PRESTAÇÃO DE SERVIÇOS DE ENGENHARIA PARA A MPLIAÇÃO DE PLATA FORMA ELEVATORA	FONTE: SEINFRA VERSÃO: 027.1 COM DESONERAÇÃO SINAPI: 2023/01 COM DESONERAÇÃO Composição: PRÓPRIA	HORA: 83,85%	MES: 47,78%	REF: 05/2021
	LOCAL:	CENTRO DE LIMOEIRO DO NORTE-CE		84,44%	00%	
	CLIENTE:	CÂMARA MUNICIPAL DE LIMOEIRO DO NORTE-CE		0,00%	00%	



Mão de Obra	FONTE	UNID	COEFICIENTE	PREÇO UNITÁRIO	TOTAL	
I0040	AJUDANTE DE ARMADOR/FERREIRO	SEINFRA	H	0,06965000	16,7700	1,1680
I0121	ARMADOR/FERREIRO	SEINFRA	H	0,06965000	20,7700	1,4466
TOTAL Mão de Obra:					2,6146	
VALOR:					12,29	

### 1.11. C0216 - ARMADURA CA-50A MÉDIA D= 6,3 A 10,0mm (KG)

Material	FONTE	UNID	COEFICIENTE	PREÇO UNITÁRIO	TOTAL	
I0163	AÇO CA-50	SEINFRA	KG	1,15000000	9,4500	10,8675
I0103	ARAME RECOZIDO N.18 BWG	SEINFRA	KG	0,02000000	10,0000	0,2000
TOTAL Material:					11,0675	

Mão de Obra	FONTE	UNID	COEFICIENTE	PREÇO UNITÁRIO	TOTAL	
I0040	AJUDANTE DE ARMADOR/FERREIRO	SEINFRA	H	0,07960000	16,7700	1,3349
I0121	ARMADOR/FERREIRO	SEINFRA	H	0,07960000	20,7700	1,6533
TOTAL Mão de Obra:					2,9882	
VALOR:					14,06	

### 1.12. C2827 - FORMA PLANA CHAPA COMPENSADA RESINADA, ESP.= 10mm UTIL. 3X (M2)

Material	FONTE	UNID	COEFICIENTE	PREÇO UNITÁRIO	TOTAL	
I0528	CHAPA COMPENSADO RESINADO 10MM (1.10 X 2.20M)	SEINFRA	M2	0,43000000	23,6900	10,1867
I1691	PONTALETE / BARROTE DE 3"x3"	SEINFRA	M	2,00000000	12,5500	25,1000
I2408	PREGO 14X18 (1.1/2" x 14) (APROXIMADAMENTE 708UN/KG)	SEINFRA	KG	0,25000000	16,6700	4,1675
I1846	SARRAFO DE 1"X4"	SEINFRA	M	1,53000000	4,7200	7,2216
I1916	TABUA DE 1" DE 3A. - L = 30cm	SEINFRA	M	1,60000000	9,9600	15,9360
TOTAL Material:					62,6118	

Mão de Obra	FONTE	UNID	COEFICIENTE	PREÇO UNITÁRIO	TOTAL	
I0041	AJUDANTE DE CARPINTEIRO	SEINFRA	H	1,34325000	16,7700	22,5263
I0498	CARPINTEIRO	SEINFRA	H	1,34325000	20,7700	27,8993
TOTAL Mão de Obra:					50,4256	
VALOR:					113,04	

### 1.13. C0843 - CONCRETO P/VIBR., FCK 25 MPa COM AGREGADO ADQUIRIDO (M3)

Equipamento Custo Horário	FONTE	UNID	COEFICIENTE	PREÇO UNITÁRIO	TOTAL	
I0682	BETONEIRA ELÉTRICA 580L (CHP)	SEINFRA	H	0,71400000	22,2200	15,8651
TOTAL Equipamento Custo Horário:					15,8651	

Material	FONTE	UNID	COEFICIENTE	PREÇO UNITÁRIO	TOTAL	
I0109	AREIA MEDIA	SEINFRA	M3	0,86690000	67,1600	58,2210
I0280	BRITA	SEINFRA	M3	0,62700000	75,8100	47,5329
I0805	CIMENTO PORTLAND	SEINFRA	KG	349,00000000	0,5600	195,4400
I1805	PEDRISCO	SEINFRA	M3	0,20900000	73,5300	15,3678

  
 Aécio Barreto do Carmo Jr.  
 Engº Civil  
 CREA-PB 160435359-7  
 CREA-PE 04353597

## RELATÓRIO ANALÍTICO - COMPOSIÇÕES DE CUSTOS

	<b>OBRA:</b>	CONTRATAÇÃO DA PRESTAÇÃO DE SERVIÇOS DE ENGENHARIA PARA A MPLIAÇÃO DE PLATA FORMA ELEVATORA DA CÂMARA MUNICIPAL DE LIMOEIRO DO NORTE.	<b>DATA:</b> 07/07/2023	<b>BDI:</b> 32,78%	
	<b>DESCRIÇÃO:</b>	PRESTAÇÃO DE SERVIÇOS DE ENGENHARIA PARA A MPLIAÇÃO DE PLATA FORMA ELEVATORA	<b>VERSAO:</b>	<b>REF:</b>	
	<b>LOCAL:</b>	CENTRO DE LIMOEIRO DO NORTE-CE	SEINFRA 027,1 COM DESONERAÇÃO	HORA MES	83,85% 47,76%
	<b>CLIENTE:</b>	CÂMARA MUNICIPAL DE LIMOEIRO DO NORTE-CE	SINAPI 2023/01 COM DESONERAÇÃO	84,44% 47,48%	02/2023
		<b>Composição:</b>	PRÓPRIA	0,00% 0,00%	



TOTAL Material:	318,5612
-----------------	----------

Mão de Obra	FONTE	UNID	COEFICIENTE	PREÇO UNITÁRIO	TOTAL
I2543 SERVENTE	SEINFRA	H	5,97000000	15,5500	92,8335
TOTAL Mão de Obra:					92,8335
<b>VALDR:</b>					<b>425,26</b>

### 1.14. C4458 - LAJE PRÉ-FABRICADA TRELIÇADA P/ FÔRRO - VÃO ACIMA DE 4,81 m (M2)

Material	FONTE	UNID	COEFICIENTE	PREÇO UNITÁRIO	TOTAL
I0169 AÇO CA-60	SEINFRA	KG	0,74000000	8,2400	6,0976
I8285 LAJE PRÉ-FABRICADA TRELIÇADA P/ FÔRRO, DE 12 cm DE ALTURA E 4 cm DE CAPEADO - VÃO ACIMA DE 5,01 m	SEINFRA	M2	1,00000000	60,0100	60,0100
I1691 PONTALETE / BARROTE DE 3"x3"	SEINFRA	M	1,30000000	12,5500	16,3150
I1728 PREGO 18X27 (2.1/2" X 10) (APROXIMADAMENTE 198UN/KG)	SEINFRA	KG	0,03000000	13,7300	0,4119
I1846 SARRAFO DE 1"x4"	SEINFRA	M	0,97000000	4,7200	4,5784
I1916 TABUA DE 1" DE 3A. - L = 30cm	SEINFRA	M	0,65000000	9,9600	6,4740
TOTAL Material:					93,8889

Mão de Obra	FONTE	UNID	COEFICIENTE	PREÇO UNITÁRIO	TOTAL
I2391 PEDREIRO	SEINFRA	H	0,34825000	20,7700	7,2332
I2543 SERVENTE	SEINFRA	H	0,34825000	15,5500	5,4153
TOTAL Mão de Obra:					12,6485

Serviço	FONTE	UNID	COEFICIENTE	PREÇO UNITÁRIO	TOTAL
C0840 CONCRETO P/MBR., FCK 15 MPa COM AGREGADO ADQUIRIDO	SEINFRA	M3	0,05700000	394,3900	22,4802
C1603 LANÇAMENTO E APLICAÇÃO DE CONCRETO C/ ELEVAÇÃO	SEINFRA	M3	0,05700000	227,1100	12,9453
TOTAL Serviço:					35,4255
<b>VALOR:</b>					<b>141,96</b>

### 1.15. C0215 - ARMADURA CA-50A GROSSA D= 12,5 A 25,0mm (KG)

Material	FONTE	UNID	COEFICIENTE	PREÇO UNITÁRIO	TOTAL
I0163 AÇO CA-50	SEINFRA	KG	1,15000000	9,4500	10,8675
I0103 ARAME RECOZIDO N.18 BWG	SEINFRA	KG	0,03000000	10,0000	0,3000
TOTAL Material:					11,1675

Mão de Obra	FONTE	UNID	COEFICIENTE	PREÇO UNITÁRIO	TOTAL
I0040 AJUDANTE DE ARMADOR/FERREIRO	SEINFRA	H	0,09950000	16,7700	1,6686
I0121 ARMADOR/FERREIRO	SEINFRA	H	0,09950000	20,7700	2,0666
TOTAL Mão de Obra:					3,7352
<b>VALOR:</b>					<b>14,90</b>

### 1.18. 91854 - ELETRODUTO FLEXÍVEL CORRUGADO, PVC, DN 25 MM (3/4"), PARA CIRCUITOS TERMINAIS, INSTALADO EM PAREDE - FORNECIMENTO E INSTALAÇÃO. AF\_12/2015 (M)

Material	FONTE	UNID	COEFICIENTE	PREÇO UNITÁRIO	TOTAL
00002688 ELETRODUTO PVC FLEXÍVEL CORRUGADO, COR AMARELA, DE 25 MM	SINAPI	M	1,01700000	2,17	2,20

  
**Aécio Barreto do Carmo Jr.**  
 Eng.º Civil  
 CREA-PB 160435359-7  
 CREA-PE 04353597

## RELATÓRIO ANALÍTICO - COMPOSIÇÕES DE CUSTOS

	<b>OBRA:</b>	CONTRATAÇÃO DA PRESTAÇÃO DE SERVIÇOS DE ENGENHARIA PARA A MPLIAÇÃO DE PLATA FORMA ELEVATORA DA CÂMARA MUNICIPAL DE LIMOEIRO DO NORTE.	<b>DATA:</b> 07/07/2023	<b>BDI:</b> 32,78%		
	<b>DESCRIÇÃO:</b>	PRESTAÇÃO DE SERVIÇOS DE ENGENHARIA PARA A MPLIAÇÃO DE PLATA FORMA ELEVATORA	<b>VERSIÃO:</b>	<b>HORA:</b>	<b>MES:</b>	
	<b>LOCAL:</b>	CENTRO DE LIMOEIRO DO NORTE-CE	<b>SEINFRA:</b>	027.1 COM DEGRADAÇÃO	83,85%	47,76%
	<b>CLIENTE:</b>	CÂMARA MUNICIPAL DE LIMOEIRO DO NORTE-CE	<b>SINAPI:</b>	2023/01 COM DESONERAÇÃO	84,44%	47,48%
			<b>Composição:</b>	<b>PRÓPRIA:</b>	0,00%	



TOTAL Material:	6,18
<b>VALOR:</b>	<b>8,38</b>

Mão de Obra com Encargos Complementares		FORNTE	UNID	COEFICIENTE	PREÇO UNITÁRIO	TOTAL
88247	AUXILIAR DE ELETRICISTA COM ENCARGOS COMPLEMENTARES	SINAPI	H	0,14400000	19,39	2,79
88264	ELETRICISTA COM ENCARGOS COMPLEMENTARES	SINAPI	H	0,14400000	23,60	3,39
TOTAL Mão de Obra com Encargos Complementares:						6,18
<b>VALOR:</b>						<b>8,38</b>

### 1.19. 91856 - ELETRODUTO FLEXÍVEL CORRUGADO, PVC, DN 32 MM (1"), PARA CIRCUITOS TERMINAIS, INSTALADO EM PAREDE - FORNECIMENTO E INSTALAÇÃO. AF\_12/2015 (M)

Material		FORNTE	UNID	COEFICIENTE	PREÇO UNITÁRIO	TOTAL
00002690	ELETRODUTO PVC FLEXIVEL CORRUGADO, COR AMARELA, DE 32 MM	SINAPI	M	1,01700000	3,72	3,78
TOTAL Material:						3,78

Mão de Obra com Encargos Complementares		FORNTE	UNID	COEFICIENTE	PREÇO UNITÁRIO	TOTAL
88247	AUXILIAR DE ELETRICISTA COM ENCARGOS COMPLEMENTARES	SINAPI	H	0,16400000	19,39	3,17
88264	ELETRICISTA COM ENCARGOS COMPLEMENTARES	SINAPI	H	0,16400000	23,60	3,87
TOTAL Mão de Obra com Encargos Complementares:						7,04
<b>VALOR:</b>						<b>10,82</b>

### 1.20. 93009 - ELETRODUTO RÍGIDO ROSCÁVEL, PVC, DN 60 MM (2"), PARA REDE ENTERRADA DE DISTRIBUIÇÃO DE ENERGIA ELÉTRICA - FORNECIMENTO E INSTALAÇÃO. AF\_12/2021 (M)

Material		FORNTE	UNID	COEFICIENTE	PREÇO UNITÁRIO	TOTAL
00002681	ELETRODUTO DE PVC RIGIDO ROSCAVEL DE 2", SEM LUVA	SINAPI	M	1,10000000	15,46	17,00
TOTAL Material:						17,00

Mão de Obra com Encargos Complementares		FORNTE	UNID	COEFICIENTE	PREÇO UNITÁRIO	TOTAL
88247	AUXILIAR DE ELETRICISTA COM ENCARGOS COMPLEMENTARES	SINAPI	H	0,12900000	19,39	2,50
88264	ELETRICISTA COM ENCARGOS COMPLEMENTARES	SINAPI	H	0,12900000	23,60	3,04
TOTAL Mão de Obra com Encargos Complementares:						5,54
<b>VALOR:</b>						<b>22,54</b>

### 1.21. 92662 - LUVA, EM FERRO GALVANIZADO, CONEXÃO ROSQUEADA, DN 40 (1 1/2"), INSTALADO EM REDE DE ALIMENTAÇÃO PARA SPRINKLER - FORNECIMENTO E INSTALAÇÃO. AF\_10/2020 (UN)

Material		FORNTE	UNID	COEFICIENTE	PREÇO UNITÁRIO	TOTAL
00003148	FITA VEDA ROSCA EM ROLOS DE 18 MM X 50 M (L X C)	SINAPI	UN	0,01900000	13,02	0,24
00007307	FUNDO ANTICORROSIVO PARA METAIS FERROSOS (ZARCAO)	SINAPI	L	0,00500000	39,96	0,19
00003939	LUVA DE FERRO GALVANIZADO, COM ROSCA BSP, DE 1 1/2"	SINAPI	UN	1,00000000	23,93	23,93
TOTAL Material:						24,36

Mão de Obra com Encargos Complementares		FORNTE	UNID	COEFICIENTE	PREÇO UNITÁRIO	TOTAL
88248	AUXILIAR DE ENCANADOR OU BOMBEIRO HIDRÁULICO COM ENCARGOS COMPLEMENTARES	SINAPI	H	0,33700000	18,48	6,22
88267	ENCANADOR OU BOMBEIRO HIDRÁULICO COM ENCARGOS COMPLEMENTARES	SINAPI	H	0,33700000	22,61	7,61
TOTAL Mão de Obra com Encargos Complementares:						13,83

  
**Aécio Barreto do Carmo Jr.**  
 Eng.º Civil  
 CREA-PB 160435359-7  
 CREA-PE 04353597

## RELATÓRIO ANALÍTICO - COMPOSIÇÕES DE CUSTOS

	<b>OBRA:</b>	CONTRATAÇÃO DA PRESTAÇÃO DE SERVIÇOS DE ENGENHARIA PARA A IMPLANTAÇÃO DE PLATA FORMA ELEVATORA DA CÂMARA MUNICIPAL DE LIMOEIRO DO NORTE.	DATA : 07/07/2023	BDI : 32,78%																					
	<b>DESCRIÇÃO:</b>	PRESTAÇÃO DE SERVIÇOS DE ENGENHARIA PARA A IMPLANTAÇÃO DE PLATA FORMA ELEVATORA	<table border="1" style="width: 100%; border-collapse: collapse; font-size: small;"> <tr> <th>FORTE</th> <th>VERSÃO</th> <th>HORA</th> <th>MES</th> <th>REF.</th> </tr> <tr> <td>SEINFRA</td> <td>027.1 COM DESONERAÇÃO</td> <td>83,85%</td> <td>47,76%</td> <td>05/2023</td> </tr> <tr> <td>SINAPI</td> <td>2023/01 COM DESONERAÇÃO</td> <td>84,44%</td> <td>47,48%</td> <td>05/2023</td> </tr> <tr> <td>Composição</td> <td>PRÓPRIA</td> <td>0,00%</td> <td>0,00%</td> <td>05/2023</td> </tr> </table>	FORTE	VERSÃO	HORA	MES	REF.	SEINFRA	027.1 COM DESONERAÇÃO	83,85%	47,76%	05/2023	SINAPI	2023/01 COM DESONERAÇÃO	84,44%	47,48%	05/2023	Composição	PRÓPRIA	0,00%	0,00%	05/2023		
	FORTE	VERSÃO	HORA	MES	REF.																				
	SEINFRA	027.1 COM DESONERAÇÃO	83,85%	47,76%	05/2023																				
SINAPI	2023/01 COM DESONERAÇÃO	84,44%	47,48%	05/2023																					
Composição	PRÓPRIA	0,00%	0,00%	05/2023																					
<b>LOCAL:</b>	CENTRO DE LIMOEIRO DO NORTE-CE																								
<b>CLIENTE:</b>	CÂMARA MUNICIPAL DE LIMOEIRO DO NORTE-CE																								



VALOR: \_\_\_\_\_

### 1.23. 91928 - CABO DE COBRE FLEXÍVEL ISOLADO, 4 MM², ANTI-CHAMA 450/750 V, PARA CIRCUITOS TERMINAIS - FORNECIMENTO E INSTALAÇÃO. AF\_12/2015 (M)

Material	FORTE	UNID	COEFICIENTE	PREÇO UNITÁRIO	TOTAL
00000981 CABO DE COBRE, FLEXIVEL, CLASSE 4 OU 5, ISOLACAO EM PVC/A, ANTICHAMA BWF-B, 1 CONDUTOR, 450/750 V, SECAO NOMINAL 4 MM2	SINAPI	M	1,19000000	3,55	4,22
00021127 FITA ISOLANTE ADESIVA ANTICHAMA, USO ATE 750 V, EM ROLO DE 19 MM X 5 M	SINAPI	UN	0,00900000	3,74	0,03
TOTAL Material:					4,25

Mão de Obra com Encargos Complementares	FORTE	UNID	COEFICIENTE	PREÇO UNITÁRIO	TOTAL
88247 AUXILIAR DE ELETRICISTA COM ENCARGOS COMPLEMENTARES	SINAPI	H	0,04000000	19,39	0,77
88264 ELETRICISTA COM ENCARGOS COMPLEMENTARES	SINAPI	H	0,04000000	23,60	0,94
TOTAL Mão de Obra com Encargos Complementares:					1,71
VALOR:					5,96

### 1.25. 92001 - TOMADA BAIXA DE EMBUTIR (1 MÓDULO), 2P+T 20 A, INCLUINDO SUPORTE E PLACA - FORNECIMENTO E INSTALAÇÃO. AF\_12/2015 (UN)

Serviço	FORTE	UNID	COEFICIENTE	PREÇO UNITÁRIO	TOTAL
91946 SUPORTE PARAFUSADO COM PLACA DE ENCAIXE 4" X 2" MÉDIO (1,30 M DO PISO) PARA PONTO ELÉTRICO - FORNECIMENTO E INSTALAÇÃO. AF_12/2015	SINAPI	UN	1,00000000	7,46	7,46
91999 TOMADA BAIXA DE EMBUTIR (1 MÓDULO), 2P+T 20 A, SEM SUPORTE E SEM PLACA - FORNECIMENTO E INSTALAÇÃO. AF_12/2015	SINAPI	UN	1,00000000	20,38	20,38
TOTAL Serviço:					27,84
VALOR:					27,84

### 1.26. 91967 - INTERRUPTOR SIMPLES (3 MÓDULOS), 10A/250V, INCLUINDO SUPORTE E PLACA - FORNECIMENTO E INSTALAÇÃO. AF\_12/2015 (UN)

Serviço	FORTE	UNID	COEFICIENTE	PREÇO UNITÁRIO	TOTAL
91966 INTERRUPTOR SIMPLES (3 MÓDULOS), 10A/250V, SEM SUPORTE E SEM PLACA - FORNECIMENTO E INSTALAÇÃO. AF_12/2015	SINAPI	UN	1,00000000	45,03	45,03
91946 SUPORTE PARAFUSADO COM PLACA DE ENCAIXE 4" X 2" MÉDIO (1,30 M DO PISO) PARA PONTO ELÉTRICO - FORNECIMENTO E INSTALAÇÃO. AF_12/2015	SINAPI	UN	1,00000000	7,46	7,46
TOTAL Serviço:					52,49
VALOR:					52,49

### 1.27. C1661 - LUMINÁRIA FLUORESCENTE COMPLETA ( 2 X 16 )W (UN)

Material	FORTE	UNID	COEFICIENTE	PREÇO UNITÁRIO	TOTAL
11370 LUMINARIA FLUORESCENTE COMPLETA ( 2 X 16 )W	SEINFRA	UN	1,00000000	50,4700	50,4700
TOTAL Material:					50,4700

Mão de Obra	FORTE	UNID	COEFICIENTE	PREÇO UNITÁRIO	TOTAL
10042 AJUDANTE DE ELETRICISTA	SEINFRA	H	1,09450000	16,7700	18,3548
12312 ELETRICISTA	SEINFRA	H	1,09450000	20,7700	22,7328
TOTAL Mão de Obra:					41,0876

  
**Aécio Barreto do Carmo Jr.**  
 Engº Civil  
 CREA-PB 160435359-7  
 CREA-PE 04353597

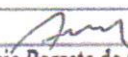
## RELATÓRIO ANALÍTICO - COMPOSIÇÕES DE CUSTOS

	<b>OBRA:</b>	CONTRATAÇÃO DA PRESTAÇÃO DE SERVIÇOS DE ENGENHARIA PARA A MPLIAÇÃO DE PLATA FORMA ELEVATORA DA CAMARA MUNICIPAL DE LIMOEIRO DO NORTE.	DATA : 07/07/2023	BDI : 32,78%																					
	<b>DESCRIÇÃO:</b>	PRESTAÇÃO DE SERVIÇOS DE ENGENHARIA PARA A MPLIAÇÃO DE PLATA FORMA ELEVATORA	<table border="1" style="width: 100%; border-collapse: collapse; font-size: small;"> <tr> <th>FORNTE</th> <th>VERSÃO</th> <th>HORA</th> <th>MES</th> <th>REF.</th> </tr> <tr> <td>SEINFRA</td> <td>027.1 COM DESONERAÇÃO</td> <td>83,85%</td> <td>47,76%</td> <td>06/2021</td> </tr> <tr> <td>SINAPI</td> <td>2023/01 COM DESONERAÇÃO</td> <td>84,44%</td> <td>47,48%</td> <td>02/2023</td> </tr> <tr> <td colspan="2">Composição</td> <td>PRÓPRIA</td> <td>0,00%</td> <td>0,00%</td> </tr> </table>	FORNTE	VERSÃO	HORA	MES	REF.	SEINFRA	027.1 COM DESONERAÇÃO	83,85%	47,76%	06/2021	SINAPI	2023/01 COM DESONERAÇÃO	84,44%	47,48%	02/2023	Composição		PRÓPRIA	0,00%	0,00%		
	FORNTE	VERSÃO	HORA	MES	REF.																				
	SEINFRA	027.1 COM DESONERAÇÃO	83,85%	47,76%	06/2021																				
	SINAPI	2023/01 COM DESONERAÇÃO	84,44%	47,48%	02/2023																				
Composição		PRÓPRIA	0,00%	0,00%																					
<b>LOCAL:</b>	CENTRO DE LIMOEIRO DO NORTE-CE																								
<b>CLIENTE:</b>	CÂMARA MUNICIPAL DE LIMOEIRO DO NORTE-CE																								
			<table border="1" style="width: 100%; border-collapse: collapse;"> <tr> <td style="width: 80%;">VALOR:</td> <td style="width: 20%;"></td> </tr> </table>			VALOR:																			
VALOR:																									



### 1.29. 101876 - QUADRO DE DISTRIBUIÇÃO DE ENERGIA EM PVC, DE EMBUTIR, SEM BARRAMENTO, PARA 6 DISJUNTORES - FORNECIMENTO E INSTALAÇÃO. AF\_10/2020 (UN)

Material	FORNTE	UNID	COEFICIENTE	PREÇO UNITÁRIO	TOTAL
00039795	SINAPI	UN	1,00000000	77,36	77,36
TOTAL Material:					77,36

Mão de Obra com Encargos Complementares	FORNTE	UNID	COEFICIENTE	PREÇO UNITÁRIO	TOTAL
88247	SINAPI	H	0,32590000	19,39	6,31
88264	SINAPI	H	0,32590000	23,60	7,69
TOTAL Mão de Obra com Encargos Complementares:					14,00

Serviço	FORNTE	UNID	COEFICIENTE	PREÇO UNITÁRIO	TOTAL
87367	SINAPI	M3	0,00440000	670,84	2,95
TOTAL Serviço:					2,95

**VALOR: 94,31**

### 1.31. C1092 - DISJUNTOR MONOPOLAR EM QUADRO DE DISTRIBUIÇÃO 10A (UN)

Material	FORNTE	UNID	COEFICIENTE	PREÇO UNITÁRIO	TOTAL
10980	SEINFRA	UN	1,00000000	9,4500	9,4500
TOTAL Material:					9,4500

Mão de Obra	FORNTE	UNID	COEFICIENTE	PREÇO UNITÁRIO	TOTAL
10042	SEINFRA	H	0,29850000	16,7700	5,0058
12312	SEINFRA	H	0,29850000	20,7700	6,1998
TOTAL Mão de Obra:					11,2056

**VALOR: 20,66**

### 1.32. C1111 - DISJUNTOR TRIPOLAR C/ACIONAMENTO NA PORTA DO Q.D.ATE 32A (UN)

Material	FORNTE	UNID	COEFICIENTE	PREÇO UNITÁRIO	TOTAL
10995	SEINFRA	UN	1,00000000	50,0900	50,0900
TOTAL Material:					50,0900

Mão de Obra	FORNTE	UNID	COEFICIENTE	PREÇO UNITÁRIO	TOTAL
10042	SEINFRA	H	0,99500000	16,7700	16,6862
12312	SEINFRA	H	0,99500000	20,7700	20,6662
TOTAL Mão de Obra:					37,3524

**VALOR: 87,44**

### 1.34. C1608 - LASTRO DE CONCRETO IMPERMEABILIZADO E=8CM (M2)

Equipamento Custo Horário	FORNTE	UNID	COEFICIENTE	PREÇO UNITÁRIO	TOTAL
10682	SEINFRA	H	0,05700000	22,2200	1,2665

*Aécio Barreto do Carmo Jr.*  
Eng.º Civil

CREA-PB 160435359-7  
CREA-PE 04353597

RELATÓRIO ANALÍTICO - COMPOSIÇÕES DE CUSTOS																								
	OBRA:	CONTRATAÇÃO DA PRESTAÇÃO DE SERVIÇOS DE ENGENHARIA PARA A MPLIAÇÃO DE PLATA FORMA ELEVATORA DA CAMARA MUNICIPAL DE LIMOEIRO DO NORTE.	DATA:	07/07/2023	BDI: 32,78%																			
	DESCRIÇÃO:	PRESTAÇÃO DE SERVIÇOS DE ENGENHARIA PARA A MPLIAÇÃO DE PLATA FORMA ELEVATORA	<table border="1"> <thead> <tr> <th>FORTE</th> <th>VERSÃO</th> <th>HORA</th> <th>MES</th> <th>REF.</th> </tr> </thead> <tbody> <tr> <td>SEINFRA</td> <td>027.1 COM DESONERAÇÃO</td> <td>83,85%</td> <td>47,76%</td> <td>05/2023</td> </tr> <tr> <td>SINAPI</td> <td>2023/01 COM DESONERAÇÃO</td> <td>84,44%</td> <td>47,48%</td> <td>02/2023</td> </tr> <tr> <td>Composição</td> <td>PRÓPRIA</td> <td>0,00%</td> <td>0,00%</td> <td>00/0000</td> </tr> </tbody> </table>	FORTE	VERSÃO	HORA	MES	REF.	SEINFRA	027.1 COM DESONERAÇÃO	83,85%	47,76%	05/2023	SINAPI	2023/01 COM DESONERAÇÃO	84,44%	47,48%	02/2023	Composição	PRÓPRIA	0,00%	0,00%	00/0000	
FORTE	VERSÃO	HORA	MES	REF.																				
SEINFRA	027.1 COM DESONERAÇÃO	83,85%	47,76%	05/2023																				
SINAPI	2023/01 COM DESONERAÇÃO	84,44%	47,48%	02/2023																				
Composição	PRÓPRIA	0,00%	0,00%	00/0000																				
LOCAL:	CENTRO DE LIMOEIRO DO NORTE-CE																							
CLIENTE:	CÂMARA MUNICIPAL DE LIMOEIRO DO NORTE-CE																							



TOTAL Equipamento Custo Horário:	1,2695
----------------------------------	--------

Material		FORTE	UNID	COEFICIENTE	PREÇO UNITÁRIO	TOTAL
I0109	AREIA MEDIA	SEINFRA	M3	0,05410000	67,1600	3,6334
I0280	BRITA	SEINFRA	M3	0,07020000	75,8100	5,3219
I0805	CIMENTO PORTLAND	SEINFRA	KG	18,00000000	0,5600	10,0800
I1249	IMPERMEABILIZANTE	SEINFRA	KG	1,60000000	5,4600	8,7360
TOTAL Material:						27,7713

Mão de Obra		FORTE	UNID	COEFICIENTE	PREÇO UNITÁRIO	TOTAL
I2391	PEDREIRO	SEINFRA	H	0,49750000	20,7700	10,3331
I2543	SERVENTE	SEINFRA	H	1,79100000	15,5500	27,8501
TOTAL Mão de Obra:						38,1832

VALOR:	67,22
--------	-------

**1.35. C4451 - LAJE PRÉ-FABRICADA TRELIÇADA P/ PISO - VÃO DE 1,81 A 2,80 m (M2)**

Material		FORTE	UNID	COEFICIENTE	PREÇO UNITÁRIO	TOTAL
I0169	AÇO CA-60	SEINFRA	KG	0,74000000	8,2400	6,0976
I8278	LAJE PRÉ-FABRICADA TRELIÇADA P/ PISO, DE 8 cm DE ALTURA E 2 cm DE CAPEADO - VÃO DE 2,01 A 3,0 m	SEINFRA	M2	1,00000000	54,1400	54,1400
I1691	PONTALETE / BARROTE DE 3"x3"	SEINFRA	M	1,30000000	12,5500	16,3150
I1728	PREGO 18X27 (2,1/2" X 10) (APROXIMADAMENTE 198UN/KG)	SEINFRA	KG	0,03000000	13,7300	0,4119
I1846	SARRAFO DE 1"x4"	SEINFRA	M	0,97000000	4,7200	4,5784
I1916	TABUA DE 1" DE 3A. - L = 30cm	SEINFRA	M	0,65000000	9,9600	6,4740
TOTAL Material:						88,0169

Mão de Obra		FORTE	UNID	COEFICIENTE	PREÇO UNITÁRIO	TOTAL
I2391	PEDREIRO	SEINFRA	H	0,34825000	20,7700	7,2332
I2543	SERVENTE	SEINFRA	H	0,34825000	15,5500	5,4153
TOTAL Mão de Obra:						12,6485

Serviço		FORTE	UNID	COEFICIENTE	PREÇO UNITÁRIO	TOTAL
C0840	CONCRETO P/MBR., FCK 15 MPa COM AGREGADO ADQUIRIDO	SEINFRA	M3	0,04000000	394,3900	15,7756
C1603	LANÇAMENTO E APLICAÇÃO DE CONCRETO C/ ELEVAÇÃO	SEINFRA	M3	0,04000000	227,1100	9,0844
TOTAL Serviço:						24,8600

VALOR:	125,53
--------	--------

  
**Aécio Barreto do Carmo Jr.**  
 Engº Civil  
 CREA-PB 160435359-7  
 CREA-PE 04353597

## CRONOGRAMA FÍSICO-FINANCEIRO

	<b>OBRA:</b>	CONTRATAÇÃO DA PRESTAÇÃO DE SERVIÇOS DE ENGENHARIA PARA A MPLIAÇÃO DE PLATA FORMA ELEVATORA DA CAMARA MUNICIPAL DE LIMOEIRO DO NORTE.	<b>DATA : 07/07/2023</b>		<b>BDI : 32,78%</b>		
	<b>DESCRIÇÃO:</b>	PRESTAÇÃO DE SERVIÇOS DE ENGENHARIA PARA A MPLIAÇÃO DE PLATA FORMA ELEVATORA	<b>FORTE</b>	<b>VERSÃO</b>	<b>HORA</b>	<b>MES</b>	<b>REF.</b>
	<b>LOCAL:</b>	CENTRO DE LIMOEIRO DO NORTE-CE	SEINFRA	027.1 COM DESONERAÇÃO	83,85%	47,76%	05/2021
	<b>CLIENTE:</b>	CÂMARA MUNICIPAL DE LIMOEIRO DO NORTE-CE	SINAPI	2023/01 COM DESONERAÇÃO	84,44%	47,48%	02/2023
			Composição	PRÓPRIA	2,00%	0,00%	

ITEM	DESCRIÇÃO	VALOR (R\$)	MÊS 1	Total parcela
1	SERVIÇO DE ENGENHEARIA	67.285,51	100,00 %	100,00 %
			67.285,51	67.285,51
		67.285,51	67.285,51	67.285,51
			67.285,51	



  
**Aécio Barreto da Carmo Jr.**  
 Eng.º Civil  
 CREA-PB 160435359-7  
 CREA-PE 04353597



## COMPOSIÇÃO DO BDI

	<b>OBRA:</b>	CONTRATAÇÃO DA PRESTAÇÃO DE SERVIÇOS DE ENGENHARIA PARA A MPLIAÇÃO DE PLATA FORMA ELEVATORA DA CAMARA MUNICIPAL DE LIMOEIRO DO NORTE.	<b>DATA:</b> 07/07/2023	<b>BDI:</b> 32,78%			
	<b>DESCRIÇÃO:</b>	PRESTAÇÃO DE SERVIÇOS DE ENGENHARIA PARA A MPLIAÇÃO DE PLATA FORMA ELEVATORA	<b>FORTE</b>	<b>VERSÃO</b>	<b>HORA</b>	<b>MES</b>	<b>REF.</b>
	<b>LOCAL:</b>	CENTRO DE LIMOEIRO DO NORTE-CE	SEINFRA	027.1 COM DESONERAÇÃO	83,85%	47,76%	05/2021
	<b>CLIENTE:</b>	CÂMARA MUNICIPAL DE LIMOEIRO DO NORTE-CE	SINAPE	2023/01 COM DESONERAÇÃO	84,44%	47,48%	02/2023
		Composição	PRÓPRIA	0,00%	0,00%		

COD	DESCRIÇÃO	%
	<b>Benefício</b>	
S + G	Garantia/seguros	0,80
L	Lucro	7,40
	<b>TOTAL</b>	<b>8,20</b>

COD	DESCRIÇÃO	%
	<b>Despesas Indiretas</b>	
AC	Administração central	4,00
DF	Despesas financeiras	1,23
R	Riscos	1,27
	<b>TOTAL</b>	<b>6,50</b>

COD	DESCRIÇÃO	%
I	<b>Impostos</b>	
	PIS	0,65
	COFINS	3,00
	ISS	5,00
	CPRB	4,50
	<b>TOTAL</b>	<b>13,15</b>

**BDI = 32,78%**

$$(1+AC+S+R+G)*(1+DF)*(1+L)/(1-I)-1$$

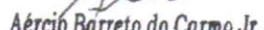

  
**Aécio Barreto do Carmo Jr.**  
 Engº Civil  
 CREA-PB 160435359-7  
 CREA-PE 04353597

## TABELA DE ENCARGOS SOCIAIS

	<b>OBRA:</b>	CONTRATAÇÃO DA PRESTAÇÃO DE SERVIÇOS DE ENGENHARIA PARA A MPLIAÇÃO DE PLATA FORMA ELEVATORA DA CAMARA MUNICIPAL DE LIMOEIRO DO NORTE.	<b>DATA :</b> 07/07/2023	<b>BDI : 32,78%</b>			
	<b>DESCRIÇÃO:</b>	PRESTAÇÃO DE SERVIÇOS DE ENGENHARIA PARA A MPLIAÇÃO DE PLATA FORMA ELEVATORA	<b>FORTE</b>	<b>VERSÃO</b>	<b>HORA</b>	<b>MES</b>	<b>REF.</b>
	<b>LOCAL:</b>	CENTRO DE LIMOEIRO DO NORTE-CE	SEINFRA	027.1 COM DESONERAÇÃO	83,85%	47,76%	05/2021
	<b>CLIENTE:</b>	CÂMARA MUNICIPAL DE LIMOEIRO DO NORTE-CE	SINAPI	2023/01 COM DESONERAÇÃO	84,44%	47,48%	02/2023
			Composição	PRÓPRIA	0,00%	0,00%	

COD	DESCRIÇÃO	HORA %	MÊS %
<b>A</b>	<b>GRUPO A</b>		
A1	INSS	0,00	0,00
A2	SESI	1,50	1,50
A3	SENAI	1,00	1,00
A4	INCRA	0,20	0,20
A5	SEBRAE	0,60	0,60
A6	Salário Educação	2,50	2,50
A7	Seguro Contra Acidentes de Trabalho	3,00	3,00
A8	FGTS	8,00	8,00
A9	SECONCI	0,00	0,00
	<b>TOTAL</b>	<b>16,80</b>	<b>16,80</b>

<b>B</b>	<b>GRUPO B</b>		
B1	Repouso Semanal Remunerado	17,84	0,00
B2	Feridos	3,71	0,00
B3	Auxílio - Enfermidade	0,87	0,67
B4	13º Salário	10,80	8,33
B5	Licença Paternidade	0,07	0,06
B6	Faltas Justificadas	0,72	0,56
B7	Dias de Chuvas	1,55	0,00
B8	Auxílio Acidente de Trabalho	0,11	0,08
B9	Férias Gozadas	8,71	6,73
B10	Salário Maternidade	0,03	0,03
	<b>TOTAL</b>	<b>44,41</b>	<b>16,46</b>

<b>C</b>	<b>GRUPO C</b>		
C1	Aviso Prévio Indenizado	5,40	4,17
C2	Aviso Prévio Trabalhado	0,13	0,10
C3	Férias Indenizadas	4,85	3,75
C4	Depósito Rescisão Sem Justa Causa	3,90	3,01
C5	Indenização Adicional	0,45	0,35
	<b>TOTAL</b>	<b>14,73</b>	<b>11,38</b>

<b>D</b>	<b>GRUPO D</b>		
D1	Reincidência de Grupo A sobre Grupo B	7,46	2,77
D2	Reincidência de Grupo A sobre Aviso Prévio Trabalhado e Reincidência do FGTS sobre Aviso Prévio Indenizado	0,45	0,35
	<b>TOTAL</b>	<b>7,91</b>	<b>3,12</b>

Horista = 83,85%  
Mensalista = 47,76%

**A + B + C + D**

  
**Aécio Barreto do Carmo Jr.**  
 Engº Civil  
 CREA-PB 160435359-7  
 CREA-PE 04353597





## CARTA PROPOSTA

À  
CAMAR MUNICIPAL DE LIMOEIRO DO NORTE - CE

A Empresa ROYALE SERVIÇOS E LOCAÇÕES LTDA CNPJ: 24.786.662/0001-05 / Rua: DR. Gaspar de Oliveira, nº 248 – Bairro: José Simões – CEP: 62.930-000 – Limoeiro Do Norte – CE, inscrita no CNPJ/MF sob o Nº 24.786.662/0001-05, por intermédio do seu representante legal, vem declarar sob as penas da lei, em especial o art. 299 do Código Penal Brasileiro, bem como em atendimento ao certame acima mencionado, vem apresentar a proposta com base nas determinações nos anexos do edital acima citado, bem como em atendimento ao certame acima mencionado.

### OBJETO

CONTRATAÇÃO DA PRESTAÇÃO DE SERVIÇOS DE ENGENHARIA PARA A MPLIAÇÃO DE PLATA FORMA ELEVATORA DA CAMARA MUNICIPAL DE LIMOEIRO DO NORTE.

**VALOR GLOBAL LOTE 66.984,44 (SESENTA E SEIS MIL NOVICENTOS E OITENTA E QUATRO REAIS E QUARENTA E QUATRO CENTAVOS)**

Validade da Proposta 60 dias.

E-mail: royale\_locacoes@outlook.com - Contato: (88) 9.9821-9052

Conta: Banco Santander, Agencia 1642 – Conta Corrente: 13000095.7

**Declaro:** que todos os elementos (tributos, encargos sociais e trabalhistas, seguros, mão de obra, depreciação do veículo, líquido que abastece o tanque pipa (Água Potável), lucro etc.) que incidam ou venham a incidir sobre os preços ofertados, estão inclusos no preço consignado na Proposta; Declaramos ainda que todas as exigências de recolhimento e/ou situação que se relacione a declaração anterior serão atendidas de maneira satisfatória de acordo com as exigências do município e/ou edital acima citado;

**Declaramos:** ter total conhecimento de todas as informações e das condições e dos projetos para o cumprimento das obrigações do objeto licitado e que concorda com as mesmas.

**Declaramos:** que daremos início aos serviços imediatamente após a assinatura da Ordem de Serviço.

**Declaramos:** que cumprimos plenamente os requisitos de habilitação e que nossa proposta de preços está em conformidade com as exigências do instrumento convocatório.

**DECLARAMOS PARA OS DEVIDOS FINS QUE IREMOS DISPONIBILIZAR OS VEICULOS E EQUIPAMENTOS NECESSARIOS PARA A EXECUÇÃO DO SERVIÇO, BEM COMO TAMBEM DISPONIBILIZAREMOS AS INSTALAÇÕES NECESSARIAS BEM COMO TODO O PESSOAL TECNICO NECESSARIO PARA A EXECUÇÃO DO SERVIÇO, DE ACORDO COM O REFERIDO PROCESSO. DECLARAMOS AINDA QUE TODOS OS MOTORISTAS POSSUÍRAM A CARTEIRA NACIONAL DE HABILITAÇÃO – CNH, CATEGORIA D OU SUPERIOR.**

Limoeiro do Norte - CE, 07 JULHO de 2023

ROYALE SERVICOS Assinado de forma  
E LOCACOES digital por ROYALE  
SERVICOS E LOCACOES  
LTDA:2478666200 LTDA:24786662000105  
0105 Dados: 2023.07.07  
22:26:21 -03'00'

FRANCEILDO DE ALMEIDA ARAUJO

CPF: 114.474.644-27

RG: 3.868.426 SSP-PN

ROYALE SERVIÇOS E LOCAÇÕES LTDA

CNPJ: 24.786.662/0001-05

**ROYALE SERVIÇOS E LOCAÇÕES LTDA**

**CNPJ: 24.786.662/0001-05 / Rua: DR. Gaspar de Oliveira, nº 248, – Bairro: José Simões – CEP: 62.930-000 –**

**Limoeiro Do Norte – CE – Email: [Royale\\_locacoes@outlook.com](mailto:Royale_locacoes@outlook.com) – Fone: (88) 9.9821-9052**

	<b>PLANILHA ORÇAMENTÁRIA</b>				
	<b>OBRA:</b>	CONTRATAÇÃO DA PRESTAÇÃO DE SERVIÇOS DE ENGENHARIA PARA A MPLIAÇÃO DE PLATA FORMA ELEVATORA DA CAMARA MUNICIPAL DE LIMOEIRO DO NORTE.	<b>DATA:</b> 07/07/2023		<b>BDI:</b> 32,78%
	<b>DESCRIÇÃO:</b>	SERVIÇOS DE ENGENHARIA PARA A MPLIAÇÃO DE PLATA FORMA ELEVATORA DA CAMARA MUNICIPAL DE LIMOEIRO DO NORTE.	<b>SEINFRA</b>	027.1 COM DESONERAÇÃO	83,85% 47,76% 05/02/2023
	<b>LOCAL:</b>	CENTRO	<b>SINAPI</b>	2023/01 COM DESONERAÇÃO	84,44% 47,48% 02/02/2023
<b>CLIENTE:</b>	CÂMARA MUNICIPAL DE LIMOEIRO DO NORTE/CE	<b>Composição</b>		PRÓPRIA 0,00%	



ITEM	CÓDIGO	DESCRIÇÃO	FONTE	UNID	QUANTIDADE	PREÇO UNITÁRIO R\$	PREÇO TOTAL R\$
<b>1</b>	<b>SERVIÇO DE ENGENHEARIA</b>						<b>66.984,44</b>
<b>1.1</b>	<b>MOVIMENTO DE TERRA</b>						<b>0,00</b>
1.2	C0330	ATERRO C/COMPACTAÇÃO MANUAL S/CONTROLE, MAT. C/AQUISIÇÃO	SEINFRA	M3	2,84	122,90	349,04
1.3	C3168	ESCAVAÇÃO CARGA TRANSP. 1-CAT 3001 A 4000M	SEINFRA	M3	5,00	22,15	110,75
<b>1.4</b>	<b>INFRAESTRUTURA</b>						<b>0,00</b>
1.5	C0216	ARMADURA CA-50A MÉDIA D= 6,3 A 10,0mm	SEINFRA	KG	265,80	18,59	4.941,22
1.6	C0217	ARMADURA CA-60 FINA D=3,40 A 6,40mm	SEINFRA	KG	163,90	16,25	2.663,38
1.7	C2827	FORMA PLANA CHAPA COMPENSADA RESINADA, ESP.= 10mm UTIL. 3X	SEINFRA	M2	75,30	149,48	11.255,84
	C0843	CONCRETO P/VIBR., FCK 25 MPa COM AGREGADO ADQUIRIDO	SEINFRA	M3	3,10	558,78	1.732,22
<b>1.9</b>	<b>SUPERESTRUTURA</b>						<b>0,00</b>
1.10	C0217	ARMADURA CA-60 FINA D=3,40 A 6,40mm	SEINFRA	KG	600,29	16,25	9.754,71
1.11	C0216	ARMADURA CA-50A MÉDIA D= 6,3 A 10,0mm	SEINFRA	KG	480,90	18,59	8.939,93
1.12	C2827	FORMA PLANA CHAPA COMPENSADA RESINADA, ESP.= 10mm UTIL. 3X	SEINFRA	M2	82,91	149,48	12.393,39
1.13	C0843	CONCRETO P/VIBR., FCK 25 MPa COM AGREGADO ADQUIRIDO	SEINFRA	M3	3,89	558,78	2.173,65
1.14	C4458	LAJE PRÉ-FABRICADA TRELÇADA P/ FÓRRO - VÃO ACIMA DE 4,81 m	SEINFRA	M2	2,31	187,57	433,29
1.15	C0215	ARMADURA CA-50A GROSSA D= 12,5 A 25,0mm	SEINFRA	KG	120,50	19,70	2.373,85
<b>1.16</b>	<b>INSTALAÇÕES ELETRICAS</b>						<b>0,00</b>
<b>1.17</b>	<b>ELETRODUTOS E ACESSORIOS</b>						<b>0,00</b>
1.18	91854	ELETRODUTO FLEXIVEL CORRUGADO, PVC, DN 25 MM (3/4"), PARA CIRCUITOS TERMINAIS, INSTALADO EM PAREDE - FORNECIMENTO E INSTALAÇÃO. AF 12/2015	SINAPI	M	120,00	11,09	1.330,80
1.19	91856	ELETRODUTO FLEXIVEL CORRUGADO, PVC, DN 32 MM (1"), PARA CIRCUITOS TERMINAIS, INSTALADO EM PAREDE - FORNECIMENTO E INSTALAÇÃO. AF 12/2015	SINAPI	M	22,00	14,31	314,82
1.20	93009	ELETRODUTO RIGIDO ROSÇAVEL, PVC, DN 60 MM (2"), PARA REDE ENTERRADA DE DISTRIBUIÇÃO DE ENERGIA ELÉTRICA - FORNECIMENTO E INSTALAÇÃO. AF 12/2021	SINAPI	M	71,75	29,82	2.139,59
1.21	92662	LUVA, EM FERRO GALVANIZADO, CONEXÃO ROSQUEADA, DN 40 (1 1/2"), INSTALADO EM REDE DE ALIMENTAÇÃO PARA SPRINKLER - FORNECIMENTO E INSTALAÇÃO. AF 10/2020	SINAPI	UN	75,00	50,51	3.788,25
<b>1.22</b>	<b>CABOS E FIOS (CONDUTORES)</b>						<b>0,00</b>
1.23	91928	CABO DE COBRE FLEXIVEL ISOLADO, 4 MM², ANTI-CHAMA 450/750 V, PARA CIRCUITOS TERMINAIS - FORNECIMENTO E INSTALAÇÃO. AF 12/2015	SINAPI	M	120,00	7,90	948,00
<b>1.24</b>	<b>ILUMINAÇÕES E TOMADAS</b>						<b>0,00</b>
1.25	92001	TOMADA BAIXA DE EMBUTIR (1 MÓDULO), 2P+T 20 A, INCLUINDO SUPORTE E PLACA - FORNECIMENTO E INSTALAÇÃO. AF 12/2015	SINAPI	UN	1,00	36,83	36,83
1.26	91967	INTERRUPTOR SIMPLES (3 MÓDULOS), 10A/250V, INCLUINDO SUPORTE E PLACA - FORNECIMENTO E INSTALAÇÃO. AF 12/2015	SINAPI	UN	1,00	69,46	69,46
1.27	C1661	LUMINÁRIA FLUORESCENTE COMPLETA ( 2 X 16 )W	SEINFRA	UN	1,00	121,07	121,07
<b>1.28</b>	<b>QUADROS</b>						<b>0,00</b>
1.29	101876	QUADRO DE DISTRIBUIÇÃO DE ENERGIA EM PVC, DE EMBUTIR, SEM BARRAMENTO, PARA 6 DISJUNTORES - FORNECIMENTO E INSTALAÇÃO. AF 10/2020	SINAPI	UN	1,00	124,71	124,71
<b>1.30</b>	<b>DIJUNTORES</b>						<b>0,00</b>
1.31	C1092	DISJUNTOR MONOPOLAR EM QUADRO DE DISTRIBUIÇÃO 10A	SEINFRA	UN	2,00	27,31	54,62
1.32	C1111	DISJUNTOR TRIPOLAR C/AÇIONAMENTO NA PORTA DO Q.D.ATE 32A	SEINFRA	UN	3,00	115,64	346,92
<b>1.33</b>	<b>PISO</b>						<b>0,00</b>
1.34	C1608	LASTRO DE CONCRETO IMPERMEABILIZADO E=8CM	SEINFRA	M2	2,31	88,71	204,92
1.35	C4451	LAJE PRÉ-FABRICADA TRELÇADA P/ PISO - VÃO DE 1,81 A 2,80 m	SEINFRA	M2	2,31	165,88	383,18

## PLANILHA ORÇAMENTÁRIA



<b>OBRA:</b>	CONTRATAÇÃO DA PRESTAÇÃO DE SERVIÇOS DE ENGENHARIA PARA A IMPLANTAÇÃO DE PLATAFORMA ELEVADORA DA CÂMARA MUNICIPAL DE LIMOEIRO DO NORTE.	<b>DATA :</b> 07/07/2023	<b>BDI : 32,78%</b>			
<b>DESCRIÇÃO:</b>	SERVIÇOS DE ENGENHARIA PARA A IMPLANTAÇÃO DE PLATAFORMA ELEVADORA DA CÂMARA MUNICIPAL DE LIMOEIRO DO NORTE.	<b>FORTE</b>	<b>VERSÃO</b>	<b>HORA</b>	<b>MES</b>	<b>REF.</b>
<b>LOCAL:</b>	CENTRO	SEINFRA	027.1 COM DESONERAÇÃO	83,85%	47,78%	05/2021
<b>CLIENTE:</b>	CÂMARA MUNICIPAL DE LIMOEIRO DO NORTE/CE	SINAPI	2023/01 COM DESONERAÇÃO	84,44%	47,48%	02/2023
		Composição:	PRÓPRIA	0,00%	0,00%	

**VALOR BDI TOTAL: 16.535,12**  
**VALOR ORÇAMENTO: 50.449,32**  
**VALOR TOTAL: 66.984,44**

ROYALE SERVIÇOS  
 E LOCAÇÕES  
 LTDA:2478666200  
 0105

Assinado de forma  
 digital por ROYALE  
 SERVIÇOS E LOCAÇÕES  
 LTDA:24786662000105  
 Dados: 2023.07.07  
 22:13:21 -03'00'





## RESUMO DO ORÇAMENTO

<b>OBRA:</b>	CONTRATAÇÃO DA PRESTAÇÃO DE SERVIÇOS DE ENGENHARIA PARA A MPLIAÇÃO DE PLATA FORMA ELEVATORA DA CAMARA MUNICIPAL DE LIMOEIRO DO NORTE.	<b>DATA :</b> 07/07/2023		<b>BDI :</b> 32,78%		
<b>DESCRIÇÃO:</b>	SERVIÇOS DE ENGENHARIA PARA A MPLIAÇÃO DE PLATA FORMA ELEVATORA DA CAMARA MUNICIPAL DE LIMOEIRO DO NORTE.	<b>FORTE</b>	<b>VERSÃO</b>	<b>HORA</b>	<b>MES</b>	<b>REF.</b>
<b>LOCAL:</b>	CENTRO	SEINFRA	027.1 COM DESONERAÇÃO	83,85%	47,76%	05/2021
<b>CLIENTE:</b>	CÂMARA MUNICIPAL DE LIMOEIRO DO NORTE/CE	SINAPI	2023/01 COM DESONERAÇÃO	84,44%	47,48%	02/2023
		Composição	PRÓPRIA	0,00%	0,00%	

CÓDIGO	DESCRIÇÃO	PREÇO TOTAL	%
1	SERVIÇO DE ENGENHEARIA	66.984,44	100,00
		<b>VALOR BDI TOTAL:</b>	<b>16.535,12 100,00</b>
		<b>VALOR ORÇAMENTO:</b>	<b>50.449,32</b>
		<b>VALOR TOTAL:</b>	<b>66.984,44</b>

ROYALE SERVICOS  
E LOCACOES  
LTDA:2478666200  
0105

Assinado de forma  
digital por ROYALE  
SERVICOS E LOCACOES  
LTDA:24786662000105  
Dados: 2023.07.07  
22:13:41 -03'00'





## RELATÓRIO ANALÍTICO - COMPOSIÇÕES DE CUSTOS

<b>OBRA:</b>	CONTRATAÇÃO DA PRESTAÇÃO DE SERVIÇOS DE ENGENHARIA PARA A IMPLANTAÇÃO DE PLATAFORMA ELEVATORA DA CÂMARA MUNICIPAL DE LIMOEIRO DO NORTE.	<b>DATA:</b> 07/07/2023	<b>BDI:</b> 32,78%			
<b>DESCRIÇÃO:</b>	SERVIÇOS DE ENGENHARIA PARA A IMPLANTAÇÃO DE PLATAFORMA ELEVATORA DA CÂMARA MUNICIPAL DE LIMOEIRO DO NORTE.	<b>FONTE</b>	<b>VERSÃO</b>	<b>HORA</b>	<b>MES</b>	<b>REF.</b>
<b>LOCAL:</b>	CENTRO	SEINFRA	027.1 COM DESONERAÇÃO	83,85%	47,76%	05/2021
<b>CLIENTE:</b>	CÂMARA MUNICIPAL DE LIMOEIRO DO NORTE/CE	SINAPI	2023/01 COM DESONERAÇÃO	84,44%	47,48%	02/2023
		Composição	PRÓPRIA	0,00%	0,00%	



### 1.2. C0330 - ATERRO C/COMPACTAÇÃO MANUAL S/CONTROLE, MAT. C/AQUISIÇÃO (M3)

Material	FONTE	UNID	COEFICIENTE	PREÇO UNITÁRIO	TOTAL
I0111 AREIA VERMELHA	SEINFRA	M3	1,10000000	60,3300	66,3630
TOTAL Material:					66,3630

Mão de Obra	FONTE	UNID	COEFICIENTE	PREÇO UNITÁRIO	TOTAL
I2543 SERVENTE	SEINFRA	H	1,68470000	15,5500	26,1971
TOTAL Mão de Obra:					26,1971

**VALOR: 92,56**

### 1.3. C3168 - ESCAVAÇÃO CARGA TRANSP. 1-CAT 3001 A 4000M (M3)

Equipamento Custo Horário	FONTE	UNID	COEFICIENTE	PREÇO UNITÁRIO	TOTAL
I0576 CAMINHÃO BASCULANTE 12 M3 (CHI)	SEINFRA	H	0,00941176	47,3100	0,4453
I0688 CAMINHÃO BASCULANTE 12 M3 (CHP)	SEINFRA	H	0,06901961	155,7900	10,7526
I0596 CARREGADEIRA DE PNEUS HP 180 (CHI)	SEINFRA	H	0,00019608	86,1500	0,0169
I0710 CARREGADEIRA DE PNEUS HP 180 (CHP)	SEINFRA	H	0,00960784	279,6300	2,6866
I0666 TRATOR DE ESTEIRAS C/LÂMINA E ESC. HP 155 (CHI)	SEINFRA	H	0,00000000	75,1000	0,0000
I0779 TRATOR DE ESTEIRAS C/LÂMINA E ESC. HP 155 (CHP)	SEINFRA	H	0,00980392	236,9400	2,3229
TOTAL Equipamento Custo Horário:					16,2243

Mão de Obra	FONTE	UNID	COEFICIENTE	PREÇO UNITÁRIO	TOTAL
I2543 SERVENTE	SEINFRA	H	0,02914705	15,5500	0,4532
TOTAL Mão de Obra:					0,4532

**VALOR: 16,68**

### 1.5. C0216 - ARMADURA CA-50A MÉDIA D= 6,3 A 10,0mm (KG)

Material	FONTE	UNID	COEFICIENTE	PREÇO UNITÁRIO	TOTAL
I0163 AÇO CA-50	SEINFRA	KG	1,15000000	9,4100	10,8215
I0103 ARAME RECOZIDO N.18 BWG	SEINFRA	KG	0,02000000	9,9600	0,1992
TOTAL Material:					11,0207

Mão de Obra	FONTE	UNID	COEFICIENTE	PREÇO UNITÁRIO	TOTAL
I0040 AJUDANTE DE ARMADOR/FERREIRO	SEINFRA	H	0,07928000	16,7700	1,3295
I0121 ARMADOR/FERREIRO	SEINFRA	H	0,07928000	20,7700	1,6466
TOTAL Mão de Obra:					2,9761

**VALOR: 14,00**

### 1.6. C0217 - ARMADURA CA-60 FINA D=3,40 A 6,40mm (KG)

Material	FONTE	UNID	COEFICIENTE	PREÇO UNITÁRIO	TOTAL
I0169 AÇO CA-60	SEINFRA	KG	1,15000000	8,2100	9,4415
I0103 ARAME RECOZIDO N.18 BWG	SEINFRA	KG	0,02000000	9,9600	0,1992



## RELATÓRIO ANALÍTICO - COMPOSIÇÕES DE CUSTOS

<b>OBRA:</b>	CONTRATAÇÃO DA PRESTAÇÃO DE SERVIÇOS DE ENGENHARIA PARA A IMPLANTAÇÃO DE PLATAFORMA ELEVATORA DA CÂMARA MUNICIPAL DE LIMOEIRO DO NORTE.	<b>DATA:</b> 07/07/2023	<b>BDI:</b> 32,78%			
<b>DESCRIÇÃO:</b>	SERVIÇOS DE ENGENHARIA PARA A IMPLANTAÇÃO DE PLATAFORMA ELEVATORA DA CÂMARA MUNICIPAL DE LIMOEIRO DO NORTE.	<b>FONTE</b>	<b>VERSÃO</b>	<b>HORA</b>	<b>MES</b>	<b>REF.</b>
<b>LOCAL:</b>	CENTRO	SEINFRA	027.1 COM DESONERAÇÃO	83,85%	47,76%	05/2021
<b>CLIENTE:</b>	CÂMARA MUNICIPAL DE LIMOEIRO DO NORTE/CE	SINAPI	2023/01 COM DESONERAÇÃO	84,44%	47,48%	09/2023
		Composição	PRÓPRIA	0,00%	0,00%	



TOTAL Material: 9,6492

Mão de Obra		FONTE	UNID	COEFICIENTE	PREÇO UNITÁRIO	TOTAL
10040	AJUDANTE DE ARMADOR/FERREIRO	SEINFRA	H	0,06937000	16,7700	1,1633
10121	ARMADOR/FERREIRO	SEINFRA	H	0,06937000	20,7700	1,4408
TOTAL Mão de Obra:						2,6041

VALOR: 12,24

### 1.7. C2827 - FORMA PLANA CHAPA COMPENSADA RESINADA, ESP.= 10mm UTIL. 3X (M2)

Material		FONTE	UNID	COEFICIENTE	PREÇO UNITÁRIO	TOTAL
10528	CHAPA COMPENSADO RESINADO 10MM (1.10 X 2.20M)	SEINFRA	M2	0,43000000	23,6000	10,1480
11691	PONTALETE / BARROTE DE 3"x3"	SEINFRA	M	2,00000000	12,5000	25,0000
12408	PREGO 14X18 (1.1/2" x 14) (APROXIMADAMENTE 708UN/KG)	SEINFRA	KG	0,25000000	16,6000	4,1500
11846	SARRAFO DE 1"x4"	SEINFRA	M	1,53000000	4,7000	7,1910
11916	TABUA DE 1" DE 3A. - L = 30cm	SEINFRA	M	1,60000000	9,9200	15,8720
TOTAL Material:						62,3610

Mão de Obra		FONTE	UNID	COEFICIENTE	PREÇO UNITÁRIO	TOTAL
10041	AJUDANTE DE CARPINTEIRO	SEINFRA	H	1,33785000	16,7700	22,4357
10498	CARPINTEIRO	SEINFRA	H	1,33785000	20,7700	27,7871
TOTAL Mão de Obra:						50,2228

VALOR: 112,58

### 1.8. C0843 - CONCRETO P/VIBR., FCK 25 MPa COM AGREGADO ADQUIRIDO (M3)

Equipamento Custo Horário		FONTE	UNID	COEFICIENTE	PREÇO UNITÁRIO	TOTAL
10682	BETONEIRA ELÉTRICA 580L (CHP)	SEINFRA	H	0,71400000	22,1100	15,7865
TOTAL Equipamento Custo Horário:						15,7865

Material		FONTE	UNID	COEFICIENTE	PREÇO UNITÁRIO	TOTAL
10109	AREIA MEDIA	SEINFRA	M3	0,86690000	66,8900	57,9869
10280	BRITA	SEINFRA	M3	0,62700000	75,5000	47,3385
10805	CIMENTO PORTLAND	SEINFRA	KG	349,00000000	0,5500	191,9500
11605	PEDRISCO	SEINFRA	M3	0,20900000	73,2300	15,3051
TOTAL Material:						312,5805

Mão de Obra		FONTE	UNID	COEFICIENTE	PREÇO UNITÁRIO	TOTAL
12543	SERVENTE	SEINFRA	H	5,94600000	15,5500	92,4603
TOTAL Mão de Obra:						92,4603

VALOR: 420,83

### 1.10. C0217 - ARMADURA CA-60 FINA D=3,40 A 6,40mm (KG)

Material		FONTE	UNID	COEFICIENTE	PREÇO UNITÁRIO	TOTAL
10169	AÇO CA-60	SEINFRA	KG	1,15000000	8,2100	9,4415



RELATÓRIO ANALÍTICO - COMPOSIÇÕES DE CUSTOS						
	OBRA:	CONTRATAÇÃO DA PRESTAÇÃO DE SERVIÇOS DE ENGENHARIA PARA A IMPLANTAÇÃO DE PLATAFORMA ELEVATORA DA CÂMARA MUNICIPAL DE LIMOEIRO DO NORTE.	DATA : 07/07/2023		BDI : 32,78%	
	DESCRIÇÃO:	SERVIÇOS DE ENGENHARIA PARA A IMPLANTAÇÃO DE PLATAFORMA ELEVATORA DA CÂMARA MUNICIPAL DE LIMOEIRO DO NORTE.	FONTE	VERSÃO	HORA	MES
LOCAL:	CENTRO	SEINFRA	027.1 COM DESONERAÇÃO	83,85%	47,78%	05/2021
CLIENTE:	CÂMARA MUNICIPAL DE LIMOEIRO DO NORTE/CE	SINAPI	2023/01 COM DESONERAÇÃO	84,44%	47,48%	02/2023
		Composição	PRÓPRIA	0,00%	0,00%	



I0103	ARAME RECOZIDO N.18 BWG	SEINFRA	KG	0,02000000	9,9600	0,1992
					TOTAL Material:	9,6407

Mão de Obra	FONTE	UNID	COEFICIENTE	PREÇO UNITÁRIO	TOTAL	
I0040	AJUDANTE DE ARMADOR/FERREIRO	SEINFRA	H	0,06937000	16,7700	1,1633
I0121	ARMADOR/FERREIRO	SEINFRA	H	0,06937000	20,7700	1,4408
					TOTAL Mão de Obra:	2,6041
					VALOR:	12,24

**1.11. C0216 - ARMADURA CA-50A MÉDIA D= 6,3 A 10,0mm (KG)**

Material	FONTE	UNID	COEFICIENTE	PREÇO UNITÁRIO	TOTAL	
I0163	AÇO CA-50	SEINFRA	KG	1,15000000	9,4100	10,8215
I0103	ARAME RECOZIDO N.18 BWG	SEINFRA	KG	0,02000000	9,9600	0,1992
					TOTAL Material:	11,0207

Mão de Obra	FONTE	UNID	COEFICIENTE	PREÇO UNITÁRIO	TOTAL	
I0040	AJUDANTE DE ARMADOR/FERREIRO	SEINFRA	H	0,07928000	16,7700	1,3295
I0121	ARMADOR/FERREIRO	SEINFRA	H	0,07928000	20,7700	1,6466
					TOTAL Mão de Obra:	2,9761
					VALOR:	14,00

**1.12. C2827 - FORMA PLANA CHAPA COMPENSADA RESINADA, ESP.= 10mm UTIL. 3X (M2)**

Material	FONTE	UNID	COEFICIENTE	PREÇO UNITÁRIO	TOTAL	
I0528	CHAPA COMPENSADO RESINADO 10MM (1.10 X 2.20M)	SEINFRA	M2	0,43000000	23,6000	10,1480
I1691	PONTALETE / BARROTE DE 3"x3"	SEINFRA	M	2,00000000	12,5000	25,0000
I2408	PREGO 14X18 (1.1/2" x 14) (APROXIMADAMENTE 708UN/KG)	SEINFRA	KG	0,25000000	16,6000	4,1500
I1846	SARRAFO DE 1"x4"	SEINFRA	M	1,53000000	4,7000	7,1910
I1916	TABUA DE 1" DE 3A. - L = 30cm	SEINFRA	M	1,60000000	9,9200	15,8720
					TOTAL Material:	62,3610

Mão de Obra	FONTE	UNID	COEFICIENTE	PREÇO UNITÁRIO	TOTAL	
I0041	AJUDANTE DE CARPINTEIRO	SEINFRA	H	1,33785000	16,7700	22,4357
I0498	CARPINTEIRO	SEINFRA	H	1,33785000	20,7700	27,7871
					TOTAL Mão de Obra:	50,2228
					VALOR:	112,58

**1.13. C0843 - CONCRETO P/IBR., FCK 25 MPa COM AGREGADO ADQUIRIDO (M3)**

Equipamento Custo Horário	FONTE	UNID	COEFICIENTE	PREÇO UNITÁRIO	TOTAL	
I0682	BETONEIRA ELÉTRICA 580L (CHP)	SEINFRA	H	0,71400000	22,1100	15,7865
					TOTAL Equipamento Custo Horário:	15,7865

Material	FONTE	UNID	COEFICIENTE	PREÇO UNITÁRIO	TOTAL	
I0109	AREIA MÉDIA	SEINFRA	M3	0,86690000	66,8900	57,9869

RELATÓRIO ANALÍTICO - COMPOSIÇÕES DE CUSTOS							
	OBRA:	CONTRATAÇÃO DA PRESTAÇÃO DE SERVIÇOS DE ENGENHARIA PARA A IMPLANTAÇÃO DE PLATA FORMA ELEVATORA DA CÂMARA MUNICIPAL DE LIMOEIRO DO NORTE.	DATA : 07/07/2023		BDI : 32,78%		
	DESCRIÇÃO:	SERVIÇOS DE ENGENHARIA PARA A IMPLANTAÇÃO DE PLATA FORMA ELEVATORA DA CÂMARA MUNICIPAL DE LIMOEIRO DO NORTE.	FONTE	VERSÃO	HORA	MES	REF.
	LOCAL:	CENTRO	SEINFRA	027.1 COM DESONERAÇÃO	83,85%	47,76%	05/2021
CLIENTE:	CÂMARA MUNICIPAL DE LIMOEIRO DO NORTE/CE	SINAPI	2023/01 COM DESONERAÇÃO	84,44%	47,46%	02/2023	
		Composição	PRÓPRIA	0,00%	0,00%		



Material	UNID	COEFICIENTE	PREÇO UNITÁRIO	TOTAL
I0280 BRITA	M3	0,62700000	75,5000	47,3085
I0805 CIMENTO PORTLAND	KG	349,00000000	0,5500	191,9500
I1605 PEDRISCO	M3	0,20900000	73,2300	15,3051
TOTAL Material:				312,5805

Mão de Obra	UNID	COEFICIENTE	PREÇO UNITÁRIO	TOTAL
I2543 SERVENTE	H	5,94600000	15,5500	92,4603
TOTAL Mão de Obra:				92,4603

VALOR: 420,83

#### 1.4. C4458 - LAJE PRÉ-FABRICADA TRELIÇADA P/ FÔRRO - VÃO ACIMA DE 4,81 m (M2)

Material	UNID	COEFICIENTE	PREÇO UNITÁRIO	TOTAL
I0169 AÇO CA-60	KG	0,74000000	8,2100	6,0754
I8285 LAJE PRÉ-FABRICADA TRELIÇADA P/ FÔRRO, DE 12 cm DE ALTURA E 4 cm DE CAPEADO - VÃO ACIMA DE 5,01 m	M2	1,00000000	59,7700	59,7700
I1691 PONTALETE / BARROTE DE 3"x3"	M	1,30000000	12,5000	16,2500
I1728 PREGO 18X27 (2.1/2" X 10) (APROXIMADAMENTE 198UN/KG)	KG	0,03000000	13,6800	0,4104
I1846 SARRAFO DE 1"x4"	M	0,97000000	4,7000	4,5590
I1916 TABUA DE 1" DE 3A. - L = 30cm	M	0,65000000	9,9200	6,4480
TOTAL Material:				93,5128

Mão de Obra	UNID	COEFICIENTE	PREÇO UNITÁRIO	TOTAL
I2391 PEDREIRO	H	0,34685000	20,7700	7,2041
I2543 SERVENTE	H	0,34685000	15,5500	5,3935
TOTAL Mão de Obra:				12,5976

Serviço	UNID	COEFICIENTE	PREÇO UNITÁRIO	TOTAL
C0840 CONCRETO P/MBR., FCK 15 MPa COM AGREGADO ADQUIRIDO	M3	0,05700000	390,5100	22,2591
C1603 LANÇAMENTO E APLICAÇÃO DE CONCRETO C/ ELEVACÃO	M3	0,05700000	226,2000	12,8934
TOTAL Serviço:				35,1525

VALOR: 141,26

#### 1.5. C0215 - ARMADURA CA-50A GROSSA D= 12,5 A 25,0mm (KG)

Material	UNID	COEFICIENTE	PREÇO UNITÁRIO	TOTAL
I0163 AÇO CA-50	KG	1,15000000	9,4100	10,8215
I0103 ARAME RECOZIDO N.18 BWG	KG	0,03000000	9,9600	0,2988
TOTAL Material:				11,1203

Mão de Obra	UNID	COEFICIENTE	PREÇO UNITÁRIO	TOTAL
I0040 AJUDANTE DE ARMADOR/FERREIRO	H	0,09910000	16,7700	1,6619
I0121 ARMADOR/FERREIRO	H	0,09910000	20,7700	2,0583
TOTAL Mão de Obra:				3,7202

VALOR: 14,84

RELATÓRIO ANALÍTICO - COMPOSIÇÕES DE CUSTOS																									
	OBRA:	CONTRATAÇÃO DA PRESTAÇÃO DE SERVIÇOS DE ENGENHARIA PARA A IMPLANTAÇÃO DE PLATA FORMA ELEVATORA DA CAMARA MUNICIPAL DE LIMOEIRO DO NORTE.	DATA : 07/07/2023		BDI : 32,78%																				
	DESCRIÇÃO:	SERVIÇOS DE ENGENHARIA PARA A IMPLANTAÇÃO DE PLATA FORMA ELEVATORA DA CAMARA MUNICIPAL DE LIMOEIRO DO NORTE.	<table border="1"> <thead> <tr> <th>FORTE</th> <th>VERSÃO</th> <th>HORA</th> <th>MES</th> <th>REF.</th> </tr> </thead> <tbody> <tr> <td>SEINFRA</td> <td>027.1 COM DESONERAÇÃO</td> <td>83,85%</td> <td>47,76%</td> <td>05/2021</td> </tr> <tr> <td>SINAPI</td> <td>2023/01 COM DESONERAÇÃO</td> <td>84,44%</td> <td>47,48%</td> <td>02/2023</td> </tr> <tr> <td>Composição</td> <td>PRÓPRIA</td> <td>0,00%</td> <td>0,00%</td> <td></td> </tr> </tbody> </table>	FORTE	VERSÃO	HORA	MES	REF.	SEINFRA	027.1 COM DESONERAÇÃO	83,85%	47,76%	05/2021	SINAPI	2023/01 COM DESONERAÇÃO	84,44%	47,48%	02/2023	Composição	PRÓPRIA	0,00%	0,00%			
	FORTE	VERSÃO	HORA	MES	REF.																				
SEINFRA	027.1 COM DESONERAÇÃO	83,85%	47,76%	05/2021																					
SINAPI	2023/01 COM DESONERAÇÃO	84,44%	47,48%	02/2023																					
Composição	PRÓPRIA	0,00%	0,00%																						
LOCAL:	CENTRO																								
CLIENTE:	CÂMARA MUNICIPAL DE LIMOEIRO DO NORTE/CE																								



**1.18. 91854 - ELETRODUTO FLEXÍVEL CORRUGADO, PVC, DN 25 MM (3/4"), PARA CIRCUITOS TERMINAIS, INSTALADO EM PAREDE - FORNECIMENTO E INSTALAÇÃO. AF\_12/2015 (M)**

Material	FORTE	UNID	COEFICIENTE	PREÇO UNITÁRIO	TOTAL
00002688   ELETRODUTO PVC FLEXIVEL CORRUGADO, COR AMARELA, DE 25 MM	SINAPI	M	1,01700000	2,16	2,19
TOTAL Material:					2,19

Mão de Obra com Encargos Complementares	FORTE	UNID	COEFICIENTE	PREÇO UNITÁRIO	TOTAL
88247   AUXILIAR DE ELETRICISTA COM ENCARGOS COMPLEMENTARES	SINAPI	H	0,14400000	19,31	2,78
88264   ELETRICISTA COM ENCARGOS COMPLEMENTARES	SINAPI	H	0,14400000	23,50	3,38
TOTAL Mão de Obra com Encargos Complementares:					6,16
<b>VALOR:</b>					<b>8,35</b>

**1.19. 91856 - ELETRODUTO FLEXÍVEL CORRUGADO, PVC, DN 32 MM (1"), PARA CIRCUITOS TERMINAIS, INSTALADO EM PAREDE - FORNECIMENTO E INSTALAÇÃO. AF\_12/2015 (M)**

Material	FORTE	UNID	COEFICIENTE	PREÇO UNITÁRIO	TOTAL
00002690   ELETRODUTO PVC FLEXIVEL CORRUGADO, COR AMARELA, DE 32 MM	SINAPI	M	1,01700000	3,71	3,77
TOTAL Material:					3,77

Mão de Obra com Encargos Complementares	FORTE	UNID	COEFICIENTE	PREÇO UNITÁRIO	TOTAL
88247   AUXILIAR DE ELETRICISTA COM ENCARGOS COMPLEMENTARES	SINAPI	H	0,16400000	19,31	3,16
88264   ELETRICISTA COM ENCARGOS COMPLEMENTARES	SINAPI	H	0,16400000	23,50	3,85
TOTAL Mão de Obra com Encargos Complementares:					7,01
<b>VALOR:</b>					<b>10,78</b>

**1.20. 93009 - ELETRODUTO RÍGIDO ROSCÁVEL, PVC, DN 60 MM (2"), PARA REDE ENTERRADA DE DISTRIBUIÇÃO DE ENERGIA ELÉTRICA - FORNECIMENTO E INSTALAÇÃO. AF\_12/2021 (M)**

Material	FORTE	UNID	COEFICIENTE	PREÇO UNITÁRIO	TOTAL
00002681   ELETRODUTO DE PVC RIGIDO ROSCAVEL DE 2", SEM LUVA	SINAPI	M	1,10000000	15,40	16,94
TOTAL Material:					16,94

Mão de Obra com Encargos Complementares	FORTE	UNID	COEFICIENTE	PREÇO UNITÁRIO	TOTAL
88247   AUXILIAR DE ELETRICISTA COM ENCARGOS COMPLEMENTARES	SINAPI	H	0,12900000	19,31	2,49
88264   ELETRICISTA COM ENCARGOS COMPLEMENTARES	SINAPI	H	0,12900000	23,50	3,03
TOTAL Mão de Obra com Encargos Complementares:					5,52
<b>VALOR:</b>					<b>22,46</b>

**1.21. 92662 - LUVA, EM FERRO GALVANIZADO, CONEXÃO ROSQUEADA, DN 40 (1 1/2"), INSTALADO EM REDE DE ALIMENTAÇÃO PARA SPRINKLER - FORNECIMENTO E INSTALAÇÃO. AF\_10/2020 (UN)**

Material	FORTE	UNID	COEFICIENTE	PREÇO UNITÁRIO	TOTAL
00003148   FITA VEDA ROSCA EM ROLOS DE 18 MM X 50 M (L X C)	SINAPI	UN	0,01900000	12,97	0,24
00007307   FUNDO ANTICORROSIVO PARA METAIS FERROSOS (ZARCAO)	SINAPI	L	0,00500000	39,80	0,19
00003939   LUVA DE FERRO GALVANIZADO, COM ROSCA BSP, DE 1 1/2"	SINAPI	UN	1,00000000	23,83	23,83
TOTAL Material:					24,26

**RELATÓRIO ANALÍTICO - COMPOSIÇÕES DE CUSTOS**

<b>OBRA:</b>	CONTRATAÇÃO DA PRESTAÇÃO DE SERVIÇOS DE ENGENHARIA PARA A IMPLANTAÇÃO DE PLATAFORMA ELEVATORA DA CÂMARA MUNICIPAL DE LIMOEIRO DO NORTE.	<b>DATA:</b> 07/07/2023	<b>BDI:</b> 32,78%			
<b>DESCRIÇÃO:</b>	SERVIÇOS DE ENGENHARIA PARA A IMPLANTAÇÃO DE PLATAFORMA ELEVATORA DA CÂMARA MUNICIPAL DE LIMOEIRO DO NORTE.	<b>SEINFRA</b>	<b>VERSÃO</b>	<b>HORA</b>	<b>MES</b>	<b>REF.</b>
<b>LOCAL:</b>	CENTRO	SINAPI	2023/01 COM DESONERAÇÃO	84,44%	47,48%	02/2023
<b>CLIENTE:</b>	CÂMARA MUNICIPAL DE LIMOEIRO DO NORTE/CE	Composição	PRÓPRIA	0,00%	0,00%	



Mão de Obra com Encargos Complementares	FONTE	UNID	COEFICIENTE	PREÇO UNITÁRIO	TOTAL
88248 AUXILIAR DE ENCANADOR OU BOMBEIRO HIDRÁULICO COM ENCARGOS COMPLEMENTARES	SINAPI	H	0,33700000	18,41	6,20
88267 ENCANADOR OU BOMBEIRO HIDRÁULICO COM ENCARGOS COMPLEMENTARES	SINAPI	H	0,33700000	22,52	7,58
TOTAL Mão de Obra com Encargos Complementares:					13,78
<b>VALOR:</b>					<b>38,04</b>

**1.23. 91928 - CABO DE COBRE FLEXÍVEL ISOLADO, 4 MM², ANTI-CHAMA 450/750 V, PARA CIRCUITOS TERMINAIS - FORNECIMENTO E INSTALAÇÃO. AF\_12/2015 (M)**

Material	FONTE	UNID	COEFICIENTE	PREÇO UNITÁRIO	TOTAL
00000981 CABO DE COBRE, FLEXÍVEL, CLASSE 4 OU 5, ISOLAÇÃO EM PVC/A, ANTICHAMA BWF-B, 1 CONDUTOR, 450/750 V, SEÇÃO NOMINAL 4 MM²	SINAPI	M	1,19000000	3,54	4,21
00021127 FITA ISOLANTE ADESIVA ANTICHAMA, USO ATÉ 750 V, EM ROLO DE 19 MM X 5 M	SINAPI	UN	0,00900000	3,73	0,03
TOTAL Material:					4,24

Mão de Obra com Encargos Complementares	FONTE	UNID	COEFICIENTE	PREÇO UNITÁRIO	TOTAL
88247 AUXILIAR DE ELETRICISTA COM ENCARGOS COMPLEMENTARES	SINAPI	H	0,04000000	19,31	0,77
88264 ELETRICISTA COM ENCARGOS COMPLEMENTARES	SINAPI	H	0,04000000	23,50	0,94
TOTAL Mão de Obra com Encargos Complementares:					1,71
<b>VALOR:</b>					<b>5,95</b>

**1.25. 92001 - TOMADA BAIXA DE EMBUTIR (1 MÓDULO), 2P+T 20 A, INCLUINDO SUPORTE E PLACA - FORNECIMENTO E INSTALAÇÃO. AF\_12/2015 (UN)**

Serviço	FONTE	UNID	COEFICIENTE	PREÇO UNITÁRIO	TOTAL
91946 SUPORTE PARAFUSADO COM PLACA DE ENCAIXE 4" X 2" MÉDIO (1,30 M DO PISO) PARA PONTO ELÉTRICO - FORNECIMENTO E INSTALAÇÃO. AF_12/2015	SINAPI	UN	1,00000000	7,44	7,44
91999 TOMADA BAIXA DE EMBUTIR (1 MÓDULO), 2P+T 20 A, SEM SUPORTE E SEM PLACA - FORNECIMENTO E INSTALAÇÃO. AF_12/2015	SINAPI	UN	1,00000000	20,30	20,30
TOTAL Serviço:					27,74
<b>VALOR:</b>					<b>27,74</b>

**1.26. 91967 - INTERRUPTOR SIMPLES (3 MÓDULOS), 10A/250V, INCLUINDO SUPORTE E PLACA - FORNECIMENTO E INSTALAÇÃO. AF\_12/2015 (UN)**

Serviço	FONTE	UNID	COEFICIENTE	PREÇO UNITÁRIO	TOTAL
91966 INTERRUPTOR SIMPLES (3 MÓDULOS), 10A/250V, SEM SUPORTE E SEM PLACA - FORNECIMENTO E INSTALAÇÃO. AF_12/2015	SINAPI	UN	1,00000000	44,87	44,87
91946 SUPORTE PARAFUSADO COM PLACA DE ENCAIXE 4" X 2" MÉDIO (1,30 M DO PISO) PARA PONTO ELÉTRICO - FORNECIMENTO E INSTALAÇÃO. AF_12/2015	SINAPI	UN	1,00000000	7,44	7,44
TOTAL Serviço:					52,31
<b>VALOR:</b>					<b>52,31</b>

**1.27. C1661 - LUMINÁRIA FLUORESCENTE COMPLETA (2 X 16) W (UN)**

Material	FONTE	UNID	COEFICIENTE	PREÇO UNITÁRIO	TOTAL
11370 LUMINÁRIA FLUORESCENTE COMPLETA (2 X 16) W	SEINFRA	UN	1,00000000	50,2600	50,2600



## RELATÓRIO ANALÍTICO - COMPOSIÇÕES DE CUSTOS

<b>OBRA:</b>	CONTRATAÇÃO DA PRESTAÇÃO DE SERVIÇOS DE ENGENHARIA PARA A IMPLANTAÇÃO DE PLATAFORMA ELEVATORIA DA CÂMARA MUNICIPAL DE LIMOEIRO DO NORTE.	<b>DATA:</b> 07/07/2023	<b>BDI:</b> 32,78%			
<b>DESCRIÇÃO:</b>	SERVIÇOS DE ENGENHARIA PARA A IMPLANTAÇÃO DE PLATAFORMA ELEVATORIA DA CÂMARA MUNICIPAL DE LIMOEIRO DO NORTE.	<b>FONTE</b>	<b>VERSÃO</b>	<b>HORA</b>	<b>MES</b>	<b>REF.</b>
<b>LOCAL:</b>	CENTRO	SEINFRA	027.1 COM DESONERAÇÃO	83,85%	47,78%	05/2021
<b>CLIENTE:</b>	CÂMARA MUNICIPAL DE LIMOEIRO DO NORTE/CE	SINAPI	2023/01 COM DESONERAÇÃO	84,44%	47,48%	02/2023
		Composição	PRÓPRIA	0,00%	0,00%	



TOTAL Material: 50,2600

Mão de Obra	FONTE	UNID	COEFICIENTE	PREÇO UNITÁRIO	TOTAL
10042 AJUDANTE DE ELETRICISTA	SEINFRA	H	1,09010000	16,7700	18,2810
12312 ELETRICISTA	SEINFRA	H	1,09010000	20,7700	22,6414
TOTAL Mão de Obra:					40,9224
<b>VALOR:</b>					<b>91,18</b>

### 1.29. 101876 - QUADRO DE DISTRIBUIÇÃO DE ENERGIA EM PVC, DE EMBUTIR, SEM BARRAMENTO, PARA 6 DISJUNTORES - FORNECIMENTO E INSTALAÇÃO. AF\_10/2020 (UN)

Material	FONTE	UNID	COEFICIENTE	PREÇO UNITÁRIO	TOTAL
00039795 QUADRO DE DISTRIBUIÇÃO, SEM BARRAMENTO, EM PVC, DE EMBUTIR, PARA 6 DISJUNTORES NEMA OU 8 DISJUNTORES DIN	SINAPI	UN	1,00000000	77,05	77,05
TOTAL Material:					77,05

Mão de Obra com Encargos Complementares	FONTE	UNID	COEFICIENTE	PREÇO UNITÁRIO	TOTAL
88247 AUXILIAR DE ELETRICISTA COM ENCARGOS COMPLEMENTARES	SINAPI	H	0,32590000	19,31	6,29
88264 ELETRICISTA COM ENCARGOS COMPLEMENTARES	SINAPI	H	0,32590000	23,50	7,65
TOTAL Mão de Obra com Encargos Complementares:					13,94

Serviço	FONTE	UNID	COEFICIENTE	PREÇO UNITÁRIO	TOTAL
87367 ARGAMASSA TRAÇO 1:1:6 (EM VOLUME DE CIMENTO, CAL E AREIA MÉDIA ÚMIDA) PARA EMBOÇO/MASSA ÚNICA/ASSENTAMENTO DE ALVENARIA DE VEDAÇÃO, PREPARO MANUAL. AF_08/2019	SINAPI	M3	0,00440000	666,80	2,93
TOTAL Serviço:					2,93
<b>VALOR:</b>					<b>93,92</b>

### 1.31. C1092 - DISJUNTOR MONOPOLAR EM QUADRO DE DISTRIBUIÇÃO 10A (UN)

Material	FONTE	UNID	COEFICIENTE	PREÇO UNITÁRIO	TOTAL
10980 DISJUNTOR MONOPOLAR 10A	SEINFRA	UN	1,00000000	9,4100	9,4100
TOTAL Material:					9,4100

Mão de Obra	FONTE	UNID	COEFICIENTE	PREÇO UNITÁRIO	TOTAL
10042 AJUDANTE DE ELETRICISTA	SEINFRA	H	0,29730000	16,7700	4,9857
12312 ELETRICISTA	SEINFRA	H	0,29730000	20,7700	6,1749
TOTAL Mão de Obra:					11,1606
<b>VALOR:</b>					<b>20,57</b>

### 1.32. C1111 - DISJUNTOR TRIPOLAR C/ACIONAMENTO NA PORTA DO Q.D.ATE 32A (UN)

Material	FONTE	UNID	COEFICIENTE	PREÇO UNITÁRIO	TOTAL
10995 DISJUNTOR TIPO COMPACTO 3X 32A	SEINFRA	UN	1,00000000	49,8900	49,8900
TOTAL Material:					49,8900

Mão de Obra	FONTE	UNID	COEFICIENTE	PREÇO UNITÁRIO	TOTAL
10042 AJUDANTE DE ELETRICISTA	SEINFRA	H	0,99100000	16,7700	16,6191
12312 ELETRICISTA	SEINFRA	H	0,99100000	20,7700	20,5831



## RELATÓRIO ANALÍTICO - COMPOSIÇÕES DE CUSTOS

<b>OBRA:</b>	CONTRATAÇÃO DA PRESTAÇÃO DE SERVIÇOS DE ENGENHARIA PARA A IMPLANTAÇÃO DE PLATAFORMA ELEVATORA DA CÂMARA MUNICIPAL DE LIMOEIRO DO NORTE.	<b>DATA:</b> 07/07/2023	<b>BDI:</b> 32,78%			
<b>DESCRIÇÃO:</b>	SERVIÇOS DE ENGENHARIA PARA A IMPLANTAÇÃO DE PLATAFORMA ELEVATORA DA CÂMARA MUNICIPAL DE LIMOEIRO DO NORTE.	<b>FONTE</b>	<b>VERSÃO</b>	<b>HORA</b>	<b>MES</b>	<b>REF.</b>
<b>LOCAL:</b>	CENTRO	SEINFRA	027.1 COM DESONERAÇÃO	83,85%	47,76%	05/2021
<b>CLIENTE:</b>	CÂMARA MUNICIPAL DE LIMOEIRO DO NORTE/CE	SINAPI	2023/01 COM DESONERAÇÃO	84,44%	47,48%	02/2023
		Composição	PRÓPRIA	0,00%	0,00%	



TOTAL Mão de Obra:	
<b>VALOR:</b>	<b>87,09</b>

### 1.34. C1608 - LASTRO DE CONCRETO IMPERMEABILIZADO E=8CM (M2)

Equipamento Custo Horário		FONTE	UNID	COEFICIENTE	PREÇO UNITÁRIO	TOTAL
I0682	BETONEIRA ELÉTRICA 580L (CHP)	SEINFRA	H	0,05700000	22,1100	1,2603
TOTAL Equipamento Custo Horário:						1,2603

Material		FONTE	UNID	COEFICIENTE	PREÇO UNITÁRIO	TOTAL
I0109	AREIA MEDIA	SEINFRA	M3	0,05410000	66,8900	3,6187
I0280	BRITA	SEINFRA	M3	0,07020000	75,5000	5,3001
I0805	CIMENTO PORTLAND	SEINFRA	KG	18,00000000	0,5500	9,9000
I1249	IMPERMEABILIZANTE	SEINFRA	KG	1,60000000	5,4400	8,7040
TOTAL Material:						27,5228

Mão de Obra		FONTE	UNID	COEFICIENTE	PREÇO UNITÁRIO	TOTAL
I2391	PEDREIRO	SEINFRA	H	0,49550000	20,7700	10,2915
I2543	SERVENTE	SEINFRA	H	1,78380000	15,5500	27,7381
TOTAL Mão de Obra:						38,0296
<b>VALOR:</b>						<b>66,81</b>

### 1.35. C4451 - LAJE PRÉ-FABRICADA TRELIÇADA P/ PISO - VÃO DE 1,81 A 2,80 m (M2)

Material		FONTE	UNID	COEFICIENTE	PREÇO UNITÁRIO	TOTAL
I0169	AÇO CA-60	SEINFRA	KG	0,74000000	8,2100	6,0754
I8278	LAJE PRÉ-FABRICADA TRELIÇADA P/ PISO, DE 8 cm DE ALTURA E 2 cm DE CAPEADO - VÃO DE 2,01 A 3,0 m	SEINFRA	M2	1,00000000	53,9200	53,9200
I1691	PONTALETE / BARROTE DE 3"x3"	SEINFRA	M	1,30000000	12,5000	16,2500
I1728	PREGO 18X27 (2.1/2" X 10) (APROXIMADAMENTE 198UN/KG)	SEINFRA	KG	0,03000000	13,6800	0,4104
I1846	SARRAFO DE 1"x4"	SEINFRA	M	0,97000000	4,7000	4,5590
I1916	TABUA DE 1" DE 3A. - L = 30cm	SEINFRA	M	0,65000000	9,9200	6,4480
TOTAL Material:						87,6628

Mão de Obra		FONTE	UNID	COEFICIENTE	PREÇO UNITÁRIO	TOTAL
I2391	PEDREIRO	SEINFRA	H	0,34685000	20,7700	7,2041
I2543	SERVENTE	SEINFRA	H	0,34685000	15,5500	5,3935
TOTAL Mão de Obra:						12,5976

Serviço		FONTE	UNID	COEFICIENTE	PREÇO UNITÁRIO	TOTAL
C0840	CONCRETO P/VIBR., FCK 15 MPa COM AGREGADO ADQUIRIDO	SEINFRA	M3	0,04000000	390,5100	15,6204
C1603	LANÇAMENTO E APLICAÇÃO DE CONCRETO C/ ELEVAÇÃO	SEINFRA	M3	0,04000000	226,2000	9,0480
TOTAL Serviço:						24,6684

<b>VALOR:</b>	<b>124,93</b>
---------------	---------------

ROYALE SERVICOS E LOCAÇÕES LTDA:24786662000105  
Assinado de forma digital por ROYALE SERVICOS E LOCAÇÕES LTDA:24786662000105  
Dados: 2023.07.07 22:14:52 -03'00'

CRONOGRAMA FÍSICO-FINANCEIRO																								
	OBRA:	CONTRATAÇÃO DA PRESTAÇÃO DE SERVIÇOS DE ENGENHARIA PARA A MPLIAÇÃO DE PLATA FORMA ELEVATORA DA CAMARA MUNICIPAL DE LIMOEIRO DO NORTE.	DATA : 07/07/2023		BDI : 32,78%																			
	DESCRIÇÃO:	SERVIÇOS DE ENGENHARIA PARA A MPLIAÇÃO DE PLATA FORMA ELEVATORA DA CAMARA MUNICIPAL DE LIMOEIRO DO NORTE.	<table border="1"> <thead> <tr> <th>FORTE</th> <th>VERSÃO</th> <th>HORA</th> <th>MES</th> <th>REF.</th> </tr> </thead> <tbody> <tr> <td>SEINFRA</td> <td>027.1 COM DESONERAÇÃO</td> <td>83.85%</td> <td>47.78%</td> <td>05/2021</td> </tr> <tr> <td>SINAPI</td> <td>2023/01 COM DESONERAÇÃO</td> <td>84.44%</td> <td>47.48%</td> <td>02/2023</td> </tr> <tr> <td>Composição</td> <td>PRÓPRIA</td> <td>0,00%</td> <td>0,00%</td> <td></td> </tr> </tbody> </table>	FORTE	VERSÃO	HORA	MES	REF.	SEINFRA	027.1 COM DESONERAÇÃO	83.85%	47.78%	05/2021	SINAPI	2023/01 COM DESONERAÇÃO	84.44%	47.48%	02/2023	Composição	PRÓPRIA	0,00%	0,00%		
FORTE	VERSÃO	HORA	MES	REF.																				
SEINFRA	027.1 COM DESONERAÇÃO	83.85%	47.78%	05/2021																				
SINAPI	2023/01 COM DESONERAÇÃO	84.44%	47.48%	02/2023																				
Composição	PRÓPRIA	0,00%	0,00%																					
LOCAL:	CENTRO																							
CLIENTE:	CÂMARA MUNICIPAL DE LIMOEIRO DO NORTE/CE																							

ITEM	DESCRIÇÃO	VALOR (R\$)	MÊS 1	Total parcela
1	SERVIÇO DE ENGENHEARIA	66.984,44	100,00 %	100,00 %
			66.984,44	66.984,44
			66.984,44	66.984,44
		66.984,44	66.984,44	66.984,44



ROYALE SERVICOS E LOCACOES  
 LTDA:2478666200105  
 0105

Assinado de forma digital por ROYALE SERVICOS E LOCACOES  
 LTDA:24786662000105  
 Dados: 2023.07.07 22:15:09 -03'00'



## COMPOSIÇÃO DO BDI

<b>OBRA:</b>	CONTRATAÇÃO DA PRESTAÇÃO DE SERVIÇOS DE ENGENHARIA PARA A IMPLANTAÇÃO DE PLATAFORMA ELEVATORA DA CÂMARA MUNICIPAL DE LIMOEIRO DO NORTE.	<b>DATA :</b> 07/07/2023		<b>BDI :</b> 32,78%		
<b>DESCRIÇÃO:</b>	SERVIÇOS DE ENGENHARIA PARA A IMPLANTAÇÃO DE PLATAFORMA ELEVATORA DA CÂMARA MUNICIPAL DE LIMOEIRO DO NORTE.	<b>FORTE</b>	<b>VERSÃO</b>	<b>HORA</b>	<b>MES</b>	<b>REF.</b>
<b>LOCAL:</b>	CENTRO	SEINFRA	027.1 COM DESONERAÇÃO	83,85%	47,76%	05/2021
<b>CLIENTE:</b>	CÂMARA MUNICIPAL DE LIMOEIRO DO NORTE/CE	SINAPI	2023/01 COM DESONERAÇÃO	84,44%	47,48%	02/2023
		Composição	PRÓPRIA	0,00%	0,00%	

COD	DESCRIÇÃO	%
	<b>Benefício</b>	
S + G	Garantia/seguros	0,80
L	Lucro	7,40
	<b>TOTAL</b>	<b>8,20</b>

	<b>Despesas Indiretas</b>	
AC	Administração central	4,00
DF	Despesas financeiras	1,23
R	Riscos	1,27
	<b>TOTAL</b>	<b>6,50</b>

I	<b>Impostos</b>	
	PIS	0,65
	COFINS	3,00
	ISS	5,00
	CPRB	4,50
	<b>TOTAL</b>	<b>13,15</b>

**BDI = 32,78%**

$$(1+AC+S+R+G)*(1+DF)*(1+L)/(1-I)-1$$

ROYALE SERVIÇOS E  
LOCALIDADES  
LTDA:24786662000  
105

Assinado de forma digital por  
ROYALE SERVIÇOS E  
LOCALIDADES  
LTDA:24786662000105  
Dados: 2023.07.07 22:15:29  
-03'00'







### TABELA DE ENCARGOS SOCIAIS

<b>OBRA:</b>	CONTRATAÇÃO DA PRESTAÇÃO DE SERVIÇOS DE ENGENHARIA PARA A IMPLANTAÇÃO DE PLATAFORMA ELEVATORA DA CÂMARA MUNICIPAL DE LIMOEIRO DO NORTE.	<b>DATA :</b> 07/07/2023	<b>BDI :</b> 32,78%			
<b>DESCRIÇÃO:</b>	SERVIÇOS DE ENGENHARIA PARA A IMPLANTAÇÃO DE PLATAFORMA ELEVATORA DA CÂMARA MUNICIPAL DE LIMOEIRO DO NORTE.	<b>FORTE</b>	<b>VERSÃO</b>	<b>HORA</b>	<b>MES</b>	<b>REF.</b>
<b>LOCAL:</b>	CENTRO	SEINFRA	027.1 COM DESONERAÇÃO	83,85%	47,76%	05/2021
<b>CLIENTE:</b>	CÂMARA MUNICIPAL DE LIMOEIRO DO NORTE/CE	SINAPI	2023/01 COM DESONERAÇÃO	84,44%	47,48%	02/2023
		Composição	PRÓPRIA	0,00%	0,00%	



COD	DESCRIÇÃO	HORA %	MES %
<b>A</b>	<b>GRUPO A</b>		
A1	INSS	0,00	0,00
A2	SESI	1,50	1,50
A3	SENAI	1,00	1,00
A4	INCRA	0,20	0,20
A5	SEBRAE	0,60	0,60
A6	Salário Educação	2,50	2,50
A7	Seguro Contra Acidentes de Trabalho	3,00	3,00
A8	FGTS	8,00	8,00
A9	SECONCI	0,00	0,00
	<b>TOTAL</b>	<b>16,80</b>	<b>16,80</b>

<b>B</b>	<b>GRUPO B</b>		
B1	Repouso Semanal Remunerado	17,84	0,00
B2	Feridos	3,71	0,00
B3	Auxílio - Enfermidade	0,87	0,67
B4	13º Salário	10,80	8,33
B5	Licença Paternidade	0,07	0,06
B6	Faltas Justificadas	0,72	0,56
B7	Dias de Chuvas	1,55	0,00
B8	Auxílio Acidente de Trabalho	0,11	0,08
B9	Férias Gozadas	8,71	6,73
B10	Salário Maternidade	0,03	0,03
	<b>TOTAL</b>	<b>44,41</b>	<b>16,46</b>

<b>C</b>	<b>GRUPO C</b>		
C1	Aviso Prévio Indenizado	5,40	4,17
C2	Aviso Prévio Trabalhado	0,13	0,10
C3	Férias Indenizadas	4,85	3,75
C4	Depósito Rescisão Sem Justa Causa	3,90	3,01
C5	Indenização Adicional	0,45	0,35
	<b>TOTAL</b>	<b>14,73</b>	<b>11,38</b>

<b>D</b>	<b>GRUPO D</b>		
D1	Reincidência de Grupo A sobre Grupo B	7,46	2,77
D2	Reincidência de Grupo A sobre Aviso Prévio Trabalhado e Reincidência do FGTS sobre Aviso Prévio Indenizado	0,45	0,35
	<b>TOTAL</b>	<b>7,91</b>	<b>3,12</b>

**Horista = 83,85%**  
**Mensalista = 47,76%**

**A + B + C + D**

ROYALE SERVICOS E LOCAÇÕES LTDA:2478666200105  
0105  
Assinado de forma digital por ROYALE SERVICOS E LOCAÇÕES LTDA:2478666200105  
Dados: 2023.07.07 22:15:51 -03'00'



## TABELA DE ENCARGOS SOCIAIS

<b>OBRA:</b>	CONTRATAÇÃO DA PRESTAÇÃO DE SERVIÇOS DE ENGENHARIA PARA A MPLIAÇÃO DE PLATA FORMA ELEVATORA DA CAMARA MUNICIPAL DE LIMOEIRO DO NORTE.	<b>DATA:</b> 07/07/2023		<b>BDI:</b> 32,76%		
<b>DESCRIÇÃO:</b>	SERVIÇOS DE ENGENHARIA PARA A MPLIAÇÃO DE PLATA FORMA ELEVATORA DA CAMARA MUNICIPAL DE LIMOEIRO DO NORTE.	<b>FORTE</b>	<b>VERSÃO</b>	<b>HORA</b>	<b>MES</b>	<b>REF.</b>
<b>LOCAL:</b>	CENTRO	SEINFRA	027.1 COM DESONERAÇÃO	83,85%	47,76%	05/2021
<b>CLIENTE:</b>	CÂMARA MUNICIPAL DE LIMOEIRO DO NORTE/CE	SINAPI	2023/01 COM DESONERAÇÃO	84,44%	47,46%	02/2023
		Composição	PRÓPRIA	0,00%	0,00%	



COD	DESCRIÇÃO	HORA %	MÊS %
<b>A</b>	<b>GRUPO A</b>		
A1	INSS	0,00	0,00
A2	SESI	1,50	1,50
A3	SENAI	1,00	1,00
A4	INCRA	0,20	0,20
A5	SEBRAE	0,60	0,60
A6	Salário Educação	2,50	2,50
A7	Seguro Contra Acidentes de Trabalho	3,00	3,00
A8	FGTS	8,00	8,00
A9	SECONCI	0,00	0,00
	<b>TOTAL</b>	<b>16,80</b>	<b>16,80</b>
<b>B</b>	<b>GRUPO B</b>		
B1	Repouso Semanal Remunerado	17,85	0,00
B2	Feridos	3,71	0,00
B3	Auxílio - Enfermidade	0,87	0,66
B4	13º Salário	11,03	8,33
B5	Licença Paternidade	0,07	0,05
B6	Faltas Justificadas	0,74	0,56
B7	Dias de Chuvas	1,59	0,00
B8	Auxílio Acidente de Trabalho	0,11	0,08
B9	Férias Gozadas	12,35	9,33
B10	Salário Maternidade	0,04	0,03
	<b>TOTAL</b>	<b>48,36</b>	<b>19,04</b>
<b>C</b>	<b>GRUPO C</b>		
C1	Aviso Prévio Indenizado	5,52	4,17
C2	Aviso Prévio Trabalhado	0,13	0,10
C3	Férias Indenizadas	1,72	1,30
C4	Depósito Rescisão Sem Justa Causa	2,87	2,17
C5	Indenização Adicional	0,46	0,35
	<b>TOTAL</b>	<b>10,70</b>	<b>8,09</b>
<b>D</b>	<b>GRUPO D</b>		
D1	Reincidência de Grupo A sobre Grupo B	8,12	3,20
D2	Reincidência de Grupo A sobre Aviso Prévio Trabalhado e Reincidência do FGTS sobre Aviso Prévio Indenizado	0,46	0,35
	<b>TOTAL</b>	<b>8,58</b>	<b>3,55</b>

Horista = 84,44%  
Mensalista = 47,48%

A + B + C + D

ROYALE SERVICOS  
E LOCACOES  
LTDA:2478666200  
0105

Assinado de forma  
digital por ROYALE  
SERVICOS E LOCACOES  
LTDA:24786662000105  
Dados: 2023.07.07  
22:16:17 -03'00'



Estado do Ceará

# Câmara Municipal de Limoeiro do Norte

Diálogo, Compromisso e Trabalho

## MAPA COMPARATIVO DE PREÇOS

OBJETO DA CONTRATAÇÃO: CONTRATAÇÃO DA PRESTAÇÃO DE SERVIÇOS DE ENGENHARIA PARA A IMPLANTAÇÃO DE PLATAFORMA ELEVATÓRIA DA CÂMARA MUNICIPAL DE LIMOEIRO DO NORTE



ITEM	DESCRIÇÃO	UNIDADE	CLU DANTAS VALOR GLOBAL	ISA CONSTRUÇÕES VALOR GLOBAL	ROYALE VALOR GLOBAL
1	CONTRATAÇÃO DA PRESTAÇÃO DE SERVIÇOS DE ENGENHARIA PARA A IMPLANTAÇÃO DE PLATAFORMA ELEVATÓRIA DA CÂMARA MUNICIPAL DE LIMOEIRO DO NORTE	SERVIÇO	66.735,69	67.285,51	66.984,44

### EMPRESAS:

CONSTRUTORA E LIMPEZA URBANA DANTAS LTDA

ISA CONSTRUÇÕES LTDA

ROYALE SERVIÇOS E LOCAÇÕES LTDA

A Comissão de Licitação recomenda que os Contratos sejam celebrados com a Empresa **CONSTRUTORA E LIMPEZA URBANA DANTAS LTDA**, inscrita no CNPJ Nº **47.674.423/0001-50**, que apresentou o menor valor global de da proposta estimado em R\$ 66.735,69 (sessenta e seis mil setecentos e trinta e cinco reais e sessenta e nove centavos), classificada em primeiro lugar, de acordo com os critérios fixados para a referida análise.

Limoeiro do Norte-Ce, 17 de julho de 2023.

Darlyson de Lima Mendes

Vereador Presidente da Câmara Municipal de Limoeiro do Norte

# CNH Digital

Departamento Nacional de Trânsito



REPÚBLICA FEDERATIVA DO BRASIL  
MINISTÉRIO DA INFRAESTRUTURA  
DEPARTAMENTO NACIONAL DE TRÂNSITO  
CARTEIRA NACIONAL DE HABILITAÇÃO

VALIDA EM TODO O TERRITÓRIO NACIONAL  
1855369524

1855369524

PARAÍBA

DENATRAN CONTRAN

NOME AGNELIO DA SILVA DANTAS		
DOC. IDENTIDADE/ÓRG. EMISSOR/UF 3309040 SSP PB		
CPF 070.160.674-67	DATA NASCIMENTO 21/06/1988	
FILIAÇÃO ANTONIO DANTAS DA SILVA ROSSARIA SELCA DA SILVA		
PERMISSÃO	ACC	CAT. HAB. AB
Nº REGISTRO 04573836601	VALIDADE 05/02/2026	1ª HABILITAÇÃO 16/02/2009
OBSERVAÇÕES		
ASSINATURA DO PORTADOR		
LOCAL CATOÁ, DO ROCHA, PB	DATA EMISSÃO 20/04/2021	
ASSINADO DIGITALMENTE DEPARTAMENTO ESTADUAL DE TRÂNSITO		
45495641569 PB042498821		

QR-CODE



Documento assinado com certificado digital em conformidade com a Medida Provisória nº 2200-2/2001. Sua validade poderá ser confirmada por meio do programa Assinador Serpro.

As orientações para instalar o Assinador Serpro e realizar a validação do documento digital estão disponíveis em:  
< <http://www.serpro.gov.br/assinador-digital> >, opção Validar Assinatura.

**SERPRO / DENATRAN**

**1º ALTERAÇÃO CONTRATUAL DA SOCIEDADE EMPRESÁRIA LIMITADA  
“CONSTRUTORA E LIMPEZA URBANA DANTAS LTDA”**



**AGNELIO DA SILVA DANTAS**, brasileiro, solteiro, natural de Catolé do Rocha, nascido em 21/06/1988, Empresário, portador do CPF: N°. **070.160.674-67** e da Carteira de Identidade N°. **3309040 SSP/PB**, residente e domiciliada na Rua Manuel Paulino Dutra, N° SN, Bairro Joao Serafim, Catolé do Rocha- PB, CEP: 58.884-000.

**Únicos sócios** componentes da Sociedade Empresarial com a Denominação Social de **CONSTRUTORA E LIMPEZA URBANA DANTAS LTDA**, com sua sede social instalada na Rua Manuel Paulino Dutra, N° 90, Andar: Primeiro, Sala 01, Bairro: Joao Serafim, Catolé do Rocha- PB, CEP: 58.884-000, Estado da Paraíba, inscrita no Cadastro Nacional de Pessoas Jurídicas sob n° **47.674.423/0001-50** e na MM junta comercial do Estado da Paraíba sob **Nire n° 25201041694**, por despacho de 23 de Agosto de 2022, **RESOLVEM**, de comum acordo e melhor forma de direito, proceder uma alteração contratual, mediante as seguintes cláusulas abaixo:

**Cláusula 01** O objeto da empresa passara a ser: Construção de edifícios; Transporte rodoviário de carga, exceto produtos perigosos e mudanças, intermunicipal, interestadual e internacional; Obras de alvenaria; Obras de urbanização - ruas, praças e calçadas; Construção de barragens e represas para geração de energia elétrica; Atividades de apoio à agricultura não especificadas anteriormente; Locação de automóveis sem condutor; Limpeza em prédios e em domicílios; Distribuição de água por caminhões; Demolição de edifícios e outras estruturas; Construção de instalações esportivas e recreativas; Serviços de pintura de edifícios em geral; Obras de terraplenagem; Transporte escolar; Obras de fundações; Serviço de poda de árvores para lavouras; Locação de mão-de-obra temporária; Serviço de transporte de passageiros - locação de automóveis com motorista; Construção de redes de abastecimento de água, coleta de esgoto e construções correlatas, exceto obras de irrigação; Carga e descarga; Outras atividades auxiliares dos transportes terrestres não especificadas anteriormente; Preparação de canteiro e limpeza de terreno; Aluguel de máquinas e equipamentos agrícolas sem operador; Locação de outros meios de transporte não especificados anteriormente, sem condutor; Atividades de limpeza não especificadas anteriormente; Aluguel de andaimes; Outras obras de acabamento da construção; Pintura para sinalização em pistas rodoviárias e aeroportos; Construção de rodovias e ferrovias; Coleta de resíduos não-perigosos; Aluguel de máquinas e equipamentos para construção sem operador, exceto andaimes; Perfurações e sondagens; Serviços de preparação do terreno não especificados anteriormente; Construção de estações e redes de distribuição de energia elétrica; Transporte rodoviário de carga, exceto produtos perigosos e mudanças, municipal.

1 - Atividade Principal: CNAE n° 4120-4/00 - Construção de edifícios

2 - Atividade Secundaria: CNAE n° 4930-2/02 - Transporte rodoviário de carga, exceto produtos perigosos e mudanças, intermunicipal, interestadual e internacional; CNAE n° 4399-1/03 - Obras de alvenaria; CNAE n° 4213-8/00 - Obras de urbanização - ruas, praças e calçadas; CNAE n° 4221-9/01 - Construção de barragens e represas para geração de energia elétrica; CNAE n° 0161-0/99 - Atividades de apoio à agricultura não especificadas anteriormente; CNAE n° 7711-0/00 - Locação de automóveis sem condutor; CNAE n° 8121-4/00 - Limpeza em prédios e em domicílios; CNAE n° 3600-6/02 - Distribuição de água por caminhões; CNAE n° 4311-8/01 - Demolição de edifícios e outras estruturas; CNAE n° 4299-5/01 - Construção de instalações esportivas e recreativas;

**CONTINUAÇÃO DA 1ª ALTERAÇÃO CONTRATUAL DA SOCIEDADE  
EMPRESÁRIA LIMITADA “CONSTRUTORA E LIMPEZA URBANA DANTAS  
LTDA”**



CNAE nº 4330-4/04 - Serviços de pintura de edifícios em geral; CNAE nº 4313-4/00 - Obras de terraplenagem; CNAE nº 4924-8/00 - Transporte escolar; CNAE nº 4391-6/00 - Obras de fundações; CNAE nº 0161-0/02 - Serviço de poda de árvores para lavouras; CNAE nº 7820-5/00 - Locação de mão-de-obra temporária; CNAE nº 4923-0/02 - Serviço de transporte de passageiros - locação de automóveis com motorista; CNAE nº 4222-7/01 - Construção de redes de abastecimento de água, coleta de esgoto e construções correlatas, exceto obras de irrigação; CNAE nº 5212-5/00 - Carga e descarga; CNAE nº 5229-0/99 - Outras atividades auxiliares dos transportes terrestres não especificadas anteriormente; CNAE nº 4311-8/02 - Preparação de canteiro e limpeza de terreno; 7731-4/00 - Aluguel de máquinas e equipamentos agrícolas sem operador; CNAE nº 7719-5/99 - Locação de outros meios de transporte não especificados anteriormente, sem condutor; CNAE nº 8129-0/00 - Atividades de limpeza não especificadas anteriormente; CNAE nº 7732-2/02 - Aluguel de andaimes; CNAE nº 4330-4/99 - Outras obras de acabamento da construção; CNAE nº 4211-1/02 - Pintura para sinalização em pistas rodoviárias e aeroportos; CNAE nº 4211-1/01 - Construção de rodovias e ferrovias; CNAE nº 3811-4/00 - Coleta de resíduos não-perigosos; CNAE nº 7732-2/01 - Aluguel de máquinas e equipamentos para construção sem operador, exceto andaimes; CNAE nº 4312-6/00 - Perfurações e sondagens; CNAE nº 4319-3/00 - Serviços de preparação do terreno não especificados anteriormente; CNAE nº 4221-9/02 - Construção de estações e redes de distribuição de energia elétrica; CNAE nº 4930-2/01 - Transporte rodoviário de carga, exceto produtos perigosos e mudanças, municipal.

**Cláusula 02** As demais cláusulas não modificadas por este instrumento permanecem em pleno vigor.

E por se acharem em perfeito acordo em tudo quando neste instrumento particular foi lavrado, obrigam-se a cumprir o presente contrato assinado em uma única via destinado ao registro e arquivamento na Junta Comercial do Estado da Paraíba, para que produza os efeitos legais.

Campina Grande – PB, 16 de maio de 2023

---

**AGNELIO DA SILVA DANTAS**



## ASSINATURA ELETRÔNICA

Certificamos que o ato da empresa CONSTRUTORA E LIMPEZA URBANA DANTAS LTDA consta assinado digitalmente por:

IDENTIFICAÇÃO DO(S) ASSINANTE(S)	
CPF/CNPJ	Nome
07016067467	AGNELIO DA SILVA DANTAS
08692459453	PEDRO AFONSO DA SILVA



CERTIFICO O REGISTRO EM 19/05/2023 11:39 SOB Nº 20249711281.  
PROTOCOLO: 249711281 DE 18/05/2023.  
CÓDIGO DE VERIFICAÇÃO: 12307582250. CNPJ DA SEDE: 47674423000150.  
NIRE: 25201041694. COM EFEITOS DO REGISTRO EM: 16/05/2023.  
CONSTRUTORA E LIMPEZA URBANA DANTAS LTDA

MARIA DE FATIMA VENTURA VENANCIO  
SECRETÁRIA-GERAL  
[www.redesim.pb.gov.br](http://www.redesim.pb.gov.br)

**CONTRATO SOCIAL DE CONSTITUIÇÃO DE SOCIEDADE EMPRESARIA LIMITADA  
UNIPESSOAL**

**CONSTRUTORA E LIMPEZA URBANA DANTAS LTDA**



Pelo presente instrumento particular de Contrato Social:

**AGNELIO DA SILVA DANTAS**, BRASILEIRO, SOLTEIRO, EMPRESARIO, nascido(a) em 21/06/1988, nº do CPF 070.160.674-67, residente e domiciliado na cidade de Catolé do Rocha - PB, na RUA Manoel Paulino Dutra, nº sn, Joao Serafim, CEP: 58884-000;

Resolve, constituir uma sociedade limitada unipessoal, nos termos da Lei nº 10.406/2002, mediante as condições e cláusulas seguintes:

**CLÁUSULA I - DO NOME EMPRESARIAL (art. 997, II, CC)**

A sociedade adotará como nome empresarial: **CONSTRUTORA E LIMPEZA URBANA DANTAS LTDA**, e usará a expressão CLU DANTAS como nome fantasia.

**CLÁUSULA II - DA SEDE (art. 997, II, CC)**

A sociedade terá sua sede no seguinte endereço: RUA RUA MANUEL PAULINO DUTRA, nº 90, ANDAR PRIMEIRO; SALA 01; JOAO SERAFIM, Catolé do Rocha - PB, CEP: 58884000.

**CLÁUSULA III - DO OBJETO SOCIAL (art. 997, II, CC)**

A sociedade terá por objeto o exercício das seguintes atividades econômica: CONSTRUÇÃO DE EDIFÍCIOS; OBRAS DE URBANIZAÇÃO - RUAS, PRAÇAS E CALÇADAS; OBRAS DE ALVENARIA; COLETA DE RESÍDUOS NÃO-PERIGOSOS; CONSTRUÇÃO DE REDES DE ABASTECIMENTO DE ÁGUA, COLETA DE ESGOTO E CONSTRUÇÕES CORRELATAS, EXCETO OBRAS DE IRRIGAÇÃO; CONSTRUÇÃO DE RODOVIAS E FERROVIAS; DEMOLIÇÃO DE EDIFÍCIOS E OUTRAS ESTRUTURAS; CONSTRUÇÃO DE INSTALAÇÕES ESPORTIVAS E RECREATIVAS; PERFURAÇÕES E SONDAGENS; OBRAS DE TERRAPLENAGEM; OBRAS DE FUNDAÇÕES; SERVIÇOS DE PREPARAÇÃO DO TERRENO NÃO ESPECIFICADOS ANTERIORMENTE; PINTURA PARA SINALIZAÇÃO EM PISTAS RODOVIÁRIAS E AEROPORTOS; CONSTRUÇÃO DE BARRAGENS E REPRESAS PARA GERAÇÃO DE ENERGIA ELÉTRICA; CONSTRUÇÃO DE ESTAÇÕES E REDES DE DISTRIBUIÇÃO DE ENERGIA ELÉTRICA; TRANSPORTE ESCOLAR; TRANSPORTE RODOVIÁRIO DE CARGA, EXCETO PRODUTOS PERIGOSOS E MUDANÇAS, MUNICIPAL; TRANSPORTE RODOVIÁRIO DE CARGA, EXCETO PRODUTOS PERIGOSOS E MUDANÇAS, INTERMUNICIPAL, INTERESTADUAL E INTERNACIONAL; LOCAÇÃO DE AUTOMÓVEIS SEM CONDUTOR; LOCAÇÃO DE OUTROS MEIOS DE TRANSPORTE NÃO ESPECIFICADOS ANTERIORMENTE, SEM CONDUTOR; ALUGUEL DE MÁQUINAS E EQUIPAMENTOS PARA CONSTRUÇÃO SEM OPERADOR, EXCETO ANDAIMES; ALUGUEL DE MÁQUINAS E EQUIPAMENTOS AGRÍCOLAS SEM OPERADOR; ALUGUEL DE ANDAIMES; LIMPEZA EM PRÉDIOS E EM DOMICÍLIOS; ATIVIDADES DE LIMPEZA NÃO ESPECIFICADAS ANTERIORMENTE; DISTRIBUIÇÃO DE ÁGUA POR CAMINHÕES.

**Parágrafo único.** Em estabelecimento eleito como Sede (Matriz) será(ão) exercida(s) a(s) atividade(s) de CONSTRUÇÃO DE EDIFÍCIOS; OBRAS DE URBANIZAÇÃO - RUAS, PRAÇAS E CALÇADAS; OBRAS DE ALVENARIA; COLETA DE RESÍDUOS NÃO-PERIGOSOS; CONSTRUÇÃO DE REDES DE ABASTECIMENTO DE ÁGUA, COLETA DE ESGOTO E CONSTRUÇÕES CORRELATAS, EXCETO OBRAS DE IRRIGAÇÃO; CONSTRUÇÃO DE RODOVIAS E FERROVIAS; DEMOLIÇÃO DE EDIFÍCIOS E OUTRAS ESTRUTURAS; CONSTRUÇÃO DE INSTALAÇÕES ESPORTIVAS E RECREATIVAS; PERFURAÇÕES E SONDAGENS; OBRAS DE TERRAPLENAGEM; OBRAS DE FUNDAÇÕES; SERVIÇOS DE PREPARAÇÃO DO TERRENO NÃO ESPECIFICADOS ANTERIORMENTE; PINTURA PARA SINALIZAÇÃO EM PISTAS RODOVIÁRIAS E AEROPORTOS; CONSTRUÇÃO DE BARRAGENS E REPRESAS PARA GERAÇÃO DE ENERGIA ELÉTRICA; CONSTRUÇÃO DE ESTAÇÕES E REDES DE DISTRIBUIÇÃO DE ENERGIA ELÉTRICA; TRANSPORTE ESCOLAR; TRANSPORTE RODOVIÁRIO DE CARGA, EXCETO PRODUTOS PERIGOSOS E MUDANÇAS, MUNICIPAL; TRANSPORTE RODOVIÁRIO DE CARGA, EXCETO PRODUTOS PERIGOSOS E MUDANÇAS, INTERMUNICIPAL, INTERESTADUAL E INTERNACIONAL; LOCAÇÃO DE AUTOMÓVEIS SEM CONDUTOR; LOCAÇÃO DE OUTROS MEIOS DE TRANSPORTE NÃO ESPECIFICADOS ANTERIORMENTE, SEM CONDUTOR; ALUGUEL DE MÁQUINAS E EQUIPAMENTOS PARA CONSTRUÇÃO SEM OPERADOR, EXCETO ANDAIMES; ALUGUEL DE MÁQUINAS E EQUIPAMENTOS AGRÍCOLAS SEM OPERADOR; ALUGUEL DE ANDAIMES;



**CONTRATO SOCIAL DE CONSTITUIÇÃO DE SOCIEDADE EMPRESARIA LIMITADA  
UNIPESSOAL**

**CONSTRUTORA E LIMPEZA URBANA DANTAS LTDA**

LIMPEZA EM PREDIOS E EM DOMICILIOS; ATIVIDADES DE LIMPEZA NAO ESPECIFICADAS ANTERIORMENTE; DISTRIBUIÇÃO DE ÁGUA POR CAMINHÕES..

E exercerá as seguintes atividades:

- CNAE Nº 4120-4/00 - Construção de edifícios  
 CNAE Nº 4213-8/00 - Obras de urbanização - ruas, praças e calçadas  
 CNAE Nº 3600-6/02 - Distribuição de água por caminhões  
 CNAE Nº 3811-4/00 - Coleta de resíduos não-perigosos  
 CNAE Nº 4211-1/01 - Construção de rodovias e ferrovias  
 CNAE Nº 4211-1/02 - Pintura para sinalização em pistas rodoviárias e aeroportos  
 CNAE Nº 4221-9/01 - Construção de barragens e represas para geração de energia elétrica  
 CNAE Nº 4221-9/02 - Construção de estações e redes de distribuição de energia elétrica  
 CNAE Nº 4222-7/01 - Construção de redes de abastecimento de água, coleta de esgoto e construções correlatas, exceto obras de irrigação  
 CNAE Nº 4299-5/01 - Construção de instalações esportivas e recreativas  
 CNAE Nº 4311-8/01 - Demolição de edifícios e outras estruturas  
 CNAE Nº 4312-6/00 - Perfurações e sondagens  
 CNAE Nº 4313-4/00 - Obras de terraplenagem  
 CNAE Nº 4319-3/00 - Serviços de preparação do terreno não especificados anteriormente  
 CNAE Nº 4391-6/00 - Obras de fundações  
 CNAE Nº 4399-1/03 - Obras de alvenaria  
 CNAE Nº 4924-8/00 - Transporte escolar  
 CNAE Nº 4930-2/01 - Transporte rodoviário de carga, exceto produtos perigosos e mudanças, municipal  
 CNAE Nº 4930-2/02 - Transporte rodoviário de carga, exceto produtos perigosos e mudanças, intermunicipal, interestadual e internacional  
 CNAE Nº 7711-0/00 - Locação de automóveis sem condutor  
 CNAE Nº 7719-5/99 - Locação de outros meios de transporte não especificados anteriormente, sem condutor  
 CNAE Nº 7731-4/00 - Aluguel de máquinas e equipamentos agrícolas sem operador  
 CNAE Nº 7732-2/01 - Aluguel de máquinas e equipamentos para construção sem operador, exceto andaimes  
 CNAE Nº 7732-2/02 - Aluguel de andaimes  
 CNAE Nº 8121-4/00 - Limpeza em prédios e em domicílios  
 CNAE Nº 8129-0/00 - Atividades de limpeza não especificadas anteriormente



**CLÁUSULA IV - DO INÍCIO DAS ATIVIDADES E PRAZO DE DURAÇÃO (art. 53, III, F, Decreto nº 1.800/96)**

A sociedade iniciará suas atividades em 16/08/2022 e seu prazo de duração será por tempo indeterminado.

**CLÁUSULA V - DO CAPITAL (ART. 997, III e IV e ART. 1.052 e 1.055, CC)**

O capital será de R\$ 250.000,00 (duzentos e cinquenta mil reais), dividido em 1 quotas, no valor nominal de R\$ 250.000,00 (duzentos e cinquenta mil reais) cada uma, formado por R\$ 250.000,00 (duzentos e cinquenta mil reais) em moeda corrente no País

**Parágrafo único.** O capital encontra-se subscrito e integralizado pelos sócios da seguinte forma:

Nome do Sócio	Qty Quotas	Valor Em R\$	%
AGNELIO DA SILVA DANTAS	1	250.000,00	100,00
TOTAL:	1	250.000,00	100,00

**CLÁUSULA VI - DA ADMINISTRAÇÃO (ART. 997, VI; 1.013, 1.015; 1.064, CC)**

A administração da sociedade será exercida pelo sócio **AGNELIO DA SILVA DANTAS** que representará legalmente a sociedade e poderá praticar todo e qualquer ato de gestão pertinente ao objeto social.

**CONTRATO SOCIAL DE CONSTITUIÇÃO DE SOCIEDADE EMPRESARIA LIMITADA  
UNIPESSOAL**

**CONSTRUTORA E LIMPEZA URBANA DANTAS LTDA**



**Parágrafo único.** Não constituindo o objeto social, a alienação ou a oneração de bens imóveis depende de autorização da maioria.

**CLÁUSULA VII - DO BALANÇO PATRIMONIAL (art. 1.065, CC)**

Ao término de cada exercício, em 31 de Dezembro, o administrador prestará contas justificadas de sua administração, procedendo à elaboração do inventário, do balanço patrimonial e do balanço de resultado econômico, cabendo ao(s) sócio(s), os lucros ou perdas apuradas.

**CLÁUSULA VIII - DECLARAÇÃO DE DESIMPEDIMENTO DE ADMINISTRADOR (art. 1.011, § 1º CC e art. 37, II da Lei nº 8.934 de 1994 )**

O Administrador declara, sob as penas da lei, de que não está impedido de exercer a administração da empresa, por lei especial, ou em virtude de condenação criminal, ou por se encontrar sob os efeitos dela, a pena que vede, ainda que temporariamente, o acesso a cargos públicos; ou por crime falimentar, de prevaricação, peita ou suborno, concussão, peculato, ou contra a economia popular, contra o sistema financeiro nacional, contra normas de defesa da concorrência, contra as relações de consumo, fé pública, ou a propriedade.

**CLÁUSULA IX - DO PRÓ LABORE**

O sócio poderá, fixar uma retirada mensal, a título de pro labore para o sócio administrador, observadas as disposições regulamentares pertinentes.

**CLÁUSULA X - DISTRIBUIÇÃO DE LUCROS**

A sociedade poderá levantar balanços intermediários ou intercalares e distribuir os lucros evidenciados nos mesmos.

**CLÁUSULA XI - DA RETIRADA OU FALECIMENTO DE SÓCIO**

Retirando-se, falecendo ou interdito qualquer sócio, a sociedade continuará suas atividades com os herdeiros, sucessores e o incapaz, desde que autorizado legalmente. Não sendo possível ou inexistindo interesse destes ou do(s) sócio(s) remanescente(s) na continuidade da sociedade, esta será liquidada após a apuração do Balanço Patrimonial na data do evento. O resultado positivo ou negativo será distribuído ou suportado pelos sócios na proporção de suas quotas.

**Parágrafo único** - O mesmo procedimento será adotado em outros casos em que a sociedade se resolva em relação a seu sócio.

**CLÁUSULA XII - DA CESSÃO DE QUOTAS**

As quotas são indivisíveis e não poderão ser cedidas ou transferidas a terceiros sem o consentimento do outro sócio, a quem fica assegurado, em igualdade de condições e preço direito de preferência para a sua aquisição se postas à venda, formalizando, se realizada a cessão delas, a alteração contratual pertinente.

**CLÁUSULA XIII - DA RESPONSABILIDADE**

A responsabilidade de cada sócio é restrita ao valor das suas quotas, mas todos respondem solidariamente pela integralização do capital social.

**CLÁUSULA XIV - PORTE EMPRESARIAL**

O sócio declara que a sociedade se enquadra como Microempresa - ME, nos termos da Lei Complementar nº 123, de 14 de dezembro de 2006, e que não se enquadra em qualquer das hipóteses de exclusão relacionadas no § 4º do art. 3º da mencionada lei. (art. 3º, I, LC nº 123, de 2006)

# CONTRATO SOCIAL DE CONSTITUIÇÃO DE SOCIEDADE EMPRESARIA LIMITADA UNIPESSOAL

## CONSTRUTORA E LIMPEZA URBANA DANTAS LTDA

### CLAUSULA XV - DO FORO

Fica eleito o Foro da Comarca de Catolé do Rocha - PB, para qualquer ação fundada neste contrato, renunciando-se a qualquer outro por muito especial que seja.

E por estarem em perfeito acordo, em tudo que neste instrumento particular foi lavrado, obrigam-se a cumprir o presente ato constitutivo, e assinam o presente instrumento em uma única via que será destinada ao registro e arquivamento na Junta Comercial do Estado da Paraíba.

Catolé do Rocha - PB, 16 de agosto de 2022

  
AGNELIO DA SILVA DANTAS  
Sócio/Administrador

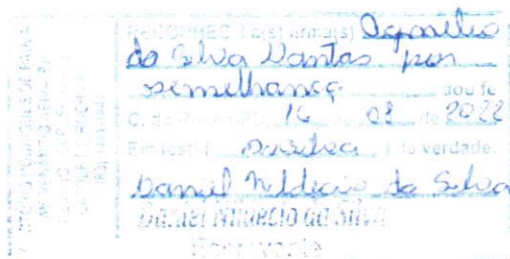

Selo Digital: **ANI62338 - FVTM**

Consulte a autenticidade em  
<https://selodigital.tjpb.jus.br>





## TERMO DE AUTENTICIDADE

Eu, PEDRO AFONSO DA SILVA, com inscrição ativa no CRC/PB, sob o n° 002228, registrado em 15/04/1981, inscrito no CPF n° 08692459453, DECLARO, sob as penas da Lei Penal, e sem prejuízo das sanções administrativas e cíveis, que este documento é autêntico e condiz com o original.

IDENTIFICAÇÃO DO(S) ASSINANTE(S)		
CPF	N° do Registro	Nome
08692459453	002228	PEDRO AFONSO DA SILVA

CERTIFICO O REGISTRO EM 23/08/2022 09:25 SOB N° 25201041694.  
PROTOCOLO: 221064419 DE 23/08/2022.  
CÓDIGO DE VERIFICAÇÃO: 12211051205. CNPJ DA SEDE: 47674423000150.  
NIRE: 25201041694. COM EFEITOS DO REGISTRO EM: 16/08/2022.  
CONSTRUTORA E LIMPEZA URBANA DANTAS LTDA



MARIA DE FATIMA VENTURA VENANCIO  
SECRETÁRIA-GERAL  
[www.redesim.pb.gov.br](http://www.redesim.pb.gov.br)



## Consulta Quadro de Sócios e Administradores - QSA

**CNPJ:** 47.674.423/0001-50  
**NOME EMPRESARIAL:** CONSTRUTORA E LIMPEZA URBANA DANTAS LTDA  
**CAPITAL SOCIAL:** R\$250.000,00 (Duzentos e cinquenta mil reais)

O Quadro de Sócios e Administradores(QSA) constante da base de dados do Cadastro Nacional da Pessoa Jurídica (CNPJ) é o seguinte:

**Nome/Nome Empresarial:** AGNELIO DA SILVA DANTAS  
**Qualificação:** 49-Sócio-Administrador

Para informações relativas à participação no QSA, acessar o e-CAC com certificado digital ou comparecer a uma unidade da RFB.

Emitido no dia 22/05/2023 às 08:01 (data e hora de Brasília).



**REPÚBLICA FEDERATIVA DO BRASIL**  
**CADASTRO NACIONAL DA PESSOA JURÍDICA**

NUMERO DE INSCRIÇÃO <b>47.674.423/0001-50</b> MATRIZ	<b>COMPROVANTE DE INSCRIÇÃO E DE SITUAÇÃO CADASTRAL</b>	DATA DE ABERTURA <b>23/08/2022</b>
--	---	---------------------------------------

NOME EMPRESARIAL <b>CONSTRUTORA E LIMPEZA URBANA DANTAS LTDA</b>
---

TÍTULO DO ESTABELECIMENTO (NOME DE FANTASIA) <b>CLU DANTAS</b>	PORTE <b>ME</b>
---	--------------------

CÓDIGO E DESCRIÇÃO DA ATIVIDADE ECONÔMICA PRINCIPAL <b>41.20-4-00 - Construção de edifícios</b>
--

CÓDIGO E DESCRIÇÃO DAS ATIVIDADES ECONÔMICAS SECUNDÁRIAS <b>01.61-0-02 - Serviço de poda de árvores para lavouras</b> <b>01.61-0-99 - Atividades de apoio à agricultura não especificadas anteriormente</b> <b>36.00-6-02 - Distribuição de água por caminhões</b> <b>38.11-4-00 - Coleta de resíduos não-perigosos</b> <b>42.11-1-01 - Construção de rodovias e ferrovias</b> <b>42.11-1-02 - Pintura para sinalização em pistas rodoviárias e aeroportos</b> <b>42.13-8-00 - Obras de urbanização - ruas, praças e calçadas</b> <b>42.21-9-01 - Construção de barragens e represas para geração de energia elétrica</b> <b>42.21-9-02 - Construção de estações e redes de distribuição de energia elétrica</b> <b>42.22-7-01 - Construção de redes de abastecimento de água, coleta de esgoto e construções correlatas, exceto obras de irrigação</b> <b>42.99-5-01 - Construção de instalações esportivas e recreativas</b> <b>43.11-8-01 - Demolição de edifícios e outras estruturas</b> <b>43.11-8-02 - Preparação de canteiro e limpeza de terreno</b> <b>43.12-6-00 - Perfurações e sondagens</b> <b>43.13-4-00 - Obras de terraplenagem</b> <b>43.19-3-00 - Serviços de preparação do terreno não especificados anteriormente</b> <b>43.30-4-04 - Serviços de pintura de edifícios em geral</b> <b>43.30-4-99 - Outras obras de acabamento da construção</b> <b>43.91-6-00 - Obras de fundações</b> <b>43.99-1-03 - Obras de alvenaria</b>
---

CÓDIGO E DESCRIÇÃO DA NATUREZA JURÍDICA <b>206-2 - Sociedade Empresária Limitada</b>
---

LOGRADOURO <b>R RUA MANUEL PAULINO DUTRA</b>	NÚMERO <b>90</b>	COMPLEMENTO <b>ANDAR PRIMEIRO SALA 01</b>
---	---------------------	--

CEP <b>58.884-000</b>	BAIRRO/DISTRITO <b>JOAO SERAFIM</b>	MUNICÍPIO <b>CATOLE DO ROCHA</b>	UF <b>PB</b>
--------------------------	--	-------------------------------------	-----------------

ENDEREÇO ELETRÔNICO <b>KIERLLE.CONTABEIS@GMAIL.COM</b>	TELEFONE <b>(83) 9942-1896/ (0000) 0000-0000</b>
---	---

ENTE FEDERATIVO RESPONSÁVEL (EFR) *****
--

SITUAÇÃO CADASTRAL <b>ATIVA</b>	DATA DA SITUAÇÃO CADASTRAL <b>23/08/2022</b>
------------------------------------	---

MOTIVO DE SITUAÇÃO CADASTRAL
------------------------------

SITUAÇÃO ESPECIAL *****	DATA DA SITUAÇÃO ESPECIAL *****
----------------------------	------------------------------------

Aprovado pela Instrução Normativa RFB nº 1.863, de 27 de dezembro de 2018.

Emitido no dia 19/05/2023 às 12:18:51 (data e hora de Brasília).

Página: 1/2



**REPÚBLICA FEDERATIVA DO BRASIL**  
**CADASTRO NACIONAL DA PESSOA JURÍDICA**



NÚMERO DE INSCRIÇÃO 47.674.423/0001-50 MATRIZ	<b>COMPROVANTE DE INSCRIÇÃO E DE SITUAÇÃO CADASTRAL</b>	DATA DE ABERTURA 23/08/2022
---	---	--------------------------------

NOME EMPRESARIAL <b>CONSTRUTORA E LIMPEZA URBANA DANTAS LTDA</b>
---

CÓDIGO E DESCRIÇÃO DAS ATIVIDADES ECONÔMICAS SECUNDÁRIAS <b>49.23-0-02 - Serviço de transporte de passageiros - locação de automóveis com motorista</b> <b>49.24-8-00 - Transporte escolar</b> <b>49.30-2-01 - Transporte rodoviário de carga, exceto produtos perigosos e mudanças, municipal.</b> <b>49.30-2-02 - Transporte rodoviário de carga, exceto produtos perigosos e mudanças, intermunicipal, interestadual e internacional</b> <b>52.12-5-00 - Carga e descarga</b> <b>52.29-0-99 - Outras atividades auxiliares dos transportes terrestres não especificadas anteriormente</b> <b>77.11-0-00 - Locação de automóveis sem condutor</b> <b>77.19-5-99 - Locação de outros meios de transporte não especificados anteriormente, sem condutor</b> <b>77.31-4-00 - Aluguel de máquinas e equipamentos agrícolas sem operador</b> <b>77.32-2-01 - Aluguel de máquinas e equipamentos para construção sem operador, exceto andaimes</b> <b>77.32-2-02 - Aluguel de andaimes</b> <b>78.20-5-00 - Locação de mão-de-obra temporária</b> <b>81.21-4-00 - Limpeza em prédios e em domicílios</b> <b>81.29-0-00 - Atividades de limpeza não especificadas anteriormente</b>
---

CÓDIGO E DESCRIÇÃO DA NATUREZA JURÍDICA <b>206-2 - Sociedade Empresária Limitada</b>
---

LOGRADOURO <b>R RUA MANUEL PAULINO DUTRA</b>	NÚMERO <b>90</b>	COMPLEMENTO <b>ANDAR PRIMEIRO SALA 01</b>
---	---------------------	--

CEP <b>58.884-000</b>	BAIRRO/DISTRITO <b>JOAO SERAFIM</b>	MUNICÍPIO <b>CATOLE DO ROCHA</b>	UF <b>PB</b>
--------------------------	--	-------------------------------------	-----------------

ENDEREÇO ELETRÔNICO <b>KIERLLE.CONTABEIS@GMAIL.COM</b>	TELEFONE <b>(83) 9942-1896/ (0000) 0000-0000</b>
---	---

ENTE FEDERATIVO RESPONSÁVEL (EFR) *****
--

SITUAÇÃO CADASTRAL <b>ATIVA</b>	DATA DA SITUAÇÃO CADASTRAL <b>23/08/2022</b>
------------------------------------	---

MOTIVO DE SITUAÇÃO CADASTRAL
------------------------------

SITUAÇÃO ESPECIAL *****	DATA DA SITUAÇÃO ESPECIAL *****
----------------------------	------------------------------------

Aprovado pela Instrução Normativa RFB nº 1.863, de 27 de dezembro de 2018.

Emitido no dia **19/05/2023** às **12:18:51** (data e hora de Brasília).

Página: **2/2**

IMAGEM DO CADASTRO MERCANTIL

IDENTIFICAÇÃO

Inscrição.: 021.345-4 Situação: ATIVO  
Denominação.: CONSTRUTORA E LIMPEZA URBANA DANTAS LTDA  
Endereço.: RUA MANOEL PAULINO DUTRA 90 JOÃO SERAFIM  
CEP.: 58884-000  
Seq Imóvel.:



INFORMAÇÕES CADASTRAIS

Nome Fantasia: CLU DANTAS  
Tipo End Alternativo:  
End. Alternativo:  
C.E.P.:  
Identificação: CNPJ 47.674.423/0001-50 Vinculação:  
Natureza Jurídica: 206-2 SOC. EMPRESÁRIA LIMITADA  
Capital Social: Mês Balanço: 12 - DEZEMBRO  
Tipo Atividade: 1-PRESTACAO DE SERVICOS Data da Inicial: AGOSTO / 2022  
Atividade TLF: F4120-4/000 - CONSTRUCAO DE EDIFICIOS  
Car Adm Tipo: SEDE Insc ESTADUAL:  
Simpl. Nacional: NÃO Insc Anterior:  
Tipo do Alvará: DEFINITIVO Insc JUNTA COMERC.:  
E-Mail: KIERLLE.CONTABEIS@GMAIL. Telefones: (83) 99421896  
Local Ignorado: NÃO ME / EPP: MICRO EMPRESA  
Inclusão: 42/19 - 25/08/2022  
Pedido de Baixa:  
Ultima Atualização: ATIVO - 42/19 - 25/08/2022

INFORMAÇÕES DO CONTADOR

CPF/CNPJ: Denominação:  
Tipo CRC: Número do CRC:  
UF CRC: Data Emissão:  
CPF: Telefone 1:  
Telefone 2: E-Mail:

REGIÃO DE CLASSE

Tipo: Data Emissão:  
Número:

DADOS DO VEÍCULO

Descr. Veículo: Renavam:  
Cor: CNH do Motorista:  
Tipo de Combustível: Ano Modelo:  
Motorista: Chassi:  
Ano Fabricação: Praça:  
Placa: Categoria da CNH:



IMAGEM DO CADASTRO MERCANTIL

IDENTIFICAÇÃO

Inscrição.: 021.345-4 Situação: ATIVO  
Denominação.: CONSTRUTORA E LIMPEZA URBANA DANTAS LTDA  
Endereço.: RUA MANOEL PAULINO DUTRA 90 JOÃO SERAFIM  
CEP.: 58884-000  
Seq Imóvel.:



PARÂMETROS PARA TRIBUTAÇÃO

I.S.S.

Regime: 3 - HOMOLOGADO Vigência:  
Vl Referencia (UF): %Estimativa:  
Vl Referente (R\$): Carnê Fonte: NÃO

LICENÇA PARA LOCALIZAÇÃO E FUNCIONAMENTO

Regime: 1 - NORMAL Vigência:  
Quantidade: 80 Faturamento:  
Tipo da torre:

PUBLICIDADE

Regime: 4 - NAO INCIDE Vigência:

AFIXADA NA PARTE EXTERNA DE QUALQUER ESTABELECIMENTO

De até 3m<sup>2</sup>: De mais de 3 até 7m<sup>2</sup>:  
Acima de 7m<sup>2</sup>:

Parte externa Veículo:

Outdoor: Alto-falante:

MÁQUINAS E AFINS

Regime: 4 - NAO INCIDE Vigência:  
Motor de até 50 HP: Motor Acima de 50 HP:  
Guindastes: Fornos, Fornalhas...:  
Demais:

VIGILÂNCIA SANITÁRIA

Regime: 2 - NAO INCIDE Vigência:

RESPONSÁVEL

Nome:  
Endereço:  
C.E.P: C.P.F:

ATIVIDADES ECONÔMICAS

Código	Descrição	Indicação
E36006002	DISTRIBUICAO DE AGUA POR CAMINHOES	AMBAS
E38114000	COLETA DE RESIDUOS NAO-PERIGOSOS	AMBAS
F41204000	CONSTRUCAO DE EDIFICIOS	AMBAS
F42111001	CONSTRUCAO DE RODOVIAS E FERROVIAS	AMBAS
F42111002	PINTURA PARA SINALIZACAO EM PISTAS RODOVIARIAS E AEROPORTOS	AMBAS
F42138000	OBRAS DE URBANIZACAO - RUAS, PRACAS E CALCADAS	AMBAS
F42219001	CONSTRUCAO DE BARRAGENS E REPRESAS PARA GERACAO DE ENERGIA ELETRICA	AMBAS

IMAGEM DO CADASTRO MERCANTIL

IDENTIFICAÇÃO

Inscrição.: 021.345-4 Situação: ATIVO  
Denominação.: CONSTRUTORA E LIMPEZA URBANA DANTAS LTDA  
Endereço.: RUA MANOEL PAULINO DUTRA 90 JOÃO SERAFIM  
CEP.: 58884-000  
Seq Imóvel.:



ATIVIDADES ECONÔMICAS

Código	Descrição	Indicação
F42219002	CONSTRUCAO DE ESTACOES E REDES DE DISTRIBUICAO DE ENERGIA ELETRICA	AMBAS
F42227001	CONSTRUCAO DE REDES DE ABASTECIMENTO DE AGUA, COLETA DE ESGOTO E CONSTRUCOES CORRELATAS, EXCETO OBRAS DE IRRIGACAO	AMBAS
F42995001	CONSTRUCAO DE INSTALACOES ESPORTIVAS E RECREATIVAS	AMBAS
F43118001	DEMOLICAO DE EDIFICIOS E OUTRAS ESTRUTURAS	AMBAS
F43126000	PERFURACOES E SONDAgens	AMBAS
F43134000	OBRAS DE TERRAPLENAGEM	AMBAS
F43193000	SERVICOS DE PREPARACAO DO TERRENO NAO ESPECIFICADOS ANTERIORMENTE	AMBAS
F43916000	OBRAS DE FUNDACOES	AMBAS
F43991003	OBRAS DE ALVENARIA	AMBAS
H49248000	TRANSPORTE ESCOLAR	AMBAS
H49302001	TRANSPORTE RODOVIARIO DE CARGA, EXCETO PRODUTOS PERIGOSOS E MUDANCAS, MUNICIPAL	AMBAS
H49302002	TRANSPORTE RODOVIARIO DE CARGA, EXCETO PRODUTOS PERIGOSOS E MUDANCAS, INTERMUNICIPAL, INTERESTADUAL E INTERNACIONAL	AMBAS
N77110000	LOCACAO DE AUTOMOVEIS SEM CONDUTOR	AMBAS
N77195099	LOCACAO DE OUTROS MEIOS DE TRANSPORTE NAO ESPECIFICADOS ANTERIORMENTE, SEM CONDUTOR	AMBAS
N77314000	ALUGUEL DE MAQUINAS E EQUIPAMENTOS AGRICOLAS SEM OPERADOR	AMBAS
N77322001	ALUGUEL DE MAQUINAS E EQUIPAMENTOS PARA CONSTRUCAO SEM OPERADOR, EXCETO ANDAIMES	AMBAS
N77322002	ALUGUEL DE ANDAIMES	AMBAS
N81214000	LIMPEZA EM PREDIOS E EM DOMICILIOS	AMBAS
N81290000	ATIVIDADES DE LIMPEZA NAO ESPECIFICADAS ANTERIORMENTE	AMBAS



GOVERNO DO ESTADO DA PARAÍBA  
SECRETARIA DE ESTADO DA RECEITA - SER  
CADASTRO DE CONTRIBUINTES DO ICMS



FICHA DE INSCRIÇÃO DO CONTRIBUINTE

NÚMERO DE INSCRIÇÃO	SITUAÇÃO	22/09/2022 Portaria 03111/2022/CAD - Portaria de Situação Cadastral - Suspensão - INSCRIÇÃO CONCEDIDA OBRIGADA AO DT-E - CREDENCIAMENTO NÃO REALIZADO (ROTINA AUTOMÁTICA)
16.442.840-2	SUSPENSO	
FIRMA OU RAZÃO SOCIAL		
CONSTRUTORA E LIMPEZA URBANA DANTAS LTDA		
NOME FANTASIA		
CLU DANTAS		
CNPJ/CPF	INSC. JUNTA COMERCIAL	
47.674.423/0001-50	2520104169-4	
LOGRADOURO	NÚMERO	
*****	*****	
COMPLEMENTO	BAIRRO	
*****	*****	
MUNICÍPIO	CEP	
*****	*****	

ATIVIDADE ECONÔMICA

ICMS	DENOMINAÇÃO
4930-2/02	TRANSPORTE RODOVIÁRIO DE CARGA, EXCETO PRODUTOS PERIGOSOS E MUDANÇAS, INTERMUNICIPAL,
PRINCIPAL	DENOMINAÇÃO
4120-4/00	CONSTRUÇÃO DE EDIFÍCIOS
SECUNDÁRIO	DENOMINAÇÃO
4213-8/00	OBRAS DE URBANIZAÇÃO RUAS, PRACAS E CALÇADAS
4399-1/03	OBRAS DE ALVENARIA
3811-4/00	COLETA DE RESÍDUOS NÃO PERIGOSOS
4222-7/01	CONSTRUÇÃO DE REDES DE ABASTECIMENTO DE ÁGUA, COLETA DE ESGOTO E CONSTRUÇÕES
4211-1/01	CONSTRUÇÃO DE RODOVIAS E FERROVIAS
4311-8/01	DEMOLIÇÃO DE EDIFÍCIOS E OUTRAS ESTRUTURAS
4299-5/01	CONSTRUÇÃO DE INSTALAÇÕES ESPORTIVAS E RECREATIVAS
4312-6/00	PERFURAÇÕES E SONDAGENS
4313-4/00	OBRAS DE TERRAPLENAGEM
4391-6/00	OBRAS DE FUNDAMENTOS
4319-3/00	SERVIÇOS DE PREPARAÇÃO DO TERRENO NÃO ESPECIFICADOS ANTERIORMENTE
4211-1/02	PINTURA PARA SINALIZAÇÃO EM PISTAS RODOVIÁRIAS E AEROPORTOS
4221-9/01	CONSTRUÇÃO DE BARRAGENS E REPRESAS PARA GERAÇÃO DE ENERGIA ELÉTRICA
4221-9/02	CONSTRUÇÃO DE ESTACÕES E REDES DE DISTRIBUIÇÃO DE ENERGIA ELÉTRICA
4924-8/00	TRANSPORTE ESCOLAR
4930-2/01	TRANSPORTE RODOVIÁRIO DE CARGA, EXCETO PRODUTOS PERIGOSOS E MUDANÇAS, MUNICIPAL
4930-2/02	TRANSPORTE RODOVIÁRIO DE CARGA, EXCETO PRODUTOS PERIGOSOS E MUDANÇAS, INTERMUNICIPAL,
7711-0/00	LOCAÇÃO DE AUTOMÓVEIS SEM CONDUTOR
7719-5/99	LOCAÇÃO DE OUTROS MEIOS DE TRANSPORTE NÃO ESPECIFICADOS ANTERIORMENTE, SEM CONDUTOR
7732-2/01	ALUGUEL DE MÁQUINAS E EQUIPAMENTOS PARA CONSTRUÇÃO SEM OPERADOR, EXCETO ANDAIMES
7731-4/00	ALUGUEL DE MÁQUINAS E EQUIPAMENTOS AGRÍCOLAS SEM OPERADOR
7732-2/02	ALUGUEL DE ANDAIMES
8121-4/00	LIMPEZA EM PREDÍOS E EM DOMÍLIOS
8129-0/00	ATIVIDADES DE LIMPEZA NÃO ESPECIFICADAS ANTERIORMENTE
3600-6/02	DISTRIBUIÇÃO DE ÁGUA POR CAMINHOS
NATUREZA JURÍDICA	COD. NATUREZA JURÍDICA
SOCIEDADE EMPRESÁRIA LIMITADA	2062
TIPO DE ESTABELECIMENTO	
MATRIZ	
TIPO DE UNIDADE	
ESCRITÓRIO ADMINISTRATIVO	
FORMA DE ATUAÇÃO	
REGIME DE RECOLHIMENTO	INÍCIO DE ATIVIDADE
NORMAL	23/08/2022
QUADRO DE SÓCIOS E ADMINISTRADORES	CARGO
AGNELIO DA SILVA DANTAS	SÓCIO-ADMINISTRADOR
REPARTIÇÃO FISCAL	VALIDADE
UNIDADE DE ATENDIMENTO AO CIDADÃO DA GR5 DA DIRETORIA	28/07/2023

CONTROLE 202301281413283964	DATA DE EMISSÃO 28/01/2023 14:13:28
--------------------------------	--

**AFIXAR EM LOCAL VISÍVEL**

**ATENÇÃO**

Por força do Decreto nº 37.276 de 07/03/2017, este contribuinte está obrigado a credenciar-se ao Domicílio Tributário Eletrônico, DT-e, da SEFAZ-PB até dia 22/09/2022. Caso não o faça, terá a inscrição estadual suspensa: art. 139-B, XI do RICMS.

Endereço: <http://www5.sefaz.pb.gov.br/dte>





**MINISTÉRIO DA FAZENDA**  
Secretaria da Receita Federal do Brasil  
Procuradoria-Geral da Fazenda Nacional



**CERTIDÃO NEGATIVA DE DÉBITOS RELATIVOS AOS TRIBUTOS FEDERAIS E À DÍVIDA  
ATIVA DA UNIÃO**

**Nome: CONSTRUTORA E LIMPEZA URBANA DANTAS LTDA**  
**CNPJ: 47.674.423/0001-50**

Ressalvado o direito de a Fazenda Nacional cobrar e inscrever quaisquer dívidas de responsabilidade do sujeito passivo acima identificado que vierem a ser apuradas, é certificado que não constam pendências em seu nome, relativas a créditos tributários administrados pela Secretaria da Receita Federal do Brasil (RFB) e a inscrições em Dívida Ativa da União (DAU) junto à Procuradoria-Geral da Fazenda Nacional (PGFN).

Esta certidão é válida para o estabelecimento matriz e suas filiais e, no caso de ente federativo, para todos os órgãos e fundos públicos da administração direta a ele vinculados. Refere-se à situação do sujeito passivo no âmbito da RFB e da PGFN e abrange inclusive as contribuições sociais previstas nas alíneas 'a' a 'd' do parágrafo único do art. 11 da Lei nº 8.212, de 24 de julho de 1991.

A aceitação desta certidão está condicionada à verificação de sua autenticidade na Internet, nos endereços <<http://rfb.gov.br>> ou <<http://www.pgfn.gov.br>>.

Certidão emitida gratuitamente com base na Portaria Conjunta RFB/PGFN nº 1.751, de 2/10/2014.

Emitida às 10:25:43 do dia 05/05/2023 <hora e data de Brasília>.

Válida até 01/11/2023.

Código de controle da certidão: **6173.C2C0.CFB1.0A31**

Qualquer rasura ou emenda invalidará este documento.



**GOVERNO DO ESTADO DA PARAÍBA**  
SECRETARIA DE ESTADO DA FAZENDA - SEFAZ

# CERTIDÃO



CÓDIGO: **0927.1D84.463B.55AE**

Emitida no dia 11/07/2023 às 15:34:00

Nome Empresarial:

**CONSTRUTORA E LIMPEZA URBANA DANTAS LTDA**

Endereço:

Número:

**90**

Complemento:

**ANDAR PRIMEIRO;SALA 01;**

CEP:

Bairro:

Município:

**CATOLE DO ROCHA**

Inscr. Estadual:

**16.442.840-2**

Situação Cadastral:

**SUSPENSO**

CNPJ/CPF:

**47.674.423/0001-50**

Certifico, observadas as disposições da legislação vigente e de acordo com os assentamentos existentes neste órgão, que o Contribuinte supra identificado está em situação **REGULAR** perante a Fazenda Pública Estadual, **com relação a débitos fiscais administrativos e inscritos em Dívida Ativa.**

A presente Certidão não compreende débitos cuja exigibilidade esteja suspensa, nem exclui o direito de a Fazenda Pública Estadual, a qualquer tempo, cobrar valores a ela porventura devidos pelo referido Contribuinte.

Esta certidão é válida **por 60 (sessenta) dias a partir da data de sua emissão**, devendo ser confirmada a sua autenticidade através do serviço *Validar Certidão de Débito* na página [www.sefaz.pb.gov.br](http://www.sefaz.pb.gov.br).

**OBS: Inválida para licitação no que se refere ao fornecimento de mercadorias ou prestação de serviços de transporte interestadual e intermunicipal ou comunicação não compreendidos na competência tributária dos municípios se o requerente supracitado estiver localizado no estado da Paraíba, ressalvada quando a licitação se referir à prestação de serviço de transporte entre municípios com características urbanas no âmbito das regiões metropolitanas no estado da Paraíba, reconhecida por Lei específica.**



Prefeitura Municipal de Catolé do Rocha  
Secretaria de Finanças



CERTIDÃO NEGATIVA DE DÉBITOS FISCAIS

Número 015.186

Certifico, de acordo com as Leis Municipais e na conformidade dos assentamento do Cadastro de Débitos Fiscais desta data, que inexistem débitos relativos a tributos municipais impeditivos da expedição desta certidão, em nome do contribuinte abaixo citado.

A Prefeitura Municipal de Catolé do Rocha ressalva seu direito de cobrar quaisquer dívidas, de responsabilidade do contribuinte abaixo identificado, cujo pagamento venha a ser considerado exigível.

Contribuinte: CONSTRUTORA E LIMPEZA URBANA DANTAS LTDA  
C.N.P.J.: 47.674.423/0001-50

Inscrição Mercantil: 021.345-4

Válida até o dia 10/08/2023.

Emitida no dia 11/07/2023

Código de Validação: TBKB22005

Qualquer rasura ou emenda invalidará este documento.

A aceitação desta certidão está condicionada à verificação de sua autenticidade na Internet, no endereço <http://catoledorocha.pb.gov.br/>

Voltar

Imprimir



## Certificado de Regularidade do FGTS - CRF

**Inscrição:** 47.674.423/0001-50  
**Razão Social:** CONSTRUTORA E LIMPEZA URBANA DANTAS LTDA  
**Endereço:** RUA MANUEL PAULINO DUTRA 90 PRIMEIRO AND SALA01 / JOAO SERAFIM / CATOLE DO ROCHA / PB / 58884-000

A Caixa Econômica Federal, no uso da atribuição que lhe confere o Art. 7, da Lei 8.036, de 11 de maio de 1990, certifica que, nesta data, a empresa acima identificada encontra-se em situação regular perante o Fundo de Garantia do Tempo de Serviço - FGTS.

O presente Certificado não servirá de prova contra cobrança de quaisquer débitos referentes a contribuições e/ou encargos devidos, decorrentes das obrigações com o FGTS.

**Validade:** 26/06/2023 a 25/07/2023

**Certificação Número:** 2023062607153446779510

Informação obtida em 08/07/2023 08:41:06

A utilização deste Certificado para os fins previstos em Lei esta condicionada a verificação de autenticidade no site da Caixa:  
**[www.caixa.gov.br](http://www.caixa.gov.br)**



PODER JUDICIÁRIO  
JUSTIÇA DO TRABALHO**CERTIDÃO NEGATIVA DE DÉBITOS TRABALHISTAS**

Nome: CONSTRUTORA E LIMPEZA URBANA DANTAS LTDA (MATRIZ E FILIAIS)

CNPJ: 47.674.423/0001-50

Certidão nº: 33380431/2023

Expedição: 08/07/2023, às 08:37:08

Validade: 04/01/2024 - 180 (cento e oitenta) dias, contados da data de sua expedição.

Certifica-se que **CONSTRUTORA E LIMPEZA URBANA DANTAS LTDA (MATRIZ E FILIAIS)**, inscrito(a) no CNPJ sob o nº **47.674.423/0001-50**, **NÃO CONSTA** como inadimplente no Banco Nacional de Devedores Trabalhistas. Certidão emitida com base nos arts. 642-A e 883-A da Consolidação das Leis do Trabalho, acrescentados pelas Leis ns.º 12.440/2011 e 13.467/2017, e no Ato 01/2022 da CGJT, de 21 de janeiro de 2022. Os dados constantes desta Certidão são de responsabilidade dos Tribunais do Trabalho.

No caso de pessoa jurídica, a Certidão atesta a empresa em relação a todos os seus estabelecimentos, agências ou filiais.

A aceitação desta certidão condiciona-se à verificação de sua autenticidade no portal do Tribunal Superior do Trabalho na Internet (<http://www.tst.jus.br>).

Certidão emitida gratuitamente.

**INFORMAÇÃO IMPORTANTE**

Do Banco Nacional de Devedores Trabalhistas constam os dados necessários à identificação das pessoas naturais e jurídicas inadimplentes perante a Justiça do Trabalho quanto às obrigações estabelecidas em sentença condenatória transitada em julgado ou em acordos judiciais trabalhistas, inclusive no concernente aos recolhimentos previdenciários, a honorários, a custas, a emolumentos ou a recolhimentos determinados em lei; ou decorrentes de execução de acordos firmados perante o Ministério Público do Trabalho, Comissão de Conciliação Prévia ou demais títulos que, por disposição legal, contiver força executiva.



**CERTIDÃO DE REGISTRO E QUITAÇÃO  
PESSOA JURIDICA**  
Lei Federal Nº 5194 de 24 de Dezembro de 1966

**CREA-PB**

**Nº 189162/2023**

**Emissão: 12/05/2023**

**Validade: 08/11/2023**

**Chave: 7B4b6**

**Conselho Regional de Engenharia e Agronomia da Paraíba**



CERTIFICAMOS que a Empresa mencionada encontra-se registrada neste Conselho, nos Termos da Lei 5.194/66, conforme os dados impressos nesta certidão. CERTIFICAMOS, ainda, que a referida pessoa jurídica e seu(s) responsável(is) técnico(s) estão quites com as suas anuidades e demais obrigações junto ao Conselho Regional de Engenharia e Agronomia da Paraíba - CREA-PB, estando habilitada a exercer suas atividades circunscrita à(s) atribuição(ões) de seu(s) responsável(veis) técnico(s).

**Interessado(a)**

Empresa: CONSTRUTORA E LIMPEZA URBANA DANTAS LTDA ME

CNPJ: 47.674.423/0001-50

Registro: 0003561828

Categoria: Matriz

Capital Social: R\$ 250.000,00

Data do Capital: 16/08/2022

Faixa: 3

Objetivo Social: CONSTRUÇÃO DE EDIFÍCIOS; DISTRIBUIÇÃO DE ÁGUA POR CAMINHÕES; COLETA DE RESÍDUOS NÃO-PERIGOSOS; CONSTRUÇÃO DE RODOVIAS E FERROVIAS; PINTURA PARA SINALIZAÇÃO EM PISTAS RODOVIÁRIAS E AEROPORTOS; OBRAS DE URBANIZAÇÃO - RUAS, PRAÇAS E CALÇADAS; CONSTRUÇÃO DE BARRAGENS E REPRESAS PARA GERAÇÃO DE ENERGIA ELÉTRICA; CONSTRUÇÃO DE ESTAÇÕES E REDES DE DISTRIBUIÇÃO DE ENERGIA ELÉTRICA; CONSTRUÇÃO DE REDES DE ABASTECIMENTO DE ÁGUA, COLETA DE ESGOTO E CONSTRUÇÕES CORRELATAS, EXCETO OBRAS DE IRRIGAÇÃO; CONSTRUÇÃO DE INSTALAÇÕES ESPORTIVAS E RECREATIVAS; DEMOLIÇÃO DE EDIFÍCIOS E OUTRAS ESTRUTURAS; PERFURAÇÕES E SONDAGENS; OBRAS DE TERRAPLENAGEM

43.19-3-00 - SERVIÇOS DE PREPARAÇÃO DO TERRENO NÃO ESPECIFICADOS ANTERIORMENTE; OBRAS DE FUNDAÇÕES; OBRAS DE ALVENARIA; TRANSPORTE ESCOLAR; TRANSPORTE RODOVIÁRIO DE CARGA, EXCETO PRODUTOS PERIGOSOS E MUDANÇAS, MUNICIPAL; TRANSPORTE RODOVIÁRIO DE CARGA, EXCETO PRODUTOS PERIGOSOS E MUDANÇAS, INTERMUNICIPAL, INTERESTADUAL E INTERNACIONAL; LOCAÇÃO DE AUTOMÓVEIS SEM CONDUTOR; LOCAÇÃO DE OUTROS MEIOS DE TRANSPORTE NÃO ESPECIFICADOS ANTERIORMENTE, SEM CONDUTOR; ALUGUEL DE MÁQUINAS E EQUIPAMENTOS AGRÍCOLAS SEM OPERADOR; ALUGUEL DE MÁQUINAS E EQUIPAMENTOS PARA CONSTRUÇÃO SEM OPERADOR, EXCETO ANDAIMES; ALUGUEL DE ANDAIMES; LIMPEZA EM PRÉDIOS E EM DOMICÍLIOS; ATIVIDADES DE LIMPEZA NÃO ESPECIFICADAS ANTERIORMENTE. (Conforme Contrato Social de Constituição de Sociedade Empresária Limitada Unipessoal, homologado pela JUCEP em 23/08/2022)

Restrições Relativas ao Objetivo Social: HABILITADA PARA EXECUÇÃO DAS ATIVIDADES TÉCNICAS DESCRITAS EM SEU OBJETO SOCIAL, EXCLUSIVAMENTE NO ÂMBITO DAS ATRIBUIÇÕES DO PROFISSIONAL DO SEU QUADRO TÉCNICO.

Endereço Matriz: RUA MANUEL PAULINO DUTRA, 90, ANDAR PRIMEIRO SALA 01, JOÃO SERAFIM, CATOLÉ DO ROCHA, PB, 58884000

Tipo de Registro: Registro Definitivo de Empresa

Data Inicial: 12/05/2023

Data Final: Indefinido

Registro Regional: 0003561828DDPB

**Descrição**

CERTIDÃO DE REGISTRO E QUITAÇÃO PESSOA JURIDICA

**Informações / Notas**

- A capacidade técnico-profissional da empresa é comprovada pelo conjunto dos acervos técnicos dos profissionais constantes de seu quadro técnico.

- Esta certidão perderá a validade, caso ocorra qualquer alteração posterior dos elementos cadastrais nela contidos

**Última Anuidade Paga**

Ano: 2023 (1/1)

**Autos de Infração**

Nada consta

**Responsáveis Técnicos**

Profissional: EDIGLEISON FREITAS DA SILVA

Registro: 0617828474

CPF: 063.\*\*\*.\*\*\*-11

Data Início: 12/05/2023

Data Fim: Indefinido

Data Fim de Contrato: Indefinido

Títulos do Profissional:

ENGENHEIRO CIVIL

Atribuição: O DESEMPENHO DAS ATIVIDADES DO ARTIGO 7 DA RESOLUÇÃO N218, DE 29 06 1973, DO CONFEA.

Tipo de Responsabilidade: RESPONSÁVEL TÉCNICO

**Sócios**

Sócio: AGNÉLIO DA SILVA DANTAS





**CERTIDÃO DE REGISTRO E QUITAÇÃO**  
**PESSOA JURIDICA**  
Lei Federal Nº 5194 de 24 de Dezembro de 1966

**CREA-PB**

**Nº 189162/2023**  
Emissão: 12/05/2023  
Validade: 08/11/2023  
Chave: 7B4b6

**Conselho Regional de Engenharia e Agronomia da Paraíba**

CPF: 070.\*\*\*.\*\*\*-67  
Função: EMPRESÁRIO

---





**CERTIDÃO DE REGISTRO E QUITAÇÃO**  
**PESSOA FÍSICA**  
 Lei Federal Nº 5194 de 24 de Dezembro de 1966

**CREA-PB**

**Nº 189163/2023**  
 Emissão: 12/05/2023  
 Validade: 31/03/2024  
 Chave: b03Wa

**Conselho Regional de Engenharia e Agronomia da Paraíba**

CERTIFICAMOS que o profissional mencionado encontra-se registrado neste Conselho, nos termos da Lei 5.194/66, de 24/12/1966, conforme os dados acima. CERTIFICAMOS, ainda, face o estabelecimento nos artigos 68 e 69 da referida Lei, que o interessado não se encontra em débito com o CREA-PB.

**Interessado(a)**

Profissional: EDIGLEISON FREITAS DA SILVA

Registro: 0617828474

CPF: 063.\*\*\*.\*\*\*-11

Endereço: \*\*\*\*\*

Tipo de Registro: Visto Profissional

Data Inicial: 27/05/2020

Data Final: Indefinido

Número do Visto: 21666



**Título(s)**

**GRADUAÇÃO**

ENGENHEIRO CIVIL

Atribuição: O DESEMPENHO DAS ATIVIDADES DO ARTIGO 7 DA RESOLUÇÃO N218, DE 29 06 1973, DO CONFEA.

Restrições: Sem Identificação

Instituição de Ensino: UNIVERSIDADE POTIGUAR

Data de Formação: 31/07/2018

**Descrição**

CERTIDÃO DE REGISTRO E QUITAÇÃO PESSOA FÍSICA

**Informações / Notas**

- A falsificação deste documento constitui-se em crime previsto no Código Penal Brasileiro, sujeitando o(a) autor(a) à respectiva ação penal.
- CERTIFICAMOS que caso ocorra(m) alteração(ões) no(s) elemento(s) contido(s) neste documento, esta Certidão perderá a sua validade para todos os efeitos.
- Esta certidão perderá a validade, caso ocorra qualquer alteração posterior dos elementos cadastrais nela contidos.
- Válido em todo território nacional.

**Última Anuidade Paga**

Ano: 2023 (1/1)

**Autos de Infração**

Nada consta

**Responsabilidades Técnicas**

Empresa: CONSTRUTORA E LIMPEZA URBANA DANTAS LTDA ME

Registro: 0003561828

CNPJ: 47.674.423/0001-50

Data Início: 12/05/2023

Data Fim: Indefinido

Data Fim de Contrato: Indefinido

Tipo de Responsabilidade: RESPONSÁVEL TÉCNICO

Carga Horária: Domingo: Nenhum horário cadastrado para este dia; Segunda-Feira: Nenhum horário cadastrado para este dia; Terça-Feira: Nenhum horário cadastrado para este dia; Quarta-Feira: Nenhum horário cadastrado para este dia; Quinta-Feira: Nenhum horário cadastrado para este dia; Sexta-Feira: Nenhum horário cadastrado para este dia; Sábado: Nenhum horário cadastrado para este dia;

Observação: Inclusão de R.T. com comprovação de vínculo através de contrato, jornada de 20,00 horas/semana e remuneração correspondente a 6,00 salários mínimos mensais.

Empresa: CONSTRUTORA SUASSUNA & MARTINS LTDA - EPP

Registro: 0000339434

CNPJ: 04.441.785/0001-99

Data Início: 07/04/2021

Data Fim: 28/05/2023

Data Fim de Contrato: 28/05/2023

Tipo de Responsabilidade: RESPONSÁVEL TÉCNICO

Carga Horária: Domingo: Nenhum horário cadastrado para este dia; Segunda-Feira: 08:00:00 às 12:00:00; Terça-Feira: 08:00:00 às 12:00:00; Quarta-Feira: 08:00:00 às 12:00:00; Quinta-Feira: 08:00:00 às 12:00:00; Sexta-Feira: 08:00:00 às 12:00:00; Sábado: Nenhum horário





**CERTIDÃO DE REGISTRO E QUITAÇÃO**  
**PESSOA FÍSICA**  
Lei Federal Nº 5194 de 24 de Dezembro de 1966

**CREA-PB**

**Nº 189163/2023**

**Emissão: 12/05/2023**

**Validade: 31/03/2024**

**Chave: b03Wa**

**Conselho Regional de Engenharia e Agronomia da Paraíba**

este dia;

Observação: Inclusão de Novo R.T. com comprovação de vínculo através de contrato, jornada de 20 horas/semana e remuneração de 6,0 salários mínimos mensais.

---



Rua XV de Novembro, 64 - Sala 21  
Edifício Pedro Francisco Vargas  
Centro, Itajai - Santa Catarina  
(47) 3514-7599 | (47) 99748-2223  
www.dautin.com | dautin@dautin.com



## CERTIFICADO DE PROVA DE AUTENTICIDADE ELETRÔNICA

A DAUTIN BLOCKCHAIN DOCUMENTOS DIGITAIS E SERVIÇOS LTDA, especificada neste ato apenas como **Dautin Blockchain Co.** CERTIFICA para os devidos fins de direito que, o arquivo digital especificado com o tipo documental **Autenticação** e representado pela função hash criptográfica conhecida como SHA-256, de código **a23559464b737e4f4325e32257a958b32c4d8c71f370f8bab2ad1a8a8b33f15d** foi autenticado de acordo com as Legislações e normas vigentes<sup>1</sup> através da rede blockchain Ethereum Classic, sob o identificador único denominado NID **138592** dentro do sistema.

A autenticação eletrônica do documento intitulado **"CARTEIRA DO ENGENHEIRO"**, cujo assunto é descrito como **"CARTEIRA DO ENGENHEIRO"**, faz prova de que em **26/05/2023 09:02:24**, o responsável **Construtora e Limpeza Urbana Dantas Ltda (47.674.423/0001-50)** tinha posse do arquivo com as mesmas características que foram reproduzidas na prova de autenticidade, sendo de Construtora e Limpeza Urbana Dantas Ltda a responsabilidade, única e exclusiva, pela idoneidade do documento apresentado a DAUTIN Blockchain Co.

Este CERTIFICADO foi emitido em **26/05/2023 09:10:24** através do sistema de autenticação eletrônica da empresa DAUTIN Blockchain Co. de acordo com o Art. 10, § 2º da MP 2200-2/2001, Art. 107 do Código Civil e Art. 411, em seus §§ 2º e 3º do Código de Processo Civil, estando dessa maneira de acordo para o cumprimento do Decreto 10278/2020.

Para mais informações sobre a operação acesse o site <https://www.dautin.com> e informe o código da transação blockchain **0xf40a1a826d00e3967f548d65581aae3a011423ef873dac885c45e792816c4b8f**. Também é possível acessar a consulta através da rede blockchain em <https://blockscout.com/etc/mainnet/>

<sup>1</sup> Legislação Vigente: Medida Provisória nº 2200-2/2001, Código Civil e Código de Processo Civil.

**DAUTIN**  
BLOCKCHAIN



Presidência da República Casa Civil  
Subchefia para Assuntos Jurídicos  
MEDIDA PROVISÓRIA 2.200-2  
DE 24 DE AGOSTO DE 2001.





**CONFEA CREA**

Resolução Presidencial nº 212/2007  
Regulamento do Conselho Nacional de Engenharia e Arquitetura  
Conselho Regional de Engenharia e Arquitetura  
Conselho de Engenharia e Arquitetura

**CREA-CE**  
Registro Crea Nº  
337062

Nome  
EDGLEISON FREITAS DA SILVA

Data de Registro no Crea-CE  
13/08/2018

Título Profissional  
ENGENHEIRO CIVIL

Registro Nacional  
0017849-0

Data de Emissão  
2024/01/18

Assinatura do Profissional

Posição do Crea-CE

Este cartão representa a identidade do profissional registrado no CREA-CE, conforme a Lei nº 5.192 de 1966 e Lei nº 6.256 de 1976.

**CONFEA CREA**

Resolução Presidencial nº 212/2007  
Regulamento do Conselho Nacional de Engenharia e Arquitetura  
Conselho Regional de Engenharia e Arquitetura  
Conselho de Engenharia e Arquitetura

**CREA-CE**

Nome  
EDGLEISON FREITAS DA SILVA

Placão  
VERÔNICA FREITAS DA COSTA  
EDIVALDO VIEIRA DA SILVA

Nascimento CPF Doc. de Identidade Nacionalidade  
18/02/1995 063.181.453-11 2002810745879 SSPDS BRASILEIRA

Naturalidade  
ARACATI-CE

Tipo Selo Título de Eletor  
087250850736

Assinatura do Profissional  
Assinatura do Profissional

Este cartão representa a identidade do profissional registrado no CREA-CE, conforme a Lei nº 5.192 de 1966 e Lei nº 6.256 de 1976.



Rua XV de Novembro, 64 - Sala 21  
Edifício Pedro Francisco Vargas  
Centro, Itajaí - Santa Catarina  
(47) 3514-7599 | (47) 99748-2223  
www.dautin.com | dautin@dautin.com



## CERTIFICADO DE PROVA DE AUTENTICIDADE ELETRÔNICA

A DAUTIN BLOCKCHAIN DOCUMENTOS DIGITAIS E SERVIÇOS LTDA, especificada neste ato apenas como **Dautin Blockchain Co.** CERTIFICA para os devidos fins de direito que, o arquivo digital especificado com o tipo documental **Contrato** e representado pela função hash criptográfica conhecida como SHA-256, de código **98fe9e24a3020d43f8dba30354c1eb59f21d775640528b6818fc9aec0d72c656** foi autenticado de acordo com as Legislações e normas vigentes<sup>1</sup> através da rede blockchain Ethereum Classic, sob o identificador único denominado NID **138647** dentro do sistema.

A autenticação eletrônica do documento intitulado "**contrato do engenheiro**", cujo assunto é descrito como "**contrato do engenheiro**", faz prova de que em **26/05/2023 10:57:24**, o responsável **Construtora e Limpeza Urbana Dantas Ltda (47.674.423/0001-50)** tinha posse do arquivo com as mesmas características que foram reproduzidas na prova de autenticidade, sendo de Construtora e Limpeza Urbana Dantas Ltda a responsabilidade, única e exclusiva, pela idoneidade do documento apresentado a DAUTIN Blockchain Co.

Este CERTIFICADO foi emitido em **26/05/2023 11:10:26** através do sistema de autenticação eletrônica da empresa DAUTIN Blockchain Co. de acordo com o Art. 10, § 2º da MP 2200-2/2001, Art. 107 do Código Civil e Art. 411, em seus §§ 2º e 3º do Código de Processo Civil, estando dessa maneira de acordo para o cumprimento do Decreto 10278/2020.

Para mais informações sobre a operação acesse o site <https://www.dautin.com> e informe o código da transação blockchain **0x073a542e1690731612810c367fa139c6610311081cac085cd48db42ebd386c13**. Também é possível acessar a consulta através da rede blockchain em <https://blockscout.com/etc/mainnet/>

<sup>1</sup> Legislação Vigente: Medida Provisória nº 2200-2/2001, Código Civil e Código de Processo Civil.



Presidência da República Casa Civil  
Subchefia para Assuntos Jurídicos  
MEDIDA PROVISÓRIA 2.200-2  
DE 24 DE AGOSTO DE 2001.





## CONTRATO DE PRESTAÇÃO DE SERVIÇOS

Por meio deste instrumento “**CONTRATO DE PRESTAÇÃO DE SERVIÇOS**”, de um lado a EMPRESA: **CONSTRUTORA E LIMPEZA URBANA DANTAS LTDA**, com sede à RUA: MANUEL PAULINO DUTRA, N.º 90, BAIRRO: JOÃO SERAFIM, NA CIDADE DE CATOLÉ DO ROCHA – PARAIBA, inscrita no CNPJ. N.º.47.674.423/0001-50 representada nesta ocasião por seu SOCIO ADMINISTRADOR o Sr. **AGNELIO DA SILVA DANTAS, R.G. N.º. 3309040 SSP/PB, C.P.F. N.º. 070.160.674-67**, doravante denominado de simplesmente Contratante, do outro lado o Sr. **EDIGLEISON FREITAS DA SILVA, SOLTEIRO (a), C.P.F. N.º. 063.181.453-11, com título profissional ENGENHEIRO CIVIL, Cart. CREA/CE N.º. 3370621, REGISTRO NACIONAL N.º. 0617828474**, doravante denominado de simplesmente Contratado, tem entre si acertado o seguinte:

**Cláusula 1ª** - Caberá ao Contratado desenvolver atividades como Responsável Técnico conforme suas atribuições profissionais e compatíveis com os objetivos sociais da empresa, conforme discriminado na ART de Cargo ou Função, a Responsabilidade técnica é indelegável e caracteriza – se pela aplicação de conhecimentos técnicos e de acessória segundo a resolução n.º. 447/00 CONFEA/CREA, de completa autonomia técnico científica, com conduta elevada, obedecendo aos padrões éticos que norteiam a profissão, sob pena de serem aplicadas as penalidades previstas em lei, pelo efetivo desempenho da atividade de Responsável Técnico, a CONTRATANTE, obriga – se a pagar, até o dia 05(cinco) de cada mês, a importância de **06(seis) salários mínimos**, reajustado com base no salário mínimo observando estabelecido em Lei Federal 4950-a/66, para uma jornada não superior a 04 horas.

**Cláusula 2ª** – A vigência do presente contrato será **IDETERMINADA**;

**Cláusula 3ª** - O Contratado terá carga horária de: **04** horas diárias sendo das **13** horas às **17** horas;

**Cláusula 4ª** - O Contratante assegura ao contratado, absoluta independência técnica;

**Cláusula 5ª** - Este Contrato poderá ser rescindido por qualquer das partes por qualquer motivo mediante aviso prévio de 30 dias e baixa da (s) obra (s) e ou serviço (s) que estiverem sob a responsabilidade técnica do profissional, e a transferência para outro profissional, quando a obra ou serviço ultrapassar a 30 dias.

**Cláusula 6ª** - Durante a vigência deste contrato e pelo prazo previsto em Lei ficará o contratado responsável pelas atividades técnicas da empresa contratante, conforme discriminado na ART de cargo ou função, conforme cláusula 1ª.

**Cláusula 7ª** - Toda e quaisquer taxa, impostos e encargos que incidirem sobre este contrato será de responsabilidade da contratante, inclusive o recolhimento das taxas de ART das obras e serviços executados pela empresa sobre a responsabilidade técnica do profissional ora contratado.

---

Construtora e Limpeza Urbana Dantas Ltda  
Rua Manoel Paulino Dutra, 90, João Serafim - Catolé do Rocha-PB CEP: 58.884-000  
CNPJ: 47.674.423/0001-50 Cel: (83) 9 9942-1896 Email: cludantas@gmail.com



**Cláusula 8ª** – Para dirimir quaisquer controvérsias oriundas do presente contrato, as partes elegem o foro da Comarca de CATOLÉ DO ROCHA - PB;

Por estarem as partes de pleno acordo com o disposto neste instrumento particular de prestação de serviços, assinam-no em duas vias de igual teor, juntamente com 2 (duas) testemunhas, para que surta seus legais e jurídicos efeitos.

CATOLÉ DO ROCHA - PB, 31 de MARÇO de 2023.

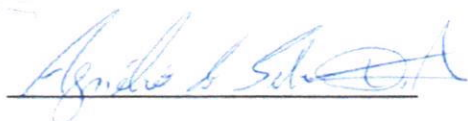

Contratante

**AGNELIO DA SILVA DANTAS**  
**SOCIO ADMINISTRADOR**  
**RG: 3309040 - SSP/PB**  
**CPF: 070.160.674-67**

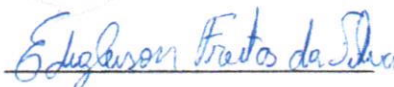

Contratado

**EDIGLEISON FREITAS DA SILVA**  
**ENGENHEIRO CIVIL**  
**RNP: 0617828474**  
**CPF: 063.181.453-11**

Testemunha 1

Nome: Lucas Bezário Araújo de Freitas

RG: 4.332.234

CPF: 176.467.684-05

<p><b>Cartório Do 2º Ofício De Notas</b> Av. Venâncio Neiva, 92, Centro, Catolé Do Rocha-PB Tel: (83) 3441-1444, E-mail: cartorionotas@gmail.com Tabelião: Celina Rodrigues de Paula</p>	
RECONHEÇO POR	SEMELHANÇA A(S) FIRMA(S) DE:
AGNELIO DA SILVA DANTAS	
Em test. ( <u>Priscila Soares de Araujo</u> ) da verdade, dou fé.	
Priscila Soares de Araujo - Escrivente	
Catolé do Rocha-PB	15 maio, 2023
Selo Digital:	AOH24615-VVD2 Consulte a
autenticidade em <a href="https://selodigital.tjpb.jus.br">https://selodigital.tjpb.jus.br</a>	
Emolumentos: R\$ 12,50; FEPJ+MP: R\$2,50; FARPEN: R\$ 1,56; ISS: R\$ 0,63. Total: R\$ 17,19	



Testemunha 2

Nome: Alexsandro da Silva Dantas

RG: 3969452

CPF: 11143344430

<p><b>Cartório Do 2º Ofício De Notas</b> Av. Venâncio Neiva, 92, Centro, Catolé Do Rocha-PB Tel: (83) 3441-1444, E-mail: cartorionotas@gmail.com Tabelião: Celina Rodrigues de Paula</p>	
RECONHEÇO POR	SEMELHANÇA A(S) FIRMA(S) DE:
EDIGLEISON FREITAS DA SILVA	
Em test. ( <u>Priscila Soares de Araujo</u> ) da verdade, dou fé.	
Priscila Soares de Araujo - Escrivente	
Catolé do Rocha-PB	15 maio, 2023
Selo Digital:	AOH24616-6RS9 Consulte a
autenticidade em <a href="https://selodigital.tjpb.jus.br">https://selodigital.tjpb.jus.br</a>	
Emolumentos: R\$ 12,50; FEPJ+MP: R\$2,50; FARPEN: R\$ 1,56; ISS: R\$ 0,63. Total: R\$ 17,19	



Construtora e Limpeza Urbana Dantas Ltda  
Rua Manoel Paulino Dutra, 90, João Serafim - Catolé do Rocha-PB CEP: 58.884-000  
CNPJ: 47.674.423/0001-50 Cel: (83) 9 9942-1896 Email: cludantas@gmail.com





Certidão de Acervo Técnico - CAT  
Resolução Nº 1025 de 30 de Outubro de 2009  
Conselho Regional de Engenharia e Agronomia do Ceará

CREA-CE

CAT COM REGISTRO DE ATESTADO

280131/2022

Atividade concluída

CERTIFICAMOS, em cumprimento ao disposto na Resolução nº 1.025, de 30 de outubro de 2009, do Confea, que consta dos assentamentos deste Conselho Regional de Engenharia e Agronomia do Ceará - Crea-CE, o Acervo Técnico do profissional **EDIGLEISON FREITAS DA SILVA** referente à(s) Anotação(ões) de Responsabilidade Técnica - ART abaixo discriminada(s):

Profissional: **EDIGLEISON FREITAS DA SILVA**  
Registro: **337062CE** RNP: **0617828474**  
Título profissional: ENGENHEIRO CIVIL



Número da ART: **CE20221033703** Tipo de ART: OBRA / SERVIÇO Registrada em: 05/08/2022 Baixada em: 05/08/2022  
Forma de registro: SUBSTITUIÇÃO Participação técnica: CO-RESPONSÁVEL  
Empresa contratada: **PROJET CONSTRUÇÕES, SERVIÇOS E TRANSPORTES EIRELI - ME**

Contratante: **Prefeitura Municipal de Jaguaruana** CPF/CNPJ: **07.615.750/0001-17**  
Endereço do contratante: OUTROS Praça Adolfo Francisco da Rocha Nº: 04  
Complemento: Bairro: Centro  
Cidade: JAGUARUANA UF: CE CEP: 62823000  
Contrato: 2021.04.19.02 Celebrado em: 13/10/2021  
Valor do contrato: R\$ 502.732,47 Tipo de contratante: Pessoa Jurídica de Direito Público  
Ação institucional: NENHUMA - NÃO OPTANTE  
Endereço da obra/serviço: PRAÇA Praça Adolfo Francisco da Rocha Nº: 404  
Complemento: Bairro: Centro  
Cidade: JAGUARUANA UF: CE CEP: 62823000  
Coordenadas Geográficas: -4.842281, -37.783342  
Data de início: 12/07/2021 Conclusão efetiva: 12/11/2021  
Finalidade: Esportivo  
Proprietário: Prefeitura Municipal de Jaguaruana CPF/CNPJ: 07.615.750/0001-17

Atividade Técnica: **16 - Execução CONSTRUÇÃO CIVIL > EDIFICAÇÕES > DE EDIFICAÇÃO > #1.1.1.4 - EM MATERIAIS MISTOS 49 - Execução de obra 1.00 unidade; 16 - Execução CONSTRUÇÃO CIVIL > EDIFICAÇÕES > DE CERCAMENTO > #1.1.7.1 - POR ALAMBRADO OU GRADES 49 - Execução de obra 1.00 unidade; 16 - Execução ESTRUTURAS > ESTRUTURAS METÁLICAS > DE ESTRUTURA METÁLICA > #2.2.1.6 - PARA ARQUIBANCADAS 49 - Execução de obra 1.00 unidade;**

**Observações**

CONSTRUÇÃO DO CENTRO POLIESPORTIVO LUIZ EUDIBERTO DE CARVALHO

**Informações Complementares**

- A ART CE20210886300 FOI SUBSTITUÍDA PELA ART CE20221033703.
- CONSIDERAR DO ATESTADO, SOMENTE AS ATIVIDADES COMPATÍVEIS COM AS ATRIBUIÇÕES DE ENGENHEIRO CIVIL.

CERTIFICAMOS, finalmente, que se encontra vinculado à presente Certidão de Acervo Técnico - CAT, o atestado contendo 8 folha(s), expedido pelo contratante da obra/serviço, a quem cabe a responsabilidade pela veracidade e exatidão das informações nele constantes.

Certidão de Acervo Técnico nº 280131/2022  
05/08/2022, 16:26  
3dA3b

A Certidão de Acervo Técnico (CAT) à qual o atestado está vinculado constituirá prova da capacidade técnico-profissional da pessoa jurídica somente se o responsável técnico indicado estiver ou venha a ser integrado ao seu quadro técnico por meio de declaração entregue no momento da habilitação ou da entrega das propostas.

Certificamos que se encontra vinculado à presente CAT o atestado apresentado em cumprimento à Lei nº 8.666/93, expedido pela pessoa jurídica contratante, a quem cabe a responsabilidade pela veracidade e exatidão das informações nele constantes. É de responsabilidade deste Conselho a verificação da atividade profissional em conformidade com a Lei nº 5.194/66 e Resoluções do Conselho Federal de Engenharia e Agronomia - CONFEA.

Esta certidão perderá a validade, caso ocorra qualquer alteração posterior dos elementos cadastrais nela contidos.

A autenticidade desta Certidão pode ser verificada em: <http://crea-ce.sitac.com.br/publico/>, com a chave: 3dA3b





SECRETARIA MUNICIPAL DE ESPORTE E JUVENTUDE  
CNPJ: 07.615.750/0001-17

### ATESTADO DE CAPACIDADE TÉCNICA

**ATESTAMOS** para os devidos fins de direito e, qualquer órgão de interesse, que os serviços de **CONSTRUÇÃO DO CENTRO POLIESPORTIVO LUIZ EUDIBERTO DE CARVALHO, PARA A SECRETARIA DE ESPORTE E JUVENTUDE DO MUNICÍPIO DE JAGUARUANA-CE, REFERENTE AO CONTRATO DE N° 2021.04.19.02.** Foram executados parcialmente em conformidade com as exigências desta prefeitura municipal, sendo executora a empresa: **PROJET CONSTRUÇÕES SERVIÇOS E TRANSPORTES EIRELI – ME**, inscrito no CNPJ sob o N°. 20.014.873/0001-60. Sendo o Eng.Civil/Responsável técnico o Sr: Edgleison Freitas da Silva, inscrito no CREA sob o N°**061782847-4**. ART de execução sob o N° **CE20210886300**. Cuja data de início foi 12/07/2021 e previsão de termino em 12/11/2021.

Valor do contrato: **R\$: 502.732,47**

Encontra-se em Anexo de Planilha de Quantitativos.

**JAGUARUANA, 29 DE JULHO DE 2022.**

Eng. Arthur de Oliveira Alves  
Engenheiro Civil  
CREA-CE 346782



Este documento encontra-se registrado no Conselho Regional de Engenharia e Agronomia do Ceará, vinculado à Certidão nº 280131/2022, emitida em 05/08/2022



Certidão nº 280131/2022  
11/01/2023, 18:30  
Chave de Impressão: 3dA3b

O documento neste ato registrado foi emitido em 05/08/2022 e contém 8 folhas

1





PREFEITURA DE  
**Jaguaruana**  
O futuro começa agora

SECRETARIA MUNICIPAL DE ESPORTE E JUVENTUDE  
CNPJ: 07.615.750/0001-17



Este documento encontra-se registrado no Conselho Regional de Engenharia e Agronomia do Ceará, vinculado à Certidão nº 280131/2022, emitida em 05/08/2022



PLANILHA ORÇAMENTÁRIA				
ITEM	CÓDIGO	DESCRIÇÃO	UNID	QUANT.
<b>1</b>	<b>SERVIÇOS PRELIMINARES</b>			
1.1	C1937	PLACAS PADRÃO DE OBRA	M2	12,00
<b>2</b>	<b>RETIRADAS E DEMOLIÇÕES</b>			
2.1	C1043	DEMOLIÇÃO DE ALVENARIA DE TIJOLOS S/ REAPROVEITAMENTO	M3	15,00
<b>3</b>	<b>PAREDES E PAINÉIS</b>			
<b>3.1</b>	<b>TIJOLO CERÂMICO</b>			
3.2	C0073	ALVENARIA DE TIJOLO CERÂMICO FURADO (9x19x19)cm C/ARGAMASSA MISTA DE CAL HIDRATADA ESP =10cm (1:2:8)	M2	0,90
<b>3.3</b>	<b>GRANITO</b>			
3.4	C4096	DIVISÓRIA DE GRANITO CINZA E=3cm	M2	32,08
<b>3.5</b>	<b>ALAMBRADO</b>			
3.6	C0035	ALAMBRADO C/ TUBO DE AÇO GALVANIZADO 2", INCLUSIVE PINTURA	M2	339,68
<b>4</b>	<b>COBERTURA</b>			
4.1	C0802	COBERTURA C/TELHA ONDULADA DE FIBRO-CIMENTO E= 6mm ( C/MADEIRAMENTO )	M2	77,91
<b>5</b>	<b>ESQUADRIAS</b>			
<b>5.1</b>	<b>ESQUADRIAS DE MADEIRA</b>			
5.2	C1989	PORTA INTERNA DE CEDRO LISA COMPLETA UMA FOLHA (1 00X 2 10)m	UN	2,00
<b>5.3</b>	<b>ESQUADRIA METÁLICA</b>			
5.4	C1958	PORTA DE FERRO COMPACTA EM CHAPA, INCLUS BATENTES E FERRAGENS	M2	43,42
5.5	C2903	PORTÃO DE TUBO DE AÇO GALVANIZADO DE 2" (1X2)m, INCL. PILARES DE SUSTENTAÇÃO	UN	4,00
5.6	C3675	VENEZIANA INDUSTRIAL DE PVC RÍGIDO, TRANSLUCIDO E MONTANTES EM AÇO GALVANIZADO OU ALUMÍNIO (FORNECIM)	M2	185,84
<b>6</b>	<b>VIDROS</b>			
6.1	C4835	ESPELHO CRISTAL, ESPESSURA 4MM, COM PARAFUSOS DE FIXAÇÃO, SEM MOLDURA	M2	4,92

Eng. Arthur de Oliveira Alves  
Engenheiro Civil  
CREA-CE 346782

2

Certidão nº 280131/2022  
11/01/2023, 18:30

Chave de Impressão: 3dA3b

O documento neste ato registrado foi emitido em 05/08/2022 e contém 8 folhas





PREFEITURA DE  
**Jaguaruana**  
O futuro começa agora

SECRETARIA MUNICIPAL DE ESPORTE E JUVENTUDE  
CNPJ: 07.615.750/0001-17



7 REVESTIMENTO INTERNO ( PAREDES E TETO)				
7.1	C1208	EMASSAMENTO DE PAREDES INTERNAS 2 DEMÃOS C/MASSA DE PVA	M2	250,20
7.2	C3037	REBOCO C/ ARGAMASSA DE CIMENTO E AREIA PENEIRADA, TRAÇO 1.4	M2	117,00
8 REVESTIMENTO EXTERNO				
8.1	C1207	EMASSAMENTO DE PAREDES EXTERNAS 2 DEMÃOS C/MASSA ACRILICA	M2	250,20
9 PINTURAE IMPERMEABILIZAÇÃO				
9.1	C1615	LATEX DUAS DEMÃOS EM PAREDES INTERNAS S/MASSA	M2	834,00
9.2	C1614	LATEX DUAS DEMÃOS EM PAREDES EXTERNAS S/MASSA	M2	834,00
9.3	C2473	PINTURA C/ TINTA EPOXI EM ESTRUTURA DE AÇO CARBONO 50 MICRA C/REVÓLVER	M2	426,52
9.4	C2466	TINTA ACRILICA 2 DEMÃOS C/ ROLO DE LÃ	M2	1.668,00
9.5	C1040	DEMARCAÇÃO DE QUADRA ESPORTIVA C/TINTA ACRILICA	M	446,55
10 PAVIMENTAÇÃO				
10.1	C3025	PISO MORTO CONCRETO FCK=13,5MPa C/PREPARO E LANÇAMENTO	M3	214,95
10.2	C3732	JUNTA DE DILATAÇÃO A BASE DE MASTIQUE (1.00 x 1.00cm)	M	87,20
10.3	C2996	CERÂMICA ESMALTADA RETIFICADA C/ ARG. PRÉ-FABRICADA ATÉ 30x30 cm (900 cm²) - PEI-5/PEI-4 - P/ PISO	M2	8,00
11 ARREMATES				
11.1	C2284	SOLEIRA DE GRANITO L= 15cm	M	6,60
12 INSTALAÇÕES ELÉTRICAS				
12.1	C0540	CABO ISOLADO PVC 750V 2.5MM2	M	976,00
12.2	C0534	CABO ISOLADO PVC 750V 4MM2	M	300,00
12.3	C0537	CABO ISOLADO PVC 750V 6MM2	M	640,00
12.4	C0530	CABO ISOLADO PVC 750V 25 MM2	M	120,00
12.5	C0863	CONJUNTO ARSTOP COMPLETO (15 A 30A)	UN	3,00
12.6	C1187	ELETRODUTO PVC ROSC D= 32mm (1")	M	50,00
12.7	C1186	ELETRODUTO PVC ROSC D= 25mm (3/4")	M	100,00
12.8	C1709	LUVA P/ELETRODUTO PVC ROSC D= 25mm (3/4")	UN	20,00
12.9	C1710	LUVA P/ELETRODUTO PVC ROSC D= 32mm (1")	UN	15,00
12.10	C1494	INTERRUPTOR UMA TECLA SIMPLES 10A 250V	UN	8,00

3

Eng. Arthur de Oliveira Alves  
Engenheiro Civil  
CREA-CE 348782

Este documento encontra-se registrado no Conselho Regional de Engenharia e Agronomia do Ceará, vinculado à Certidão nº 280131/2022, emitida em 05/08/2022



Certidão nº 280131/2022  
11/01/2023, 18:30

Chave de Impressão: 3dA3b

O documento neste ato registrado foi emitido em 05/08/2022 e contém 8 folhas





PREFEITURA DE  
**Jaguaruana**  
O futuro começa agora

SECRETARIA MUNICIPAL DE ESPORTE E JUVENTUDE  
CNPJ: 07.615.750/0001-17



12.11	C1479	INTERRUPTOR DUAS TECLAS SIMPLES 10A 250V	UN	3,00
12.12	C1638	LUMINÁRIA FLUORESCENTE COMPLETA (2 X 32)W	UN	37,00
12.13	C2051	PROJETOR C/ LÂMPADA VAPOR METÁLICO 1000W C/FOTOCÉLULA	UN	15,00
12.14	C1640	LUMINÁRIA FLUORESCENTE COMPLETA C/1 LÂMPADA DE 20W	UN	22,00
12.15	C2484	TOMADA 2 POLOS MAIS TERRA 20A 250V	UN	37,00
12.16	C2061	QUADRO DE DISTRIBUIÇÃO GERAL BAIXA TENSÃO, C/ACESSÓRIOS- 3UN DE MEDIÇÃO	UN	1,00
12.17	C2090	QUADRO P/ MEDIÇÃO EM POSTE DE CONCRETO	UN	1,00
12.18	C4562	DISPOSITIVO DE PROTEÇÃO CONTRA SURTOS DE TENSÃO - DPS's - 40 KA/440V	UN	4,00
12.19	C1092	DISJUNTOR MONOPOLAR EM QUADRO DE DISTRIBUIÇÃO 10A	UN	6,00
12.20	C1093	DISJUNTOR MONOPOLAR EM QUADRO DE DISTRIBUIÇÃO 16A	UN	21,00
12.21	C1118	DISJUNTOR TRIPOLAR EM QUADRO DE DISTRIBUIÇÃO 10A	UN	4,00
12.22	C1121	DISJUNTOR TRIPOLAR EM QUADRO DE DISTRIBUIÇÃO 20A	UN	1,00
12.23	C1108	DISJUNTOR TRIPOLAR C/ACIONAMENTO NA PORTA DO Q.D.ATE 160A	UN	1,00
<b>13</b>		<b>INSTALAÇÕES HIDROSANITARIAS</b>		
<b>13.1</b>		<b>REDE DE ÁGUA FRIA- RASGOS E ENCHIMENTOS</b>		
13.1.1	C2095	RASGO EM ALVENARIA P/TUBULAÇÕES D=15 A 25mm (1/2" A 1")	M	10,00
13.1.2	C0164	ARGAMASSA DE CIMENTO E AREIA PEN. TRAÇO 1:3	M3	3,00
<b>13.2</b>		<b>REDE DE AGUA FRIA- ALIMENTAÇÃO</b>		
13.2.1	C2167	REGISTRO DE GAVETA C/CANOPLA CROMADA D= 25mm (1")	UN	1,00
13.2.2	C2158	REGISTRO DE GAVETA BRUTO D= 25mm (1")	UN	2,00
13.2.3	C1559	JOELHO PVC SOLD. AZUL D=25mmX3/4"	UN	7,00
13.2.4	C2611	TUBO PVC ROSC. BRANCO D= 3/4" (25mm)	M	0,60
13.2.5	C2616	TUBO PVC SOLD. MARROM D= 25mm (3/4")	M	55,00
13.2.6	C0020	ADAPTADOR PVC SOLD. FLANGES LIVRES P/CX D'ÁGUA 25mm (3/4")	UN	3,00
<b>13.3</b>		<b>REDE DE AGUA FRIA- TUBOS E CONEXÕES</b>		
13.3.1	C2616	TUBO PVC SOLD. MARROM D= 25mm (3/4")	M	50,00
13.3.2	C0020	ADAPTADOR PVC SOLD. FLANGES LIVRES P/CX D'ÁGUA 25mm (3/4")	UN	2,00
13.3.3	C1559	JOELHO PVC SOLD. AZUL D=25mmX3/4"	UN	1,00

Eng. Arthur de Oliveira Alves  
Engenheiro Civil  
CREA-CE 346712

4

Este documento encontra-se registrado no Conselho Regional de Engenharia e Agronomia do Ceará, vinculado à Certidão nº 280131/2022, emitida em 05/08/2022



Certidão nº 280131/2022  
11/01/2023, 18:30  
Chave de Impressão: 3dA3b

O documento neste ato registrado foi emitido em 05/08/2022 e contém 8 folhas

Conselho Regional de Engenharia e Agronomia do Ceará  
RUA CASTRO E SILVA, 81 - CENTRO - FORTALEZA - CEARÁ  
Tel: + 55 (85) 3453-5800 Fax: + 55 (85) 3453-5804 E-mail: faleconosco@creace.org.br



Impresso em: 11/01/2023, às 18:30.





PREFEITURA DE  
**Jaguaruana**  
O futuro começa agora

SECRETARIA MUNICIPAL DE ESPORTE E JUVENTUDE  
CNPJ: 07.615.750/0001-17



Este documento encontra-se registrado no Conselho Regional de Engenharia e Agronomia do Ceará, vinculado à Certidão nº 280131/2022, emitida em 05/08/2022



13.3.4	C1562	JOELHO REDUÇÃO PVC SOLD. AZUL D=25mmX1/2"	UN	8,00
13.3.5	C1753	LUVA REDUÇÃO PVC SOLDÁVEL AZUL C/ROSCA METÁLICA, D=25mmX1/2"	UN	5,00
13.3.6	C1729	LUVA PVC SOLD. MARROM D= 25mm (3/4")	UN	8,00
13.3.7	C2381	TÊ PVC SOLD. MARROM D= 25mm (3/4")	UN	13,00
<b>13.4</b>	<b>REDE DE AGUA FRIA - REGISTROS E VÁLVULAS</b>			
13.4.1	C2166	REGISTRO DE GAVETA C/CANOPLA CROMADA D= 20mm (3/4")	UN	6,00
13.4.2	C2170	REGISTRO DE PRESSAO C/CANOPLA CROMADA D=25MM (1")	UN	13,00
13.4.3	C4005	VÁLVULA ELETRÔNICA CROMADA P/ MICTORIO	UN	3,00
<b>13.5</b>	<b>REDE DE ÁGUA FRIA - EQUIPAMENTOS RESERVATÓRIOS</b>			
13.5.1	C0332	AUTOMÁTICO DE BOIA	UN	1,00
<b>13.6</b>	<b>REDE DE ESGOTO - TUBOS E CONEXÕES</b>			
13.6.1	C2595	TUBO PVC BRANCO P/ESGOTO D=40mm (1 1/2")	M	0,40
13.6.2	C2596	TUBO PVC BRANCO P/ESGOTO D=50mm (2")	M	10,50
13.6.3	C2593	TUBO PVC BRANCO P/ESGOTO D=100MM (4")	M	50,00
13.6.4	C1551	JOELHO PVC BRANCO P/ESGOTO D=40mm (1 1/2")	UN	3,00
13.6.5	C4388	JOELHO 45 PVC BRANCO PARA ESGOTO D=40mm (1 1/4")	UN	1,00
13.6.6	C2358	TÊ PVC BRANCO P/ESGOTO D=40mm (1 1/2")-JUNTAS SOLD.	UN	1,00
13.6.7	C1760	LUVA SIMPLES PVC BRANCO P/ESGOTO 40mm (1 1/2")	UN	2,00
13.6.8	C1552	JOELHO PVC BRANCO P/ESGOTO D=50mm (2")	UN	5,00
13.6.9	C4669	JOELHO 45 PVC BRANCO PARA ESGOTO D=50mm (2")	UN	6,00
13.6.10	C2358	TÊ PVC BRANCO P/ESGOTO D=40mm (1 1/2")-JUNTAS SOLD.	UN	3,00
13.6.11	C1761	LUVA SIMPLES PVC BRANCO P/ESGOTO 50mm (2")	UN	3,00
13.6.12	C1549	JOELHO PVC BRANCO P/ESGOTO D=100mm (4")	UN	1,00
13.6.13	C2356	TÊ PVC BRANCO P/ESGOTO D=100mm (4")-JUNTAS SOLD.	UN	2,00
13.6.14	C1582	JUNÇÃO SIMPLES DE REDUÇÃO PVC P/ESGOTO 100X50mm(4"X2")	UN	2,00
13.6.15	C2093	RALO SECO PVC RIGIDO	UN	5,00
13.6.16	C2350	TÊ PVC BRANCO C/REDUÇÃO P/ESGOTO D=75X50mm (3"X2")	UN	1,00
13.6.17	C2347	TÊ PVC BRANCO C/REDUÇÃO P/ESGOTO D=100X50mm (4"X2")	UN	1,00
<b>13.7</b>	<b>REDE DE ESGOTO - CAIXAS</b>			
13.7.1	C3586	CAIXA SIFONADA 150X150X50cm COM GRELHA - PADRÃO POPULAR	UN	6,00

5

Eng. Arthur de Oliveira Alves  
Engenheiro Civil  
CREA CE 145782

Certidão nº 280131/2022

11/01/2023, 18:30

Chave de Impressão: 3dA3b

O documento neste ato registrado foi emitido em 05/08/2022 e contém 8 folhas







SECRETARIA MUNICIPAL DE ESPORTE E JUVENTUDE  
CNPJ: 07.615.750/0001-17



13 7 2	C0632	CAIXA EM ALVENARIA (60X60X60cm) DE 1/2 TIJOLO COMUM, LASTRO DE BRITA E TAMPA DE CONCRETO	UN	3,00
13 7 3	C0634	CAIXA EM ALVENARIA (80X80X60cm) DE 1/2 TIJOLO COMUM, LASTRO DE BRITA E TAMPA DE CONCRETO	UN	1,00
<b>13 8</b>	<b>LOUÇAS, METAIS E ACESSÓRIOS</b>			
13 8 1	C0348	BACIA DE LOUÇA BRANCA C/CAIXA ACOPLADA	UN	7,00
13 8 2	C4635	BACIA SANITARIA PARA CADEIRANTES C/ ASSENTO (ABERTURA FRONTAL)	UN	1,00
13 8 3	C0986	CUBA DE LOUÇA DE EMBUTIR C/ TORNEIRA E ACESSÓRIOS	UN	10,00
13 8 4	C4636	LAVATÓRIO DE LOUÇA BRANCA C/ COLUNA SUSPensa E ACESSÓRIOS	UN	1,00
13 8 5	C1792	MICTORIO DE LOUÇA BRANCA	UN	6,00
13 8 6	C2505	TORNEIRA DE PRESSÃO CROMADA USO GERAL	UN	8,00
13 8 7	C4642	ASSENTO / BANCO - ARTICULAVEL PARA BANHO DE DEFICIENTE	UN	8,00
13 8 8	C1995	PORTA TOALHA DE LOUÇA BRANCA	UN	8,00
13 8 9	C1997	PORTA-PAPEL DE LOUCA BRANCA (15X15)cm	UN	8,00
13 8 10	C1996	PORTA TOALHA DE PAPEL - METALICO (INSTALADO)	UN	6,00
13 8 11	C2255	SABONETEIRA DE LOUÇA BRANCA (7,5X15)cm	UN	6,00
13 8 12	C1990	PORTA SABAO LÍQUIDO DE VIDRO (INSTALADO)	UN	8,00
13 8 13	C0797	CHUVEIRO PLÁSTICO (INSTALADO)	UN	8,00
13 8 14	C1898	PEÇAS DE APOIO DEFICIENTES C/TUBO INOX P/WC'S	M	2,00
<b>14</b>	<b>REDE LÓGICA</b>			
14 1	C4532	ADAPTER CABLE, CATEGORIA "6" DE 2,50m	UN	10,00
14 2	C4932	TOMADA SIMPLES DE PISO PARA LÓGICA RJ45, 8 FIOS, CAT-6E, COMPLETA (PLACA/TAMPA EM LATÃO 4"x2", COM 1 CONECTOR, EXCETO CAIXA 4"x2")	UN	10,00
14 3	C3770	PATCH CABLE EXTRA-FLEXIVEL RJ-45/RJ-45 DE 1,50m	UN	10,00
14 4	C4568	ORGANIZADOR DE CABOS HORIZONTAL, ABERTO, PADRÃO RACK 19"	UN	1,00
14 5	C4569	RÉGUA DE TOMADAS ELÉTRICAS, COM 08 TOMADAS, PADRÃO RACK 19"	UN	1,00
14 6	C4921	TOMADA PARA LÓGICA, COM 1 CONECTOR RJ45, 8 FIOS, CAT-5E, COMPLETA PARA CAIXA 4"x2" (NÃO INCLUSA)	UN	10,00
14 7	C4762	CAIXA DE LIGAÇÃO PVC 4" X 2"	UN	10,00

Eng. Arthur de Oliveira Alves  
Engenheiro Civil  
CREA-CE 0210202

6

Este documento encontra-se registrado no Conselho Regional de Engenharia e Agronomia do Ceará, vinculado à Certidão nº 280131/2022, emitida em 05/08/2022



Certidão nº 280131/2022  
11/01/2023, 18:30  
Chave de Impressão: 3dA3b

O documento neste ato registrado foi emitido em 05/08/2022 e contém 8 folhas





PREFEITURA DE  
**Jaguaruana**  
O futuro começa agora

SECRETARIA MUNICIPAL DE ESPORTE E JUVENTUDE  
CNPJ: 07.615.750/0001-17



14.8	C4533	CABO LÓGICO 4 PARES, CATEGORIA 6 - UTP	M	145,00
14.9	C3768	PATCH PANEL 24 PORTAS, CATEGORIA "5" FURUKAWA	UN	2,00
14.10	C3763	RACK FECHADO 36 U'S, 670mm, PROFUNDIDADE PADRÃO 19"	UN	1,00
14.11	C1197	ELETRODUTO PVC ROSC. INCL CONEXÕES D= 32mm (1")	M	77,20
14.12	C1194	ELETRODUTO PVC ROSC. INCL CONEXÕES D= 60mm (2")	M	1,00
14.13	C0628	CAIXA DE PASSAGEM COM TAMPA PARAFUSADA 200X200X100mm	UN	4,00
14.14	C3753	CABO DE FIBRA ÓPTICA, 04 PARES	M	80,00
14.15	C4565	DISTRIBUIDOR INTERNO ÓPTICO - D.I.O. PARA 24 FIBRAS MONO-MODO, COM CONECTORES ST, PADRÃO 19"	UN	1,00
14.16	C0631	CAIXA EM ALVENARIA (40X40X60cm) DE 1/2 TIJOLO COMUM, LASTRO DE BRITA E TAMPA DE CONCRETO	UN	2,00
<b>15</b>	<b>DRENAGEM E CAPTAÇÃO DE ÁGUA PLUVIAIS</b>			
15.1	C0604	CAIXA DE INSPEÇÃO EM ALVENARIA - 1 TIJOLO COMUM	M2	2,00
<b>16</b>	<b>SISTEMA DE PROTEÇÃO CONTRA DESCARGAS ATMOSFÉRICAS (SPDA)</b>			
16.1	C3572	HASTE DE FERRO GALVANIZADO 1.20m PARA ATERRAMENTO (MUTIRÃO MISTO)	UN	10,00
16.2	C0869	CORDOALHA COBRE NU 35MM2 E ISOLADORES P/PARA-RAIO	M	182,00
16.3	C0518	CABO COBRE NU 16MM2	M	30,00
16.4	C0859	CONECTOR SPLIT - BOLT P/ CABOS ATE 16MM2	UN	20,00
16.5	C0603	CAIXA EM ALVENARIA (40X40X60cm) DE 1/2 TIJOLO COMUM, LASTRO DE CONCRETO E TAMPA DE CONCRETO	UN	1,00
<b>17</b>	<b>PROTEÇÃO E COMBATE CONTRA INCÊNDIO</b>			
17.1	C1359	EXTINTOR DE GAS CARBÔNICO OU PÓ QUÍMICO DE 4 OU 6KG	UN	2,00
17.2	C1357	EXTINTOR DE ÁGUA PRESSURIZADA CAPACIDADE 10L	UN	2,00
<b>18</b>	<b>SERVIÇOS COMPLEMENTARES</b>			
18.1	C4068	BANCADA DE GRANITO CINZA E=2cm	M2	11,81
18.2	C1628	LIMPEZA GERAL	M2	1 153,85
<b>19</b>	<b>ACESSÓRIO ESPORTIVO</b>			
19.1	C0864	CONJUNTO DE MASTRO P/ TRÊS BANDEIRAS E PEDESTAL	UN	1,00
19.2	C1347	ESTRUTURA METÁLICA C/ TABELAS DE BASQUETE	CJ	1,00
19.3	C1349	ESTRUTURA METÁLICA DE TRAVES DE FUTSAL	CJ	1,00

Eng. Arthur de Oliveira Alves  
Engenheiro Civil  
CREA-CE 346782

7

Este documento encontra-se registrado no Conselho Regional de Engenharia e Agronomia do Ceará, vinculado à Certidão nº 280131/2022, emitida em 05/08/2022



Certidão nº 280131/2022  
11/01/2023, 18:30  
Chave de Impressão: 3dA3b

O documento neste ato registrado foi emitido em 05/08/2022 e contém 8 folhas





SECRETARIA MUNICIPAL DE ESPORTE E JUVENTUDE  
CNPJ: 07.615.750/0001-17



19.4	C1351	ESTRUTURA METÁLICA P/ REDE DE VOLEY	CJ	1,00
19.5	C2475	TINTA EPOXI EM PISOS, C/ SELADOR E EMASSAMENTO ACRÍLICO	M2	424,00

*Handwritten signature of Sergio Adriano de Almeida*

**SERGIO ADRIANO DE ALMEIDA**  
Secretário de Esporte  
CPF: 538.883.163-91

*Handwritten signature of Arthur de Oliveira Alves*

ng. Arthur de Oliveira Alves  
Engenheiro Civil  
REA-CE 346782

**ARTHUR DE OLIVEIRA ALVES**  
Engenheiro Civil/Fiscal  
CREA-CE/RNP: 0619103442



Por semelhança de Sergio Adriano de Almeida  
Jaguaruana-CE 29 de 07 de 2022  
Em Testemunho da verdade.



Por semelhança de Arthur de Oliveira Alves  
Jaguaruana-CE 29 de 07 de 2022  
Em Testemunho da verdade.

Este documento encontra-se registrado no Conselho Regional de Engenharia e Agronomia do Ceará, vinculado à Certidão nº 280131/2022, emitida em 05/08/2022



Certidão nº 280131/2022  
11/01/2023, 18:30

Chave de Impressão: 3dA3b

O documento neste ato registrado foi emitido em 05/08/2022 e contém 8 folhas





Certidão de Acervo Técnico - CAT  
Resolução Nº 1025 de 30 de Outubro de 2009

Conselho Regional de Engenharia e Agronomia do Ceará

CREA-CE

CAT COM REGISTRO DE ATESTADO

295448/2023

Atividade concluída



CERTIFICAMOS, em cumprimento ao disposto na Resolução nº 1.025, de 30 de outubro de 2009, do Conselho Regional de Engenharia e Agronomia do Ceará - Crea-CE, o Acervo Técnico do profissional **EDIGLEISON FREITAS DA SILVA** referente à(s) Anotação(ões) de Responsabilidade Técnica - ART abaixo discriminada(s):

Profissional: **EDIGLEISON FREITAS DA SILVA**  
Registro: **337062CE** RNP: **0617828474**  
Título profissional: ENGENHEIRO CIVIL

Número da ART: **CE20210855663** Tipo de ART: OBRA / SERVIÇO Registrada em: 15/09/2021 Baixada em: 10/02/2023  
Forma de registro: INICIAL Participação técnica: INDIVIDUAL  
Empresa contratada: **PROJET CONSTRUÇÕES, SERVIÇOS E TRANSPORTES EIRELI - ME**

Contratante: **Prefeitura Municipal de Jaguaruana** CPF/CNPJ: **07.615.750/0001-17**  
Endereço do contratante: OUTROS Praça Adolfo Francisco da Rocha Nº: 04  
Complemento: Bairro: Centro  
Cidade: JAGUARUANA UF: CE CEP: 62823000  
Contrato: 2021.07.13.01 Celebrado em: 14/09/2021  
Valor do contrato: R\$ 509.270,30 Tipo de contratante: Pessoa Jurídica de Direito Público  
Ação institucional: NENHUMA - NÃO OPTANTE  
Endereço da obra/serviço: TRAVESSA PADRE MARCONDES Nº: S/N  
Complemento: ESTÁDIO Bairro: CENTRO  
Cidade: JAGUARUANA UF: CE CEP: 62823000  
Coordenadas Geográficas: -4.838992, -37.784598  
Data de início: 03/09/2021 Conclusão efetiva: 31/12/2021  
Finalidade:  
Proprietário: Prefeitura Municipal de Jaguaruana CPF/CNPJ: 07.615.750/0001-17

Atividade Técnica: **16 - Execução ELETROTÉCNICA > INSTALAÇÕES ELÉTRICAS > DE LIGAÇÃO INDIVIDUAL DE REDE DE ENERGIA > #11.10.10.2 - EM BAIXA TENSÃO PARA FINS COMERCIAIS 49 - Execução de obra 1.00 unidade; 16 - Execução CONSTRUÇÃO CIVIL > EDIFICAÇÕES > DE EDIFICAÇÃO > #1.1.1.1.1 - DE ALVENARIA 49 - Execução de obra 1.00 unidade; 16 - Execução ESTRUTURAS > ESTRUTURAS DE CONCRETO E ARGAMASSA ARMADA > #2.1.1 - DE ESTRUTURA DE CONCRETO ARMADO 49 - Execução de obra 1.00 unidade; 16 - Execução TRANSPORTES > INFRAESTRUTURA URBANA > DE PAVIMENTAÇÃO > #4.2.1.1 - EM CONCRETO PARA VIAS URBANAS 43 - Estudo de viabilidade técnico-econômico 1.00 unidade;**

**Observações**

Contratação de empresa para Construção do muro e modernização da Entrada do Estádio de Futebol Abreuzão

**Informações Complementares**

- CONSIDERAR DO ATESTADO SOMENTE AS ATIVIDADES COMPATÍVEIS COM AS ATRIBUIÇÕES DE ENGENHEIRO CIVIL.

CERTIFICAMOS, finalmente, que se encontra vinculado à presente Certidão de Acervo Técnico – CAT, o atestado contendo 6 folha(s), expedido pelo contratante da obra/serviço, a quem cabe a responsabilidade pela veracidade e exatidão das informações nele constantes.

Certidão de Acervo Técnico nº 295448/2023  
14/02/2023, 18:16  
A2z6w

A Certidão de Acervo Técnico (CAT) à qual o atestado está vinculado constituirá prova da capacidade técnico-profissional da pessoa jurídica somente se o responsável técnico indicado estiver ou venha a ser integrado ao seu quadro técnico por meio de declaração entregue no momento da habilitação ou da entrega das propostas.

Certificamos que se encontra vinculado à presente CAT o atestado apresentado em cumprimento à Lei nº 8.666/93, expedido pela pessoa jurídica contratante, a quem cabe a responsabilidade pela veracidade e exatidão das informações nele constantes. É de responsabilidade deste Conselho a verificação da atividade profissional em conformidade com a Lei nº 5.194/66 e Resoluções do Conselho Federal de Engenharia e Agronomia - CONFEA.

Esta certidão perderá a validade, caso ocorra qualquer alteração posterior dos elementos cadastrais nela contidos.

A autenticidade desta Certidão pode ser verificada em: <http://crea-ce.sitac.com.br/publico/>, com a chave: A2z6w





PREFEITURA DE  
**Jaguaruana**  
O futuro começa agora

SECRETARIA MUNICIPAL DE ESPORTE E JUVENTUDE  
CNPJ: 07.615.750/0001-17

### ATESTADO DE CAPACIDADE TÉCNICA

**ATESTAMOS** para os devidos fins de direito e, qualquer órgão de interesse, que os serviços de **Contratação de empresa para construção do muro e modernização da entrada do estádio de futebol Abreuzão, REFERENTE AO CONTRATO DE N° 2021.07.13.01/01TP**. Foram executados em conformidade com as exigências desta prefeitura municipal, sendo executora a empresa: **PROJET CONSTRUÇÕES SERVIÇOS E TRANSPORTES EIRELI – ME**, inscrito no CNPJ sob o N°. 20.014.873/0001-60. Sendo o Eng.Civil/Responsável técnico o Sr: Edgleison Freitas da Silva, inscrito no CREA sob o N° **061782847-4**. ART de execução sob o N° **CE20210855663**. Cuja data de início foi **03/09/2021** e concluído em **31/12/2021**.

Encontra-se em Anexo de Planilha de Quantitativos.

JAGUARUANA, 03 DE FEVEREIRO DE 2023.



Este documento encontra-se registrado no Conselho Regional de Engenharia e Agronomia do Ceará vinculado à Certidão nº 295448/2023, emitida em 14/02/2023



Certidão nº 295448/2023  
15/02/2023, 10:09  
Chave de Impressão: A2z6w

O documento neste ato registrado foi emitido em 14/02/2023 e contém 6 folhas





SECRETARIA MUNICIPAL DE ESPORTE E JUVENTUDE  
CNPJ: 07.615.750/0001-17



### PLANILHA DE QUANTITATIVOS

ITEM	CÓDIGO	DESCRIÇÃO	FORNE	UNID	QUANT
<b>1</b>	<b>SERVIÇOS PRELIMINARES</b>				
1.1	C1937	PLACAS PADRÃO DE OBRA	SEINFRA	M2	6,00
1.2	C2102	RASPAGEM E LIMPEZA DO TERRENO	SEINFRA	M2	1.850,25
1.3	CP-001	ADMINISTRAÇÃO DA OBRA	PRÓPRIA	MÊS	6,00
1.4	C2533	TRANSPORTE DE MATERIAL, EXCETO ROCHA EM CAMINHÃO ATÉ 5 KM	SEINFRA	M3	92,51
1.5	C0370	BARRAÇÃO PARA ESCRITÓRIO TIPO A1	SEINFRA	UN	1,00
<b>2</b>	<b>MURO</b>				
<b>2.1</b>	<b>MOVIMENTO DE TERRA</b>				
2.2	C1256	ESCAVAÇÃO MANUAL CAMPO ABERTO EM TERRA ATÉ 2M	SEINFRA	M3	55,72
2.3	C2921	REATERRO C/COMPACTAÇÃO MANUAL S/CONTROLE, MATERIAL DA VALA	SEINFRA	M3	11,10
<b>2.4</b>	<b>INFRAESTRUTURA</b>				
2.5	C0054	ALVENARIA DE EMBASAMENTO DE PEDRA ARGAMASSADA	SEINFRA	M3	22,20
2.6	C3744	ALVENARIA DE BLOCO DE CONCRETO (14x19x39) cm C/ARGAMASSA MISTA DE CAL HIDRATADA ESP=14 cm	SEINFRA	M2	74,01
2.7	C3272	CONCRETO P/VIBR. FCK=20MPa COM AGREGADO PRODUZIDO (S/TRANSP.)	SEINFRA	M3	10,38
2.8	C1604	LANÇAMENTO E APLICAÇÃO DE CONCRETO S/ ELEVAÇÃO	SEINFRA	M3	10,38
2.9	C0216	ARMADURA CA-50A MÉDIA D= 6,3 A 10,0mm	SEINFRA	KG	917,72
2.10	C0217	ARMADURA CA-60 FINA D=3,40 A 6,40mm	SEINFRA	KG	249,78
<b>2.11</b>	<b>SUPERESTRUTURA</b>				
2.12	C0216	ARMADURA CA-50A MÉDIA D= 6,3 A 10,0mm	SEINFRA	KG	1.434,00
2.13	C0217	ARMADURA CA-60 FINA D=3,40 A 6,40mm	SEINFRA	KG	159,30
2.14	C3744	ALVENARIA DE BLOCO DE CONCRETO (14x19x39) cm C/ARGAMASSA MISTA DE CAL HIDRATADA ESP=14 cm	SEINFRA	M2	141,60
2.15	C3272	CONCRETO P/VIBR. FCK=20MPa COM AGREGADO PRODUZIDO (S/TRANSP.)	SEINFRA	M3	17,09

Este documento encontra-se registrado no Conselho Regional de Engenharia e Agronomia do Ceará, vinculado à Certidão nº 295448/2023, emitida em 14/02/2023



Certidão nº 295448/2023  
15/02/2023, 10:09  
Chave de Impressão: A2z6w

O documento neste ato registrado foi emitido em 14/02/2023 e contém 6 folhas





SECRETARIA MUNICIPAL DE ESPORTE E JUVENTUDE  
CNPJ: 07.615.750/0001-17



2.16	C1604	LANÇAMENTO E APLICAÇÃO DE CONCRETO S/ ELEVÇÃO	SEINFRA	M3	17,09
<b>2.17 ALVENARIA</b>					
2.18	C3743	ALVENARIA DE BLOCO DE CONCRETO (9x19x39) cm C/ARGAMASSA MISTA DE CAL HIDRATADA ESP=9 cm	SEINFRA	M2	920,55
<b>3 PAVIMENTAÇÃO EXTERNA</b>					
3.1	C3233	REGULARIZAÇÃO DO SUB-LEITO	SEINFRA	M2	1.070,62
3.2	C1256	ESCAVAÇÃO MANUAL CAMPO ABERTO EM TERRA ATÉ 2M	SEINFRA	M3	7,40
3.3	C3449	MEIO FIO PRÉ MOLDADO (0,07x0,30x1,00) m C/REJUNTAMENTO	SEINFRA	M	370,05
3.4	C5028	PISO INTERTRAVADO TIPO TIJOLINHO (20 X 10 X 4CM), CINZA - COMPACTAÇÃO MECANIZADA	SEINFRA	M2	611,33
3.5	C4917	PISO INTERTRAVADO TIPO TIJOLINHO (20X10X8) CM 35MPA, COR CINZA - COMPACTAÇÃO MECANIZADA	SEINFRA	M2	531,50
3.6	C4624	PISO PODOTÁTIL EXTERNO EM PMC ESP. 3CM, ASSENTADO COM ARGAMASSA (FORNECIMENTO E ASSENTAMENTO)	SEINFRA	M2	4,73
<b>4 ENTRADA DO CAMPO/BILHETERIA/ACESSOS</b>					
<b>4.1 FUNDAÇÃO</b>					
4.2	C1256	ESCAVAÇÃO MANUAL CAMPO ABERTO EM TERRA ATÉ 2M	SEINFRA	M3	5,60
4.3	C2921	REATERRO C/COMPACTAÇÃO MANUAL S/CONTROLE, MATERIAL DA VALA	SEINFRA	M3	1,40
4.4	C0054	ALVENARIA DE EMBASAMENTO DE PEDRA ARGAMASSADA	SEINFRA	M3	2,10
4.5	C4592	ALVENARIA DE EMBASAMENTO EM TIJOLO CERÂMICO FURADO C/ ARGAMASSA CIMENTO E AREIA 1:4	SEINFRA	M3	1,40
4.6	C0089	ANEL DE IMPERMEABILIZAÇÃO C/ARMAÇÃO EM FERRO	SEINFRA	M3	1,40
4.7	C1400	FORMA DE TÁBUAS DE 1" DE 3A. P/FUNDAÇÕES UTIL. 5 X	SEINFRA	M2	8,68
4.8	C3272	CONCRETO P/VIBR. FCK=20MPa COM AGREGADO PRODUZIDO (S/TRANSP.)	SEINFRA	M3	3,34
4.9	C1604	LANÇAMENTO E APLICAÇÃO DE CONCRETO S/ ELEVÇÃO	SEINFRA	M3	3,34
4.10	C0214	ARMADURA CA-25 MÉDIA D= 6,3 A 10,0mm	SEINFRA	KG	104,90
<b>4.11 ESTRUTURA</b>					

Este documento encontra-se registrado no Conselho Regional de Engenharia e Agronomia do Ceará, vinculado à Certidão nº 295448/2023, emitida em 14/02/2023



Certidão nº 295448/2023  
15/02/2023, 10:09  
Chave de Impressão: A2z6w

O documento neste ato registrado foi emitido em 14/02/2023 e contém 6 folhas





SECRETARIA MUNICIPAL DE ESPORTE E JUVENTUDE  
CNPJ: 07.615.750/0001-17



4.12	C3272	CONCRETO P/VIBR. FCK=20MPa COM AGREGADO PRODUZIDO (S/TRANSP.)	SEINFRA	M3	4,59
4.13	C4151	ARMADURA DE AÇO CA 50/60	SEINFRA	KG	131,40
4.14	C2666	VERGA RETA DE CONCRETO ARMADO	SEINFRA	M3	0,90
<b>4.15 LAJE</b>					
4.16	C4419	LAJE PRÉ-FABRICADA P/ FÔRRO - VÃO DE 3,01 A 4 m	SEINFRA	M2	37,75
4.17	C1611	LASTRO DE CONCRETO REGULARIZADO ESP.= 5CM	SEINFRA	M2	37,75
4.18	C1779	IMPERMEABILIZAÇÃO DE LAJES C/ MANTA ASFÁLTICA PRÉ-FABRICADA, C/ VÉU DE POLIÉSTER	SEINFRA	M2	37,75
<b>4.19 PISO</b>					
4.20	C1611	LASTRO DE CONCRETO REGULARIZADO ESP.= 5CM	SEINFRA	M2	10,50
4.21	C1916	PISO CIMENTADO C/ ARGAMASSA DE CIMENTO E AREIA S/ PENEIRAR, TRAÇO 1:4, ESP.= 1,5cm C/ IMPERMEABILIZANTE	SEINFRA	M2	10,50
4.22	C2996	CERÂMICA ESMALTADA RETIFICADA C/ ARG. PRÉ-FABRICADA ATÉ 30x30 cm (900 cm²) - PEI-5/PEI-4 - P/ PISO	SEINFRA	M2	10,50
<b>4.23 ALVENARIA</b>					
4.24	C0073	ALVENARIA DE TIJOLO CERÂMICO FURADO (9x19x19) cm C/ARGAMASSA MISTA DE CAL HIDRATADA ESP.=10cm (1:2:8)	SEINFRA	M2	140,00
<b>4.25 REVESTIMENTO</b>					
4.26	C0778	CHAPISCO C/ ARGAMASSA DE CIMENTO E AREIA S/ PENEIRAR TRAÇO 1:3 ESP=5 mm P/ TETO	SEINFRA	M2	37,75
4.27	C3034	REBOCO C/ ARGAMASSA MISTA DE CIMENTO, CAL HIDRATADA E AREIA S/ PENEIRAR, TRAÇO 1:2:8, ESP=20 mm P/ TETO	SEINFRA	M2	37,75
4.28	C0776	CHAPISCO C/ ARGAMASSA DE CIMENTO E AREIA S/PENEIRAR TRAÇO 1:3 ESP.= 5mm P/ PAREDE	SEINFRA	M2	177,43
4.29	C3023	EMBOÇO C/ ARGAMASSA DE CIMENTO E AREIA PENEIRADA, TRAÇO 1:3	SEINFRA	M2	177,43
4.30	C3028	REBOCO C/ ARGAMASSA DE CIMENTO E AREIA PENEIRADA, TRAÇO 1:3	SEINFRA	M2	177,43
<b>4.31 PINTURA</b>					
4.32	C1615	LATEX DUAS DEMÃOS EM PAREDES INTERNAS S/MASSA	SEINFRA	M2	75,18

Este documento encontra-se registrado no Conselho Regional de Engenharia e Agronomia do Ceará, vinculado à Certidão nº 295448/2023, emitida em 14/02/2023



Certidão nº 295448/2023  
15/02/2023, 10:09  
Chave de Impressão: A2z6w

O documento neste ato registrado foi emitido em 14/02/2023 e contém 6 folhas







SECRETARIA MUNICIPAL DE ESPORTE E JUVENTUDE  
CNPJ: 07.615.750/0001-17



4.33	C1614	LATEX DUAS DEMÃOS EM PAREDES EXTERNAS S/MASSA	SEINFRA	M2	140,00
<b>4.34 ESQUADRIAS</b>					
<b>4.35 ESQUADRIA DE ALUMINIO</b>					
4.36	C3733	PORTÃO DE ALUMÍNIO ANODIZADO NATURAL, FECHAMENTO TOTAL C/ LAMBRI BOLA E CORREDIÇO (FORNECIMENTO E MONTAGEM)	SEINFRA	M2	1,68
4.37	C1516	JANELA DE ALUMÍNIO, TIPO VENEZIANA	SEINFRA	M2	2,02
<b>4.38 ESQUADRIA DE FERRO</b>					
4.39	C3733	PORTÃO DE ALUMÍNIO ANODIZADO NATURAL, FECHAMENTO TOTAL C/ LAMBRI BOLA E CORREDIÇO (FORNECIMENTO E MONTAGEM)	SEINFRA	M2	65,40
<b>4.40 INSTALAÇÃO ELETRICA</b>					
4.41	C1947	PONTO ELÉTRICO, MATERIAL E EXECUÇÃO	SEINFRA	PT	15,00
<b>4.42 ELEMENTOS DIVERSOS</b>					
4.43	C4019	SISTEMA DE CONTROLE DE ACESSO DE PESSOAL C/ 4 CATRACAS ELETRÔNICAS BI-DIRECIONAIS COM LEITORES DE CARTÕES COM TECNOLOGIA DE PROXIMIDADE INCORPORADOS, 1000 CARTÕES DE PROXIMIDADE, 16 FECHADURAS ELETROMAGNÉTICAS COM SENSORES DE ABERTURA E FONTES DE ALIMENTAÇÃO, 2 LEITORAS DE CARTÕES POR PROXIMIDADE, 2 IMPRESSORAS PARA EMISSÃO DE RELATÓRIOS, 3 CÂMERAS PARA CAPTURA DE IMAGENS, TODOS OS DEMAIS COMPONENTES, FORNECIMENTO E MONTAGEM	SEINFRA	CJ	1,00

Este documento encontra-se registrado no Conselho Regional de Engenharia e Agronomia do Ceará, vinculado à Certidão nº 295448/2023, emitida em 14/02/2023



Certidão nº 295448/2023  
15/02/2023, 10:09  
Chave de Impressão: A2z6w

O documento neste ato registrado foi emitido em 14/02/2023 e contém 6 folhas





SECRETARIA MUNICIPAL DE ESPORTE E JUVENTUDE  
CNPJ: 07.615.750/0001-17



Este documento encontra-se registrado no Conselho Regional de Engenharia e Agronomia do Ceará, vinculado à Certidão nº 295448/2023, emitida em 14/02/2023



*Sergio Adriano de Almeida*

**SERGIO ADRIANO DE ALMEIDA**  
**Secretário de Esporte**  
**CPF: 538.883.163-91**



**Eng. Arthur de Oliveira Alves**  
**Engenheiro Civil**  
**CREA-CE/134623**

**ARTHUR DE OLIVEIRA ALVES**  
**Engenheiro Civil/Fiscal**  
**CREA-CE/RNP: 0619103442**

Cartório de Registro em Engenharia e Agronomia do Ceará - Jaguaruana, Ceará, inscrita no CNPJ nº 07.615.750/0001-17



reunisco as seguintes assinaturas *em Semelhancas*  
*de Sergio Adriano de Almeida*  
Dou fé em Jaguaruana/CE, 13 de 02 de 20 23  
Em Testemunho *em* da verdade.  
*Em*  
Bel. Francisco Barbosa - Oficial  
Maria de Fátima A. Barbosa - Substituta  
Teresa Maryse Araujo Barbosa - Substituta  
Marlene Maria Barbosa - Substituta  
vendo somente com Selo de Autenticidade



reunisco as seguintes assinaturas *em Semelhancas*  
*de Arthur de Oliveira Alves*  
Dou fé em Jaguaruana/CE, 13 de 02 de 20 23  
Em Testemunho *em* da verdade.  
*Em*  
Bel. Francisco Barbosa - Oficial  
Maria de Fátima A. Barbosa - Substituta  
Teresa Maryse Araujo Barbosa - Substituta  
Marlene Maria Barbosa - Substituta  
vendo somente com Selo de Autenticidade

Certidão nº 295448/2023  
15/02/2023, 10:09

Chave de Impressão: A2zf6w

O documento neste ato registrado foi emitido em 14/02/2023 e contém 6 folhas





Certidão de Acervo Técnico - CAT  
Resolução Nº 1137 de 31 de Março de 2023

Conselho Regional de Engenharia e Agronomia do Ceará

CREA-CE

CAT COM REGISTRO DE ATESTADO

300042/2023

Atividade concluída

CERTIFICAMOS, em cumprimento ao disposto na Resolução nº 1.025, de 30 de outubro de 2009, do Confea, que consta dos assentamentos deste Conselho Regional de Engenharia e Agronomia do Ceará - Crea-CE, o Acervo Técnico do profissional **EDIGLEISON FREITAS DA SILVA** referente à(s) Anotação(ões) de Responsabilidade Técnica - ART abaixo discriminada(s):

Profissional: **EDIGLEISON FREITAS DA SILVA**  
Registro: **337062CE** RNP: **0617828474**  
Título profissional: ENGENHEIRO CIVIL



Número da ART: **CE20200604413** Tipo de ART: OBRA / SERVIÇO Registrada em: 11/02/2020 Baixada em: 29/03/2023  
Forma de registro: SUBSTITUIÇÃO Participação técnica: INDIVIDUAL  
Empresa contratada: **CONSTRUTORA SUASSUNA & MARTINS LTDA - EPP**

Contratante: **MUNICÍPIO DE ARACATI CE** CPF/CNPJ: **07.684.756/0001-46**  
Endereço do contratante: RUA CORONEL ALEXANZITO Nº: 1272  
Complemento: PREFEITURA Bairro: FARIAS BRITO  
Cidade: ARACATI UF: CE CEP: 62800000  
Contrato: 1107.001/2019 Celebrado em: 11/07/2019  
Valor do contrato: R\$ 79.081,75 Tipo de contratante: Pessoa Jurídica de Direito Público  
Ação institucional: NENHUMA - NÃO OPTANTE  
Endereço da obra/serviço: PRAÇA DO ATERRO Nº: S/N  
Complemento: Bairro: ATERRO  
Cidade: ARACATI UF: CE CEP: 62800000  
Coordenadas Geográficas: -4.571957, -37.765328  
Data de início: 14/10/2019 Conclusão efetiva: 11/02/2020  
Finalidade: Infraestrutura  
Proprietário: MUNICÍPIO DE ARACATI CE CPF/CNPJ: 07.684.756/0001-46

Atividade Técnica: **11 - Direção de obra OBRAS E SERVIÇOS - CONSTRUÇÃO CIVIL > EDIFICAÇÕES > #1003 - INSTALAÇÃO HIDRÁULICA 49 - Execução de obra 1.00 unidade; 11 - Direção de obra OBRAS E SERVIÇOS - CONSTRUÇÃO CIVIL > INFRA-ESTRUTURA TERRITORIAL > #1460 - ESCAVAÇÃO PARA OBRAS DE ENGENHARIA 49 - Execução de obra 17.91 metro cúbico; 11 - Direção de obra OBRAS E SERVIÇOS - CONSTRUÇÃO CIVIL > EDIFICAÇÕES > #4111 - DEMOLIÇÃO 49 - Execução de obra 1.00 unidade; 11 - Direção de obra OBRAS E SERVIÇOS - CONSTRUÇÃO CIVIL > EDIFICAÇÕES > #5025 - PRAÇAS 49 - Execução de obra 134,64 metro quadrado;**

**Observações**

EXECUÇÃO DAS OBRAS E SERVIÇOS DE REFORMA DA PRAÇA NO BAIRRO ATERRO, ARACATI/CE. COM ÁREA DE 134,64 m².

**Informações Complementares**

- CONSIDERAR DO ATESTADO SOMENTE AS ATIVIDADES COMPATÍVEIS COM AS ATRIBUIÇÕES DE ENGENHEIRO CIVIL.

CERTIFICAMOS, finalmente, que se encontra vinculado à presente Certidão de Acervo Técnico - CAT, o atestado contendo 3 folha(s), expedido pelo contratante da obra/serviço, a quem cabe a responsabilidade pela veracidade e exatidão das informações nele constantes.

Certidão de Acervo Técnico nº 300042/2023  
03/05/2023, 12:12  
zc0a5

A Certidão de Acervo Técnico (CAT) à qual o atestado está vinculado constituirá prova da capacidade técnico-profissional da pessoa jurídica somente se o responsável técnico indicado estiver ou venha a ser integrado ao seu quadro técnico por meio de declaração entregue no momento da habilitação ou da entrega das propostas.

Certificamos que se encontra vinculado à presente CAT o atestado apresentado em cumprimento à Lei nº 8.666/93, expedido pela pessoa jurídica contratante, a quem cabe a responsabilidade pela veracidade e exatidão das informações nele constantes. É de responsabilidade deste Conselho a verificação da atividade profissional em conformidade com a Lei nº 5.194/66 e Resoluções do Conselho Federal de Engenharia e Agronomia - CONFEA.

Esta certidão perderá a validade, caso ocorra qualquer alteração posterior dos elementos cadastrais nela contidos.

A autenticidade desta Certidão pode ser verificada em: <http://crea-ce.sitac.com.br/publico/>, com a chave: zc0a5



## ATESTADO TÉCNICO

Atestamos para os fins de COMPROVAÇÃO DE APTIDÃO PARA REALIZAÇÃO DE SERVIÇOS junto ao CREA-CE, que a empresa **CONSTRUTORA SUASSUNA & MARTINS LTDA**, devidamente inscrita no CNPJ sob o nº 04.441.785/0001-99, com sede na Rua 28 de dezembro, nº 010, Bairro Centro, CEP: 58.870-000, Riacho dos Cavalos-PB, com o responsável técnico Edgleison Freitas da Silva – Engenheiro Civil – CREA/CE RNP 0617828474, executou para a PREFEITURA MUNICIPAL DO ARACATI – CE, inscrita no CNPJ sob o nº 07.684.756/0001-46, neste ato representado pela Secretária de Infraestrutura e Desenvolvimento Urbano e pelo Engenheiro Fiscal, no âmbito do **contrato 1107.001/2019, ART De Nº CE20200604413**, conforme planilha quantitativa apresentada:

**Objeto:** Execução das obras e serviços de REFORMA DA PRAÇA NO BAIRRO ATERRO

**Localização:** Aracati-CE, Brasil.

**Data/Ref.º do Contrato:** Contrato nº 1107.001/2019 de 11 de julho de 2019.

**Data de Início / Fim:** 11/07/2019 a 11/02/2020.

  
**Wilsirlane da Silva Caracas**  
Secretária de Infraestrutura e Desenvolvimento  
Urbano do Município de Aracati  
CPF: 018.530.953-46

  
**Wilsirlane da Silva Caracas**  
Engº Civil – Crea 344354  
Fiscal do Contrato



Este documento encontra-se registrado no Conselho Regional de Engenharia e Agronomia do Ceará vinculado à Certidão nº 300042/2023, emitida em 03/05/2023



Certidão nº 300042/2023  
03/05/2023, 20:11  
Chave de Impressão: zc0a5

O documento neste ato registrado foi emitido em 19/04/2023 e contém 3 folhas





## 1. PLANILHA QUANTITATIVA

Item	Código	Banco	Descrição	Und	Quant.
<b>1</b>			<b>SERVIÇOS PRELIMINARES</b>		
1.1	C1937	SEINFRA	PLACAS PADRÃO DE OBRA	m <sup>2</sup>	6
1.2	C0702	SEINFRA	CARGA MANUAL DE ENTULHO EM CAMINHÃO BASCULANTE	m <sup>3</sup>	32,54
1.3	C2530	SEINFRA	TRANSPORTE DE MATERIAL, EXCETO ROCHA EM CAMINHÃO ATÉ 10KM	m <sup>3</sup>	32,54
<b>2</b>			<b>MOVIMENTO DE TERRA</b>		
2.1	C2784	SEINFRA	ESCAVAÇÃO MANUAL SOLO DE 1A.CAT. PROF. ATÉ 1.50m	m <sup>3</sup>	17,91
<b>3</b>			<b>DEMOLIÇÕES E RETIRADAS</b>		
3.1	C2940	SEINFRA	RETIRADA DE PAVIMENTAÇÃO EM PARALELEPÍPEDO OU PEDRA TOSCA	m <sup>2</sup>	161,62
3.2	C3373	SEINFRA	RETIRADA DE MEIO FIO DE PEDRA GRANÍTICA	M	70
3.3	C1066	SEINFRA	DEMOLIÇÃO DE PISO CIMENTADO SOBRE LASTRO DE CONCRETO	m <sup>2</sup>	262,6
3.4	C1052	SEINFRA	DEMOLIÇÃO DE ESTRUTURA DE MADEIRA P/TELHADOS	m <sup>2</sup>	76,95
3.5	C1043	SEINFRA	DEMOLIÇÃO DE ALVENARIA DE TIJOLOS S/ REAPROVEITAMENTO	m <sup>3</sup>	14,9
3.6	C2717	SEINFRA	DEMOLIÇÃO MANUAL DE CONCRETO ARMADO	m <sup>3</sup>	4,52
<b>4</b>			<b>ALVENARIA</b>		
4.1	C0631	SEINFRA	CAIXA EM ALVENARIA (40X40X60cm) DE 1/2 TIJOLO COMUM, LASTRO DE BRITA E TAMPA DE CONCRETO	UN	8
<b>5</b>			<b>INSTALAÇÕES HIDRÁULICAS</b>		
5.1	C1948	SEINFRA	PONTO HIDRÁULICO, MATERIAL E EXECUÇÃO	PT	1
5.2	C2625	SEINFRA	TUBO PVC SOLD. MARROM INCL.CONEXÕES D= 25mm(3/4")	M	30
5.3	C2505	SEINFRA	TORNEIRA DE PRESSÃO CROMADA USO GERAL	UN	2
<b>6</b>			<b>PISOS</b>		
6.1	C2860	SEINFRA	LASTRO DE AREIA ADQUIRIDA	m <sup>3</sup>	118
6.2	C3449	SEINFRA	MEIO FIO PRÉ MOLDADO (0,07x0,30x1,00)m C/REJUNTAMENTO	M	149,28
6.3	C1611	SEINFRA	LASTRO DE CONCRETO REGULARIZADO ESP.= 5CM	m <sup>2</sup>	147,46
6.4	C3445	SEINFRA	PISO INTERTRAVADO TIPO TIJOLINHO (19,9x10x4)cm COLORIDO	m <sup>2</sup>	256,85

Este documento encontra-se registrado no Conselho Regional de Engenharia e Agronomia do Ceará, vinculado à Certidão nº 300042/2023, emitida em 03/05/2023



Certidão nº 300042/2023  
03/05/2023, 20:11  
Chave de Impressão: zc0a5

O documento neste ato registrado foi emitido em 19/04/2023 e contém 3 folhas





PREFEITURA DO  
**ARACATI**

AS PESSOAS EM PRIMEIRO LUGAR



6.5	C3446	SEINFRA	PISO INTERTRAVADO TIPO TIJOLINHO (19,9x10x4)cm CINZA	m <sup>2</sup>	360,83
<b>7</b>			<b>BANCOS</b>		
7.1		Próprio PRÓPRIA	BANCO COM TAMPO EM CONCRETO SEM ENCOSTO, COM ASSENTO EM MADEIRA FIXADA	M	55
7.2	C2667	SEINFRA	VERNIZ 3 DEMÃOS EM ESQUADRIAS DE MADEIRA	m <sup>2</sup>	27,5
7.3	C0216	SEINFRA	ARMADURA CA-50A MÉDIA D= 6,3 A 10,0mm	KG	745,8
7.4	C0843	SEINFRA	CONCRETO P/VIBR., FCK 25 MPa COM AGREGADO ADQUIRIDO	m <sup>3</sup>	9,32
<b>8</b>			<b>LIMPEZA</b>		
8.1	C3447	SEINFRA	LIMPEZA DE PISO EM ÁREA URBANIZADA	m <sup>2</sup>	777

Aracati-CE, 17de março de 2023

  
**Wilsirlane da Silva Caracas**  
 Secretária de Infraestrutura e Desenvolvimento  
 Urbano do Município de Aracati  
 CPF: 018.530.953-46

  
**Wilsirlane da Silva Caracas**  
 Eng° Civil – Crea 344354  
 Fiscal do Contrato

Este documento encontra-se registrado no Conselho Regional de Engenharia e Agronomia do Ceará, vinculado à Certidão nº 300042/2023, emitida em 03/05/2023



Certidão nº 300042/2023  
 03/05/2023, 20:11  
 Chave de Impressão: zc0a5

O documento neste ato registrado foi emitido em 19/04/2023 e contém 3 folhas

Av. Dragão do Mar, 230, Centro, Aracati-CE - Brasil CEP: 62800-000  
 (+55 88) 3421-1050 | (+55 88) 3421-1945 | www.aracati.ce.gov.br @prefeituroaracatiocial

Página 3 de 3





Certidão de Acervo Técnico - CAT  
Resolução Nº 1137 de 31 de Março de 2023  
Conselho Regional de Engenharia e Agronomia do Ceará

CREA-CE

CAT COM REGISTRO DE ATESTADO

300038/2023

Atividade concluída

CERTIFICAMOS, em cumprimento ao disposto na Resolução nº 1.025, de 30 de outubro de 2009, do Confea, que consta dos assentamentos deste Conselho Regional de Engenharia e Agronomia do Ceará - Crea-CE, o Acervo Técnico do profissional **EDIGLEISON FREITAS DA SILVA** referente à(s) Anotação(ões) de Responsabilidade Técnica - ART abaixo discriminada(s):

Profissional: **EDIGLEISON FREITAS DA SILVA**  
Registro: **337062CE** RNP: **0617828474**  
Título profissional: ENGENHEIRO CIVIL



Número da ART: **CE20200604408** Tipo de ART: OBRA / SERVIÇO Registrada em: 11/02/2020 Baixada em: 29/03/2023  
Forma de registro: SUBSTITUIÇÃO Participação técnica: INDIVIDUAL  
Empresa contratada: **CONSTRUTORA SUASSUNA & MARTINS LTDA - EPP**

Contratante: **MUNICÍPIO DE ARACATI CE** CPF/CNPJ: **07.684.756/0001-46**  
Endereço do contratante: RUA CORONEL ALEXANZITO Nº: 1272  
Complemento: PREFEITURA Bairro: FARIAS BRITO  
Cidade: ARACATI UF: CE CEP: 62800000  
Contrato: 2009.001/2019 Celebrado em: 20/09/2019  
Valor do contrato: R\$ 175.483,87 Tipo de contratante: Pessoa Jurídica de Direito Público  
Ação institucional: NENHUMA - NÃO OPTANTE  
Endereço da obra/serviço: PRAÇA ABELARDO GURGEL Nº: S/N  
Complemento: Bairro: VÁRZEA DA MATRIZ  
Cidade: ARACATI UF: CE CEP: 62800000  
Coordenadas Geográficas: -4.558080, -37.767806  
Data de início: 07/11/2019 Conclusão efetiva: 20/05/2020  
Finalidade: Infraestrutura  
Proprietário: MUNICÍPIO DE ARACATI CE CPF/CNPJ: 07.684.756/0001-46

Atividade Técnica: **16 - Execução OBRAS E SERVIÇOS - CONSTRUÇÃO CIVIL > EDIFICAÇÕES > #1002 - INSTALAÇÃO ELÉTRICA DE BAIXA TENSÃO** 49 - Execução de obra 1.00 unidade; **16 - Execução OBRAS E SERVIÇOS - CONSTRUÇÃO CIVIL > EDIFICAÇÕES > LOCAÇÃO > #1152 - DRENAGEM** 49 - Execução de obra 1.00 unidade; **16 - Execução OBRAS E SERVIÇOS - CONSTRUÇÃO CIVIL > GEOTECNIA > #1226 - ATERRO** 49 - Execução de obra 123.64 metro cúbico; **16 - Execução OBRAS E SERVIÇOS - CONSTRUÇÃO CIVIL > INFRA-ESTRUTURA TERRITORIAL > #1460 - ESCAVAÇÃO PARA OBRAS DE ENGENHARIA** 49 - Execução de obra 26.35 metro cúbico; **16 - Execução OBRAS E SERVIÇOS - CONSTRUÇÃO CIVIL > EDIFICAÇÕES > EDIFICAÇÃO > #5025 - PRAÇAS** 19 - Condução de equipe de reforma 1910.00 metro quadrado;

**Observações**

EXECUÇÃO DAS OBRAS E SERVIÇOS DE REFORMA DA PRAÇA ABELARDO GURGEL E CONSTRUÇÃO DE ARENINHA BABY, CONFORME PROJETOS E ESPECIFICAÇÕES. TOMADA DE PREÇOS Nº 19/2019-SEINFRA/CELOS. COM ÁREA DE 1910m².

**Informações Complementares**

CERTIFICAMOS, finalmente, que se encontra vinculado à presente Certidão de Acervo Técnico - CAT, o atestado contendo 4 folha(s), expedido pelo contratante da obra/serviço, a quem cabe a responsabilidade pela veracidade e exatidão das informações nele constantes.

Certidão de Acervo Técnico nº 300038/2023  
03/05/2023, 12:19  
5d05a

A Certidão de Acervo Técnico (CAT) à qual o atestado está vinculado constituirá prova da capacidade técnico-profissional da pessoa jurídica somente se o responsável técnico indicado estiver ou venha a ser integrado ao seu quadro técnico por meio de declaração entregue no momento da habilitação ou da entrega das propostas.

Certificamos que se encontra vinculado à presente CAT o atestado apresentado em cumprimento à Lei nº 8.666/93, expedido pela pessoa jurídica contratante, a quem cabe a responsabilidade pela veracidade e exatidão das informações nele constantes. É de responsabilidade deste Conselho a verificação da atividade profissional em conformidade com a Lei nº 5.194/66 e Resoluções do Conselho Federal de Engenharia e Agronomia - CONFEA.

Esta certidão perderá a validade, caso ocorra qualquer alteração posterior dos elementos cadastrais nela contidos.

A autenticidade desta Certidão pode ser verificada em: <http://crea-ce.sitac.com.br/publico/>, com a chave: 5d05a





## ATESTADO TÉCNICO

Atestamos para os fins de COMPROVAÇÃO DE APTIDÃO PARA REALIZAÇÃO DE SERVIÇOS junto ao CREA-CE, que a empresa **CONSTRUTORA SUASSUNA & MARTINS LTDA**, devidamente inscrita no CNPJ sob o nº 04.441.785/0001-99, com sede na Rua 28 de dezembro, nº 010, Bairro Centro, CEP: 58.870-000, Riacho dos Cavalos-PB, com o responsável técnico Edigleison Freitas da Silva – Engenheiro Civil – CREA/CE RNP 0617828474, executou para a PREFEITURA MUNICIPAL DO ARACATI – CE, inscrita no CNPJ sob o nº 07.684.756/0001-46, neste ato representado pela Secretária de Infraestrutura e Desenvolvimento Urbano e pelo Engenheiro Fiscal, no âmbito do **contrato 2009.001/2019, ART De N° CE20200604408**, conforme planilha quantitativa apresentada:

**Objeto:** Execução das obras e serviços de REFORMA DA PRAÇA ABELARDO GURGEL E CONSTRUÇÃO DE ARENINHA BABY

**Localização:** Aracati-CE, Brasil.

**Data/Ref.º do Contrato:** Contrato nº 2009.001/2019 de 20 de setembro de 2019.

**Data de Início / Fim:** 20/09/2019 a 20/05/2020.

  
**Wilsirlane da Silva Caracas**  
 Secretária de Infraestrutura e Desenvolvimento  
 Urbano do Município de Aracati

  
**Wilsirlane da Silva Caracas**  
 Engº Civil – Crea 344354  
 Fiscal do Contrato



Este documento encontra-se registrado no Conselho Regional de Engenharia e Agronomia do Ceará vinculado à Certidão nº 300038/2023, emitida em 03/05/2023



Certidão nº 300038/2023  
 03/05/2023, 20:17

Chave de Impressão: 5d05a

O documento neste ato registrado foi emitido em 19/04/2023 e contém 4 folhas







## 1. PLANILHA QUANTITATIVA

ITEM	CÓDIGO	REFERENCIA	DESCRIÇÃO	UN	QUANTIDADE
<b>1</b>			<b>CONSTRUÇÃO DE ARENINHA BABY</b>		
<b>1.1</b>			<b>SERVIÇOS PRELIMINARES</b>		
1.2	C1937	SEINFRA	PLACAS PADRÃO DE OBRA	m <sup>2</sup>	12,00
1.3	C1630	SEINFRA	LOCAÇÃO DA OBRA - EXECUÇÃO DE GABARITO	m <sup>2</sup>	118,99
<b>1.4</b>			<b>MOVIMENTO DE TERRA</b>		
1.5	C2784	SEINFRA	ESCAVAÇÃO MANUAL SOLO DE 1A.CAT. PROF. ATÉ 1.50m	m <sup>3</sup>	9,85
1.6	C0331	SEINFRA	ATERRO C/COMPACTAÇÃO MANUAL S/CONTROLE, MAT. PRODUZIDO (S/TRANSP.)	m <sup>3</sup>	59,64
<b>1.7</b>			<b>FUNDAÇÕES</b>		
1.8	C0054	SEINFRA	ALVENARIA DE EMBASAMENTO DE PEDRA ARGAMASSADA	m <sup>3</sup>	5,66
1.9	C0840	SEINFRA	CONCRETO P/VIBR., FCK 15 MPa COM AGREGADO ADQUIRIDO	m <sup>3</sup>	2,21
1.10	C4151	SEINFRA	ARMADURA DE AÇO CA 50/60	KG	176,8
1.11	C4282	SEINFRA	FORMA P/ CONCRETO "IN LOCO" (APLICAÇÃO)	m <sup>2</sup>	27,00
<b>1.12</b>			<b>ALVENARIA</b>		
1.13	C0074	SEINFRA	ALVENARIA DE TIJOLO CERÂMICO FURADO (9x19x19)cm C/ARGAMASSA MISTA DE CAL HIDRATADA ESP=20 cm	m <sup>2</sup>	56,64
1.14	C0773	SEINFRA	CHAPIM PRÉ-MOLDADO DE CONCRETO	m <sup>2</sup>	14,16
<b>1.15</b>			<b>REVESTIMENTO</b>		
1.16	C0776	SEINFRA	CHAPISCO C/ ARGAMASSA DE CIMENTO E AREIA S/PENEIRAR TRAÇO 1:3 ESP.= 5mm P/ PAREDE	m <sup>2</sup>	37,76
1.17	C3407	SEINFRA	REBOCO C/ ARGAMASSA DE CIMENTO E AREIA S/ PENEIRAR, TRAÇO 1:6	m <sup>2</sup>	37,76
<b>1.18</b>			<b>DRENAGEM</b>		
1.19	C2590	SEINFRA	TUBO DE PVC CORRUGADO PERFURADO D= 10cm	M	38,6
1.20	C2862	SEINFRA	LASTRO DE BRITA	m <sup>3</sup>	3,47
<b>1.21</b>			<b>SERRALHERIA</b>		
1.22	C1999	SEINFRA	PORTÃO DE FERRO EM BARRA CHATA TIPO TIJOLINHO	m <sup>2</sup>	3,36
1.23	C1349	SEINFRA	ESTRUTURA METÁLICA DE TRAVES DE FUTSAL	CJ	1,00

Este documento encontra-se registrado no Conselho Regional de Engenharia e Agronomia do Ceará, vinculado à Certidão nº 300038/2023, emitida em 03/05/2023



Certidão nº 300038/2023  
03/05/2023, 20:17  
Chave de Impressão: 5d05a

O documento neste ato registrado foi emitido em 19/04/2023 e contém 4 folhas





1.24	C0035	SEINFRA	ALAMBRADO C/ TUBO DE AÇO GALVANIZADO 2", INCLUSIVE PINTURA	m <sup>2</sup>	118,00
<b>1.25</b>			<b>GRAMADO</b>		
1.26	COMP-109443	Próprio	GRAMA SINTÉTICA H=50 MM	m <sup>2</sup>	112,00
1.27	C2864	SEINFRA	LASTRO DE PÓ DE PEDRA	m <sup>3</sup>	8,88
<b>1.28</b>			<b>RAMPA</b>		
1.29	C1611	SEINFRA	LASTRO DE CONCRETO REGULARIZADO ESP.= 5CM	m <sup>2</sup>	8,00
1.30	C2181	SEINFRA	REGULARIZAÇÃO DE BASE C/ ARGAMASSA CIMENTO E AREIA S/ PENEIRAR, TRAÇO 1:3 - ESP= 3cm	m <sup>2</sup>	8,00
<b>1.31</b>			<b>ELÉTRICA</b>		
1.32	C3727	SEINFRA	CONJUNTO C/03 PÉTALAS E LÂMPADAS VAPOR METÁLICO 400W, MONTADA EM POSTE DE CONCRETO CIRCULAR - H=12M	UN	4,00
1.33	C2078	SEINFRA	QUADRO DE DISTRIBUIÇÃO EMBUTIR ATÉ 6 DIVISÕES, S/BARRAMENTO	UN	1,00
1.34	C1376	SEINFRA	FIO ISOLADO PVC P/750V 6MM2	M	500,00
1.35	C1196	SEINFRA	ELETRODUTO PVC ROSC.INCL. CONEXÕES D= 25mm (3/4")	M	228,00
1.36	C1197	SEINFRA	ELETRODUTO PVC ROSC.INCL. CONEXÕES D= 32mm (1")	M	72,00
1.37	C1096	SEINFRA	DISJUNTOR MONOPOLAR EM QUADRO DE DISTRIBUIÇÃO 25A	UN	5,00
1.38	C1130	SEINFRA	DISJUNTOR TRIPOLAR EM QUADRO DE DISTRIBUIÇÃO 70A	UN	1,00
1.39	C3575	SEINFRA	HASTE DE FERRO GALVANIZADO 1.20m PARA ATERRAMENTO - PADRÃO POPULAR	UN	4,00
1.40	C0631	SEINFRA	CAIXA EM ALVENARIA (40X40X60cm) DE 1/2 TIJOLO COMUM, LASTRO DE BRITA E TAMPA DE CONCRETO	UN	7,00
<b>1.41</b>			<b>DIVERSOS</b>		
1.42	COMP. PROPRI A - 01	Próprio	TELA DE NYLON DE PROTEÇÃO FIXADA	m <sup>2</sup>	230,00
<b>1.43</b>			<b>PINTURA</b>		
1.44	C1614	SEINFRA	LATEX DUAS DEMÃOS EM PAREDES EXTERNAS S/MASSA	m <sup>2</sup>	37,76
1.45	C1279	SEINFRA	ESMALTE DUAS DEMÃOS EM ESQUADRIAS DE FERRO	m <sup>2</sup>	118,00
<b>1.46</b>			<b>LIMPEZA</b>		
1.47	C3447	SEINFRA	LIMPEZA DE PISO EM ÁREA URBANIZADA	m <sup>2</sup>	198,79
<b>2</b>			<b>REFORMA GERAL DA PRAÇA</b>		
<b>2.1</b>			<b>SERVIÇOS PRELIMINARES</b>		

Este documento encontra-se registrado no Conselho Regional de Engenharia e Agronomia do Ceará, vinculado à Certidão nº 300038/2023, emitida em 03/05/2023



Certidão nº 300038/2023  
03/05/2023, 20:17

Chave de Impressão: 5d05a

O documento neste ato registrado foi emitido em 19/04/2023 e contém 4 folhas





PREFEITURA DO  
**ARACATI**

AS PESSOAS EM PRIMEIRO LUGAR



2.2	C0702	SEINFRA	CARGA MANUAL DE ENTULHO EM CAMINHÃO BASCULANTE	m³	85,40
2.3	C2530	SEINFRA	TRANSPORTE DE MATERIAL, EXCETO ROCHA EM CAMINHÃO ATÉ 10KM	m³	85,40
2.4			<b>MOVIMENTO DE TERRA</b>		
2.5	C0328	SEINFRA	ATERRO C/COMPACTAÇÃO MECÂNICA E CONTROLE, MAT. DE AQUISIÇÃO	m³	64,00
2.6	C2784	SEINFRA	ESCAVAÇÃO MANUAL SOLO DE 1A.CAT. PROF. ATÉ 1.50m	m³	16,50
2.7			<b>DEMOLIÇÕES E RETIRADAS</b>		
2.8	C2942	SEINFRA	RETIRADA DE PAVIMENTAÇÃO EM PEDRA PORTUGUESA	m²	1220,00
2.9			<b>ALVENARIA</b>		
2.10	C0631	SEINFRA	CAIXA EM ALVENARIA (40X40X60cm) DE 1/2 TIJOLO COMUM, LASTRO DE BRITA E TAMPA DE CONCRETO	UN	2,00
2.11			<b>PISOS</b>		
12	C2860	SEINFRA	LASTRO DE AREIA ADQUIRIDA	m³	164,00
2.13	C3449	SEINFRA	MEIO FIO PRÉ MOLDADO (0,07x0,30x1,00)m C/REJUNTAMENTO	M	140,00
2.14	C3445	SEINFRA	PISO INTERTRAVADO TIPO TIJOLINHO (19,9x10x4)cm COLORIDO	m²	222,40
2.15	C3446	SEINFRA	PISO INTERTRAVADO TIPO TIJOLINHO (19,9x10x4)cm CINZA	m²	1320,00
2.16	C1611	SEINFRA	LASTRO DE CONCRETO REGULARIZADO ESP.= 5CM	m²	122,00
2.17	C4624	SEINFRA	PISO PODOTÁTIL EXTERNO EM PMC ESP. 3CM, ASSENTADO COM ARGAMASSA (FORNECIMENTO E ASSENTAMENTO)	m²	20,00
2.18			<b>BANCOS</b>		
2.19	COMP-625890	Próprio	BANCO DE CONCRETO COM ASSENTO DE MADEIRA SEM ENCOSTO	UN	26,00
2.20			<b>PINTURA</b>		
2.21	C0588	SEINFRA	CAIAÇÃO EM DUAS DEMÃOS COM SUPERCAL	m²	263,77
2.22			<b>LIMPEZA</b>		
2.23	C3447	SEINFRA	LIMPEZA DE PISO EM ÁREA URBANIZADA	m²	1618,00

Aracati-CE, 17 de março de 2023

  
Wilsirlane da Silva Caracas  
Secretária de Infraestrutura e Desenvolvimento Urbano do Município de Aracati

  
Wilsirlane da Silva Caracas  
Engº Civil – Crea 344354  
Fiscal do Contrato

Este documento encontra-se registrado no Conselho Regional de Engenharia e Agronomia do Ceará, vinculado à Certidão nº 300038/2023, emitida em 03/05/2023



Certidão nº 300038/2023  
03/05/2023, 20:17  
Chave de Impressão: 5d05a

O documento neste ato registrado foi emitido em 19/04/2023 e contém 4 folhas

Av. Dragão do Mar, 230, Centro, Aracati-CE - Brasil CEP 62800-000  
(+55 88) 3421-1050 | (+55 88) 3421-1945 | www.aracati.ce.gov.br @i prefe: turadoaracatiocial

Página 4 de 4

Conselho Regional de Engenharia e Agronomia do Ceará  
RUA CASTRO E SILVA, 81 - CENTRO - FORTALEZA - CEARÁ  
Tel: + 55 (85) 3453-5800 Fax: + 55 (85) 3453-5804 E-mail: faleconosco@creace.org.br

 **CREA-CE**  
Conselho Regional de Engenharia e Agronomia do Ceará

Impresso em 03/05/2023, às 20:17.





Certidão de Acervo Técnico - CAT  
Resolução Nº 1137 de 31 de Março de 2023  
Conselho Regional de Engenharia e Agronomia do Ceará

CREA-CE

CAT COM REGISTRO DE ATESTADO  
299554/2023  
Atividade concluída

CERTIFICAMOS, em cumprimento ao disposto na Resolução nº 1.025, de 30 de outubro de 2009, do Confea, que consta dos assentamentos deste Conselho Regional de Engenharia e Agronomia do Ceará - Crea-CE, o Acervo Técnico do profissional **EDIGLEISON FREITAS DA SILVA** referente à(s) Anotação(ões) de Responsabilidade Técnica - ART abaixo discriminada(s):

Profissional: **EDIGLEISON FREITAS DA SILVA**  
Registro: **337062CE** RNP: **0617828474**  
Título profissional: ENGENHEIRO CIVIL



Número da ART: **CE20210886295** Tipo de ART: OBRA / SERVIÇO Registrada em: 12/11/2021 Baixada em: 16/03/2023  
Forma de registro: INICIAL Participação técnica: INDIVIDUAL  
Empresa contratada: **PROJET CONSTRUÇÕES, SERVIÇOS E TRANSPORTES EIRELI - ME**

Contratante: **MUNICÍPIO DE ARACATI CE** CPF/CNPJ: **07.684.756/0001-46**  
Endereço do contratante: RUA CORONEL ALEXANZITO Nº: 1272  
Complemento: PREFEITURA Bairro: FARIAS BRITO  
Cidade: ARACATI UF: CE CEP: 62800000  
Contrato: 0109.001/2021 Celebrado em: 27/10/2021  
Valor do contrato: R\$ 31.474,33 Tipo de contratante: Pessoa Jurídica de Direito Público  
Ação institucional: NENHUMA - NÃO OPTANTE Nº: 1192  
Endereço da obra/serviço: RUA SANTOS DUMONT Bairro: FARIAS BRITO  
Complemento: UF: CE CEP: 62800000  
Cidade: ARACATI  
Coordenadas Geográficas: -4.569011, -37.775565  
Data de início: 01/09/2021 Conclusão efetiva: 01/03/2022  
Finalidade:  
Proprietário: **MUNICÍPIO DE ARACATI CE** CPF/CNPJ: 07.684.756/0001-46

Atividade Técnica: **16 - Execução ELETROTÉCNICA > INSTALAÇÕES ELÉTRICAS > DE TUBULAÇÃO PARA INSTALAÇÕES ELÉTRICAS EM BAIXA TENSÃO > #11.10.2.2 - PARA FINS COMERCIAIS 49 - Execução de obra 260.00 metro; 16 - Execução CONSTRUÇÃO CIVIL > EDIFICAÇÕES > DE VEDAÇÃO > #1.1.8.1 - EM ALVENARIA 49 - Execução de obra 5.72 metro quadrado; 16 - Execução CONSTRUÇÃO CIVIL > EDIFICAÇÕES > DE VEDAÇÃO > #1.1.8.2 - COM DRYWALL 49 - Execução de obra 17.62 metro quadrado; 16 - Execução CONSTRUÇÃO CIVIL > INSTALAÇÕES HIDROSSANITÁRIAS > #1.4.1 - DE SISTEMA DE ÁGUA POTÁVEL 49 - Execução de obra 2.00 unidade; 16 - Execução CONSTRUÇÃO CIVIL > INSTALAÇÕES HIDROSSANITÁRIAS > #1.4.3 - DE INSTALAÇÃO DE SISTEMA DE ESGOTO SANITÁRIO 49 - Execução de obra 2.00 unidade;**

**Observações**

Manutenção corretiva do Prédio Público de Funcionamento de Várias Secretarias da Prefeitura municipal de Aracati-CE

**Informações Complementares**

CERTIFICAMOS, finalmente, que se encontra vinculado à presente Certidão de Acervo Técnico - CAT, o atestado contendo 3 folha(s), expedido pelo contratante da obra/serviço, a quem cabe a responsabilidade pela veracidade e exatidão das informações nele constantes.

Certidão de Acervo Técnico nº 299554/2023  
03/05/2023, 12:26  
216B4

A Certidão de Acervo Técnico (CAT) à qual o atestado está vinculado constituirá prova da capacidade técnico-profissional da pessoa jurídica somente se o responsável técnico indicado estiver ou venha a ser integrado ao seu quadro técnico por meio de declaração entregue no momento da habilitação ou da entrega das propostas.

Certificamos que se encontra vinculado à presente CAT o atestado apresentado em cumprimento à Lei nº 8.666/93, expedido pela pessoa jurídica contratante, a quem cabe a responsabilidade pela veracidade e exatidão das informações nele constantes. É de responsabilidade deste Conselho a verificação da atividade profissional em conformidade com a Lei nº 5.194/66 e Resoluções do Conselho Federal de Engenharia e Agronomia - CONFEA.

Esta certidão perderá a validade, caso ocorra qualquer alteração posterior dos elementos cadastrais nela contidos.

A autenticidade desta Certidão pode ser verificada em: <http://crea-ce.sitac.com.br/publico/>, com a chave: 216B4





PREFEITURA DO  
**ARACATI**  
AS PESSOAS EM PRIMEIRO LUGAR



## ATESTADO TÉCNICO

Atestamos para os fins de COMPROVAÇÃO DE APTIDÃO PARA REALIZAÇÃO DE SERVIÇOS junto ao CREA-CE, que a empresa **PROJET CONSTRUÇÕES, SERVIÇOS E TRANSPORTES EIRELI ME**, devidamente inscrita no CNPJ sob o nº 20.014.873/0001-60, com sede na Travessa , Loteamento Monte Libano, nº 152, Bairro Nossa Senhora da Graças, CEP: 62.700-000, Canindé-Ce, com o responsável técnico Edigleison Freitas da Silva – Engenheiro Civil – CREA/CE RNP 0617828474, executou **MANUTENÇÃO CORRETIVA DO PRÉDIO DE FUNCIONAMENTO DE VÁRIAS SECRETARIAS DO MUNICÍPIO DE ARACATI** para a PREFEITURA MUNICIPAL DO ARACATI – CE, inscrita no CNPJ sob o nº 07.684.756/0001-46, neste ato representado pela Secretária de Infraestrutura e Desenvolvimento Urbano e pelo Engenheiro Fiscal, no âmbito do contrato 0109.001/2021, **ART de N° CE20210886295**, conforme planilha quantitativa apresentada:

**Objeto:** Execução das obras e serviços de **MANUTENÇÃO CORRETIVA DO PRÉDIO DE FUNCIONAMENTO DE VÁRIAS SECRETARIAS DO MUNICÍPIO DE ARACATI**

**Localização:** Aracati-CE, Brasil.

**Data/Ref.º do Contrato:** Contrato nº 0109.001/2021 de 01 de setembro de 2021.

**Data de Início / Fim:** 01/09/2020 a 01/03/2022.

Este documento encontra-se registrado no Conselho Regional de Engenharia e Agronomia do Ceará, vinculado à Certidão nº 299554/2023, emitida em 03/05/2023



Certidão nº 299554/2023  
03/05/2023, 20:16

Chave de Impressão: 216B4

O documento neste ato registrado foi emitido em 05/04/2023 e contém 3 folhas

Av. Dragão do Mar, 230, Centro, Aracati-CE - Brasil CEP: 82800-000  
(+55 88) 3421-1050 | (+55 88) 3421-1945 | www.aracati.ce.gov.br @prefeituradoaracati@oficial





## 1. PLANILHA QUANTITATIVA

ITEM	CÓDIGO	DESCRIÇÃO	FONTE	UNID.	QNTD.
<b>I SERVIÇOS PRELIMINARES</b>					
1.1	C1043	DEMOLIÇÃO DE ALVENARIA DE TIJOLOS S/ REAPROVEITAMENTO	SEINFRA	M3	4,21
1.2	C1074	DEMOLIÇÃO DE REVESTIMENTO C/CERÂMICAS	SEINFRA	M2	23,62
1.3	C0702	CARGA MANUAL DE ENTULHO EM CAMINHÃO BASCULANTE	SEINFRA	M3	4,91
1.4	C2530	TRANSPORTE DE MATERIAL, EXCETO ROCHA EM CAMINHÃO ATÉ 10KM	SEINFRA	M3	4,91
<b>2 ALVENARIA</b>					
2.1	C0073	ALVENARIA DE TIJOLO CERÂMICO FURADO (9x19x19)cm C/ARGAMASSA MISTA DE CAL HIDRATADA ESP.=10cm (1:2:8)	SEINFRA	M2	5,72
2.2	C0777	CHAPISCO C/ ARGAMASSA DE CIMENTO E PEDRISCO TRAÇO 1:4 ESP.= 7mm P/ PAREDE	SEINFRA	M2	5,06
2.3	96359	PAREDE COM PLACAS DE GESSO ACARTONADO (DRYWALL), PARA USO INTERNO, COM DUAS FACES SIMPLES E ESTRUTURA METÁLICA COM GUIAS SIMPLES, COM VÃOS AF 06/2017_P	SINAPI	M2	17,62
2.4	C3023	EMBOÇO C/ ARGAMASSA DE CIMENTO E AREIA PENEIRADA, TRAÇO 1:3	SEINFRA	M2	5,06
<b>3 COBERTA</b>					
3.1	C2200	RETELHAMENTO C/ TELHA CERÂMICA ATÉ 20% NOVA	SEINFRA	M2	31,74
3.2	C1615	LATEX DUAS DEMÃOS EM PAREDES INTERNAS S/MASSA	SEINFRA	M2	5,13
3.3	C4468	FORRO PVC - LAMBRI (100x6000 OU 200x6000) mm - FORNECIMENTO E MONTAGEM	SEINFRA	M2	6,13
<b>4 REVESTIMENTO CERÂMICO</b>					
4.1	C4443	CERÂMICA ESMALTADA RETIFICADA C/ ARG. PRÉ-FABRICADA ATÉ 30x30cm (900cm²) PEI-5/PEI-4 - P/ PAREDE	SEINFRA	M2	20,84
4.2	C2996	CERÂMICA ESMALTADA RETIFICADA C/ ARG. PRÉ-FABRICADA ATÉ 30x30 cm (900 cm²) - PEI-5/PEI-4 - P/ PISO	SEINFRA	M2	29,75
4.3	C1427	REJUNTAMENTO C/ ARG. PRÉ-FABRICADA, JUNTA ENTRE 2mm E 6mm EM CERÂMICA, ACIMA DE 30x30 cm (900 cm²) E PORCELANATOS (PAREDE/PISO)	SEINFRA	M2	50,59
4.4	C2284	SOLEIRA DE GRANITO L= 15cm	SEINFRA	M	2,80
<b>5 ESQUADRIAS</b>					
5.1	C4428	PORTA TIPO PARANÁ (0,80 x 2,10 m), COMPLETA	SEINFRA	UN	2,00
5.2	C4424	PORTA TIPO PARANÁ (0,60 x 2,10 m), COMPLETA	SEINFRA	UN	1,00
5.3	C4513	JANELA EM ALUMÍNIO ANODIZADO NATURAL/FOSCO, DE CORRER, SEM BANDEIROLA E/OU PEITORIL, SEM VIDRO - FORNECIMENTO E MONTAGEM	SEINFRA	M2	0,72
5.4	C4492	VIDRO TRANSPARENTE LISO 4mm, P/ DIVISÓRIAS EM GERAL FORNECIMENTO E MONTAGEM	SEINFRA	M2	0,72

Este documento encontra-se registrado no Conselho Regional de Engenharia e Agronomia do Ceará vinculado à Certidão nº 299554/2023, emitida em 03/05/2023



Certidão nº 299554/2023  
03/05/2023, 20:16  
Chave de Impressão: 216B4

O documento neste ato registrado foi emitido em 05/04/2023 e contém 3 folhas

Av. Dragão do Mar, 230, Centro, Aracati-CE - Brasil CEP 62800-000  
(+55 88) 3421-1050 | (+55 88) 3421-1945 | www.aracati.ce.gov.br @ prefeitura doaracatioficial





PREFEITURA DO  
**ARACATI**

AS PESSOAS EM PRIMEIRO LUGAR

6					
INSTALAÇÕES HIDROSSANITÁRIAS					
6.1	C1948	PONTO HIDRÁULICO, MATERIAL E EXECUÇÃO	SEINFRA	PT	2,00
6.2	C1950	PONTO SANITÁRIO, MATERIAL E EXECUÇÃO	SEINFRA	PT	2,00
6.3	C2166	REGISTRO DE GAVETA C/CANOPLA CROMADA D= 20mm (3/4")	SEINFRA	UN	1,00
6.4	C0441	BOMBA CENTRIFUGA DE 1/2 CV. INCLUSIVE MAT.DE SUCCÃO	SEINFRA	UN	1,00
6.5	C0350	BACIA SIFONADA DE LOUÇA BRANCA C/ACESSÓRIOS E TUBO DE LIGAÇÃO	SEINFRA	UN	1,00
6.6	C4595	CAIXA D'ÁGUA EM POLIETILENO CAP.310 ATÉ 500 L, COM TAMPA	SEINFRA	UN	1,00
6.7	C4636	LAVATÓRIO DE LOUÇA BRANCA C/ COLUNA SUSPensa E ACESSÓRIOS	SEINFRA	UN	1,00
6.8	89709	RALO SIFONADO, PVC, DN 100 X 40 MM. JUNTA SOLDÁVEL, FORNECIDO E INSTALADO EM RAMAL DE DESCARGA OU EM RAMAL DE ESGOTO SANITÁRIO. AF 12/2014	SINAPI	UN	1,00
7					
INSTALAÇÕES ELÉTRICAS					
7.1	C1947	PONTO ELÉTRICO, MATERIAL E EXECUÇÃO	SEINFRA	PT	6,00
7.2	C0554	CABO EM PVC 1000V 4MM2	SEINFRA	M	200,00
7.3	C0547	CABO EM PVC 1000V 10MM2	SEINFRA	M	60,00
7.4	C1184	ELETRODUTO FLEXÍVEL, TIPO GARGANTA	SEINFRA	M	50,00
7.5	C1197	ELETRODUTO PVC ROSC.INCL.CONEXÕES D= 32mm (1")	SEINFRA	M	30,00
7.6	C1096	DISJUNTOR MONOPOLAR EM QUADRO DE DISTRIBUIÇÃO 25A	SEINFRA	UN	4,00
7.7	C1637	LUMINÁRIA FLUORESCENTE COMPLETA (1 X 32) W	SEINFRA	UN	8,00
7.8	C3860	SPLIT SYSTEM COMPLETO C/ CONTROLE REMOTO - CAP. 1.00 TR (FORNECIMENTO E MONTAGEM)	SEINFRA	UN	1,00
8					
PINTURA					
8.1	C2466	TINTA ACRÍLICA 2 DEMÃOS C/ ROLO DE LÃ	SEINFRA	M2	80,83
8.2	C2898	PINTURA HIDRACOR	SEINFRA	M2	58,49
9					
LIMPEZA GERAL DA OBRA					
9.1	C1628	LIMPEZA GERAL	SEINFRA	M2	29,75

Aracati, 12 de janeiro de 2023

  
**Wilsiriane da Silva Caracas**  
 Secretária de Infraestrutura e Desenvolvimento  
 Urbano do Município de Aracati  
 CPF: 018.530.953-46

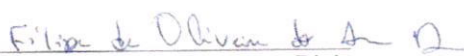
  
**Filipe de Oliveira do Amor Divino**  
 Engº Civil – Crea- 061564432-5  
 Fiscal do Contrato

Este documento encontra-se registrado no Conselho Regional de Engenharia e Agronomia do Ceará, vinculado à Certidão nº 299554/2023, emitida em 03/05/2023



Certidão nº 299554/2023  
 03/05/2023, 20:16  
 Chave de Impressão: 216B4

O documento neste ato registrado foi emitido em 05/04/2023 e contém 3 folhas

Av. Dragão do Mar, 230, Centro, Aracati-CE - Brasil CEP 62800-000  
 (+55 88) 3421-1050 | (+55 88) 3421-1945 | www.aracati.ce.gov.br @prefeituradoaracati





Certidão de Acervo Técnico - CAT  
Resolução Nº 1025 de 30 de Outubro de 2009

Conselho Regional de Engenharia e Agronomia da Paraíba

CREA-PB

CAT COM REGISTRO DE ATESTADO

176949/2022

Atividade concluída

CERTIFICAMOS, em cumprimento ao disposto na Resolução nº 1.025, de 30 de outubro de 2009, do Confea, que consta dos assentamentos deste Conselho Regional de Engenharia e Agronomia da Paraíba - Crea-PB, o Acervo Técnico do profissional **EDIGLEISON FREITAS DA SILVA** referente à(s) Anotação(ões) de Responsabilidade Técnica - ART abaixo discriminada(s):

Profissional: **EDIGLEISON FREITAS DA SILVA**  
Registro: **21666PB** RNP: **0617828474**  
Título profissional: ENGENHEIRO CIVIL



Número da ART: **PB20210394449** Tipo de ART: OBRA / SERVIÇO Registrada em: 31/08/2021 Baixada em: 28/09/2021  
Forma de registro: INICIAL Participação técnica: CO-RESPONSÁVEL  
Empresa contratada: **CONSTRUTORA SUASSUNA & MARTINS LTDA - EPP**

Contratante: **PREFEITURA MUNICIPAL DE BREJO DO CRUZ-PB** CPF/CNPJ: **08.767.154/0001-15**  
Endereço do contratante: RUA SOLON DE LUCENA Nº: SN  
Complemento: Bairro: CENTRO  
Cidade: BREJO DO CRUZ UF: PB CEP: 58890000  
Contrato: 103/2019 Celebrado em: 29/07/2021  
Valor do contrato: R\$ 822.983,29 Tipo de contratante: Pessoa Jurídica de Direito Público  
Ação institucional: Órgão Público  
Endereço da obra/serviço: RUA PETRONILDO RIBEIRO Nº: SN  
Complemento: Bairro: CENTRO  
Cidade: BREJO DO CRUZ UF: PB CEP: 58890000  
Coordenadas Geográficas: -6.350345, -37.493426  
Data de início: 05/08/2019 Conclusão efetiva: 28/09/2021  
Finalidade: Infraestrutura  
Proprietário: **PREFEITURA MUNICIPAL DE BREJO DO CRUZ-PB** CPF/CNPJ: 08.767.154/0001-15

Atividade Técnica: **1 - DIRETA OBRAS E SERVIÇOS - CONSTRUÇÃO CIVIL > EDIFICAÇÕES > #1002 - INSTALAÇÃO ELÉTRICA DE BAIXA TENSÃO 15 - EXECUÇÃO 1.00 unidade; 1 - DIRETA OBRAS E SERVIÇOS - CONSTRUÇÃO CIVIL > EDIFICAÇÕES > #1003 - INSTALAÇÃO HIDRÁULICA 15 - EXECUÇÃO 1.00 unidade; 1 - DIRETA OBRAS E SERVIÇOS - CONSTRUÇÃO CIVIL > EDIFICAÇÕES > #1005 - INSTALAÇÃO SANITÁRIA 15 - EXECUÇÃO 1.00 unidade; 1 - DIRETA OBRAS E SERVIÇOS - CONSTRUÇÃO CIVIL > EDIFICAÇÕES > #1010 - SISTEMA DE PREVENÇÃO E COMBATE A INCÊNDIO 15 - EXECUÇÃO 1.00 unidade; 1 - DIRETA OBRAS E SERVIÇOS - CONSTRUÇÃO CIVIL > EDIFICAÇÕES > #1129 - IMPERMEABILIZAÇÃO 15 - EXECUÇÃO 85.18 metro quadrado; 1 - DIRETA OBRAS E SERVIÇOS - CONSTRUÇÃO CIVIL > GEOTECNIA > #1227 - REATERRO 15 - EXECUÇÃO 13.57 metro cúbico; 1 - DIRETA OBRAS E SERVIÇOS - CONSTRUÇÃO CIVIL > GEOTECNIA > #1238 - ESCAVAÇÃO EM TERRA 15 - EXECUÇÃO 38.43 metro cúbico; 1 - DIRETA OBRAS E SERVIÇOS - CONSTRUÇÃO CIVIL > SISTEMAS CONSTRUTIVOS > SISTEMA CONSTRUTIVO > #1241 - EM CONCRETO ARMADO 15 - EXECUÇÃO 1.00 unidade; 1 - DIRETA OBRAS E SERVIÇOS - CONSTRUÇÃO CIVIL > SISTEMAS CONSTRUTIVOS > SISTEMA CONSTRUTIVO > #1242 - EM ALVENARIA 15 - EXECUÇÃO 1.00 unidade; 1 - DIRETA OBRAS E SERVIÇOS - CONSTRUÇÃO CIVIL > SISTEMAS ESTRUTURAIS > LAJES > #1280 - PRÉ-MOLDADA 15 - EXECUÇÃO 191.15 metro quadrado;**

**Observações**

OBRA DE CONSTRUÇÃO DE UNIDADE ATENÇÃO ESPECIALIZADA EM SAÚDE, PARA A SECRETARIA DE SAÚDE DO MUNICÍPIO DE BREJO DO CRUZ-PB, REFERENTE AO CONTRATO DE REPASSE Nº 1045.263-59/2017 MINISTÉRIO DA SAÚDE.

**Informações Complementares**







**Certidão de Acervo Técnico - CAT**  
**Resolução Nº 1025 de 30 de Outubro de 2009**  
**Conselho Regional de Engenharia e Agronomia da Paraíba**

**CREA-PB**

**CAT COM REGISTRO DE ATESTADO**  
**176949/2022**  
 Atividade concluída

CERTIFICAMOS, finalmente, que se encontra vinculado à presente Certidão de Acervo Técnico – CAT, o atestado contendo 11 folha(s), expedido pelo contratante da obra/serviço, a quem cabe a responsabilidade pela veracidade e exatidão das informações nele constantes.

**Certidão de Acervo Técnico nº 176949/2022**  
**31/05/2022, 15:59**  
**DZ739**

A Certidão de Acervo Técnico (CAT) à qual o atestado está vinculado constituirá prova da capacidade técnico-profissional da pessoa jurídica somente se o responsável técnico indicado estiver na Certidão de Registro e Quitação (CRQ) apresentada.

Certificamos que se encontra vinculado à presente CAT o atestado apresentado em cumprimento à Lei nº 8.666/93, expedido pela pessoa jurídica contratante/proprietário, a quem cabe a responsabilidade pela veracidade e exatidão das informações nele constantes. É de responsabilidade deste Conselho a verificação da atividade profissional em conformidade com a Lei nº 5.194/66 e Resoluções do Conselho Federal de Engenharia e Agronomia - CONFEA

Esta certidão perderá a validade, caso ocorra qualquer alteração posterior dos elementos cadastrais nela contidos.

A autenticidade desta Certidão pode ser verificada em: <http://crea-pb.sitac.com.br/publico/>, com a chave: DZ739





ESTADO DA PARAÍBA  
 PREFEITURA MUNICIPAL DE BREJO DO CRUZ  
 SETOR DE INFRAESTRUTURA E ENGENHARIA



**ATESTADO DE CAPACIDADE TÉCNICA**

ATESTAMOS para os devidos fins de direito e, qualquer órgão de interesse, que os serviços de CONSTRUÇÃO DE UNIDADE DE ATENÇÃO ESPECIALIZADA EM SAÚDE, PARA A SECRETARIA DE SAÚDE DO MUNICIPIO DE BREJO DO CRUZ-PB, REFERENTE AO CONTRATO DE REPASSE Nº 1045.263-59/2017 MINISTÉRIO DA SAÚDE., foram executados parcialmente em conformidade com as exigências desta Prefeitura Municipal, sendo executora a empresa: **CONSTRUTORA SUASSUNA & MARTINS LTDA EPP**, inscrita no C.N.P.J sob Nº 04.441.785/0001-99, e sendo o Eng.Civil/Responsável Técnico o Sr: Edgleison Freitas da Silva, inscrito no CREA sob Nº 061782847-4. ART de execução sob Nº **PB20210394449**,

Contrato de Nº 103/2019.

Valor do Contrato: **R\$: 822.983,29**

Encontra-se em Anexo a Planilha de Quantitativos.

*[Handwritten Signature]*  
 BREJO DO CRUZ, 16 DE FEVEREIRO DE 2022.

Este documento encontra-se registrado no Conselho Regional de Engenharia e Agronomia da Paraíba, vinculado à Certidão nº 176949/2022, emitida em 31/05/2022



Certidão nº 176949/2022  
 31/05/2022, 16:48

Chave de Impressão: DZ739

O documento neste ato registrado foi emitido em 31/05/2022 e contém 11 folhas

*[Handwritten Signature]*  
 Lucas Soares Dutra de Souza  
 Engenheiro Civil  
 CREA-PB 161864124-7





ESTADO DA PARAÍBA  
PREFEITURA MUNICIPAL DE BREJO DO CRUZ  
SETOR DE INFRAESTRUTURA E ENGENHARIA



## PLANILHA DE QUANTITATIVOS

**OBJETO:** OBRA DE CONSTRUÇÃO DE UNIDADE DE ATENÇÃO ESPECIALIZADA EM SAÚDE, PARA A SECRETARIA DE SAÚDE DO MUNICÍPIO DE BREJO DO CRUZ-PB, REFERENTE AO CONTRATO DE REPASSE Nº 1045.263-59/2017 MINISTÉRIO DA SAÚDE

**LOCAL:** BREJO DO CRUZ-PB

Item	Descrição dos Serviços do orçamento	Undidade	Quantidade Executada
<b>1</b>	<b>SERVIÇOS PRELIMINARES</b>		
1.1	PLACA DE OBRA EM CHAPA DE AÇO GALVANIZADO	m <sup>2</sup>	8,00
1.2	LOCAÇÃO CONVENCIONAL DE OBRA, ATRAVÉS DE GABARITO DE TABUAS CORRIDAS PONTALETADAS, COM REAPROVEITAMENTO DE 10 VEZES.	m <sup>2</sup>	354,90
<b>2</b>	<b>INFRA E SUPERESTRUTURA</b>		
2.1	ESCAVAÇÃO MANUAL DE VALAS, PROF. ATÉ 1,50M	m <sup>3</sup>	38,43
2.2	REATERRO MANUAL APILOADO COM SOQUETE.	m <sup>3</sup>	13,57
<b>3</b>	<b>INFRA E SUPERESTRUTURA</b>		
<b>3.1</b>	<b>FUNDAÇÕES</b>		
3.1.1	LASTRO DE CONCRETO MAGRO, APLICADO EM PISOS OU RADIER, ESPESSURA DE 5CM.	m <sup>2</sup>	75,81
3.1.2	FABRICAÇÃO, MONTAGEM E DESMONTAGEM DE FÔRMA PARA SAPATA, EM CHAPA DE MADEIRA COMPENSADA RESINADA, E=17 MM, 4 UTILIZAÇÕES.	m <sup>2</sup>	101,61
3.1.3	FABRICAÇÃO, MONTAGEM E DESMONTAGEM DE FÔRMA PARA VIGA BALDRAME, EM CHAPA DE MADEIRA COMPENSADA RESINADA, E=17 MM,	m <sup>2</sup>	87,59
3.1.4	CONCRETO FCK = 20MPA, TRAÇO 1:2,7:3 (CIMENTO/ AREIA MÉDIA/ BRITA 1) - PREPARO MECÂNICO COM BETONEIRA 400 L. AF_07/2016	m <sup>3</sup>	28,81
3.1.5	LANÇAMENTO COM USO DE BALDES, ADENSAMENTO E ACABAMENTO DE CONCRETO EM ESTRUTURAS.	m <sup>3</sup>	28,81
3.1.6	ARMAÇÃO DE BLOCO, VIGA BALDRAME OU SAPATA UTILIZANDO AÇO CA-50 DE 6,3 MM - MONTAGEM.	KG	18,64
3.1.7	ARMAÇÃO DE BLOCO, VIGA BALDRAME OU SAPATA UTILIZANDO AÇO CA-50 DE 8 MM - MONTAGEM. AF_06/2017	KG	219,91
3.1.8	ARMAÇÃO DE BLOCO, VIGA BALDRAME OU SAPATA UTILIZANDO AÇO CA-50 DE 10 MM - MONTAGEM.	KG	313,10
3.1.9	ARMAÇÃO DE BLOCO, VIGA BALDRAME OU SAPATA UTILIZANDO AÇO CA-50 DE 12,5 MM - MONTAGEM.	KG	870,46
3.1.10	ARMAÇÃO DE BLOCO, VIGA BALDRAME OU SAPATA UTILIZANDO AÇO CA-50 DE 16 MM - MONTAGEM.	KG	399,19
3.1.11	ARMAÇÃO DE BLOCO, VIGA BALDRAME E SAPATA UTILIZANDO AÇO CA-60 DE 5 MM - MONTAGEM.	KG	162,91
	EMBASAMENTO C/PEDRA ARGAMASSADA UTILIZANDO ARG.CIM/AREIA 1:4	m <sup>3</sup>	2,02
<b>3.2</b>	<b>PILAR/VIGA</b>		
3.2.1	MONTAGEM E DESMONTAGEM DE FÔRMA DE VIGA, ESCORAMENTO COM GARFO DE MADEIRA, PÉ-DIREITO SIMPLES, EM CHAPA DE MADEIRA PLASTIFICADA, 18 UTILIZAÇÕES. AF_12/2015	m <sup>2</sup>	325,34
3.2.2	MONTAGEM E DESMONTAGEM DE FÔRMA DE CINTA, EM CHAPA DE MADEIRA PLASTIFICADA, 18 UTILIZAÇÕES.	m <sup>2</sup>	13,67
3.2.3	MONTAGEM E DESMONTAGEM DE FÔRMA DE PILARES RETANGULARES E ESTRUTURAS SIMILARES COM ÁREA MÉDIA DAS SEÇÕES MENOR OU IGUAL A 0,25	m <sup>2</sup>	152,67

Este documento encontra-se registrado no Conselho Regional de Engenharia e Agronomia da Paraíba, vinculado à Certidão nº 176949/2022, emitida em 31/05/2022



Certidão nº 176949/2022  
31/05/2022, 16:48

Chave de Impressão: DZ739

O documento neste ato registrado foi emitido em 31/05/2022 e contém 11 folhas

Lucas Soares Dutra de Souza  
Engenheiro Civil  
CREA-PB 161864124-7





ESTADO DA PARAÍBA  
PREFEITURA MUNICIPAL DE BREJO DO CRUZ  
SETOR DE INFRAESTRUTURA E ENGENHARIA



	M <sup>2</sup> , PÉ-DIREITO SIMPLES, EM CHAPA DE MADEIRA COMPENSADA PLASTIFICADA, 18 UTILIZAÇÕES. AF_12/2015		
3.2.4	CONCRETO FCK = 25MPA, TRAÇO 1:2,3:2,7 (CIMENTO/ AREIA MÉDIA/ BRITA 1) - PREPARO MECÂNICO COM BETONEIRA 400 L. AF_07/2016	m <sup>3</sup>	31,31
3.2.5	LANÇAMENTO COM USO DE BALDES, ADENSAMENTO E ACABAMENTO DE CONCRETO EM ESTRUTURAS. AF_12/2015	m <sup>3</sup>	31,31
3.2.6	ARMAÇÃO DE PILAR OU VIGA DE UMA ESTRUTURA CONVENCIONAL DE CONCRETO ARMADO EM UMA EDIFICAÇÃO TÉRREA OU SOBRADO UTILIZANDO AÇO CA-50 DE 6,3 MM - MONTAGEM. AF_12/2015	KG	78,9
3.2.7	ARMAÇÃO DE PILAR OU VIGA DE UMA ESTRUTURA CONVENCIONAL DE CONCRETO ARMADO EM UMA EDIFICAÇÃO TÉRREA OU SOBRADO UTILIZANDO AÇO CA-50 DE 8,0 MM - MONTAGEM. AF_12/2015	KG	157,27
3.2.8	ARMAÇÃO DE PILAR OU VIGA DE UMA ESTRUTURA CONVENCIONAL DE CONCRETO ARMADO EM UMA EDIFICAÇÃO TÉRREA OU SOBRADO UTILIZANDO AÇO CA-50 DE 10,0 MM - MONTAGEM. AF_12/2015	KG	431,81
3.2.9	ARMAÇÃO DE PILAR OU VIGA DE UMA ESTRUTURA CONVENCIONAL DE CONCRETO ARMADO EM UMA EDIFICAÇÃO TÉRREA OU SOBRADO UTILIZANDO AÇO CA-50 DE 12,5 MM - MONTAGEM. AF_12/2015	KG	527,18
3.2.10	ARMAÇÃO DE PILAR OU VIGA DE UMA ESTRUTURA CONVENCIONAL DE CONCRETO ARMADO EM UMA EDIFICAÇÃO TÉRREA OU SOBRADO UTILIZANDO AÇO CA-50 DE 16,0 MM - MONTAGEM. AF_12/2015	KG	1329,81
3.2.11	ARMAÇÃO DE PILAR OU VIGA DE UMA ESTRUTURA CONVENCIONAL DE CONCRETO ARMADO EM UMA EDIFICAÇÃO TÉRREA OU SOBRADO UTILIZANDO AÇO CA-60 DE 5,0 MM - MONTAGEM. AF_12/2015	KG	472,82
<b>3.3</b>	<b>LAJES/ESCALADA</b>		
3.3.1	MONTAGEM E DESMONTAGEM DE FÔRMA DE LAJE MACIÇA COM ÁREA MÉDIA MENOR OU IGUAL A 20 M <sup>2</sup> , PÉ-DIREITO SIMPLES, EM CHAPA DE MADEIRA COMPENSADA RESINADA, 2 UTILIZAÇÕES. AF_12/2015	m <sup>2</sup>	252,24
3.3.2	CONCRETO FCK = 25MPA, TRAÇO 1:2,3:2,7 (CIMENTO/ AREIA MÉDIA/ BRITA 1) - PREPARO MECÂNICO COM BETONEIRA 400 L. AF_07/2016	m <sup>3</sup>	38,75
3.3.3	LANÇAMENTO COM USO DE BALDES, ADENSAMENTO E ACABAMENTO DE CONCRETO EM ESTRUTURAS. AF_12/2015	m <sup>3</sup>	38,75
3.3.4	ARMAÇÃO DE LAJE DE UMA ESTRUTURA CONVENCIONAL DE CONCRETO ARMADO EM UMA EDIFICAÇÃO TÉRREA OU SOBRADO UTILIZANDO AÇO CA-50 DE 6,3 MM - MONTAGEM.	KG	180,09
3.3.5	ARMAÇÃO DE LAJE DE UMA ESTRUTURA CONVENCIONAL DE CONCRETO ARMADO EM UMA EDIFICAÇÃO TÉRREA OU SOBRADO UTILIZANDO AÇO CA-50 DE 8,0 MM - MONTAGEM. AF_12/2015	KG	590,09
3.3.6	ARMAÇÃO DE LAJE DE UMA ESTRUTURA CONVENCIONAL DE CONCRETO ARMADO EM UMA EDIFICAÇÃO TÉRREA OU SOBRADO UTILIZANDO AÇO CA-50 DE 10,0 MM - MONTAGEM. AF_12/2015	KG	329
3.3.7	ARMAÇÃO DE LAJE DE UMA ESTRUTURA CONVENCIONAL DE CONCRETO ARMADO EM UMA EDIFICAÇÃO TÉRREA OU SOBRADO UTILIZANDO AÇO CA-60 DE 5,0 MM - MONTAGEM. AF_12/2015	KG	113,46
3.3.8	VERGA PRÉ-MOLDADA PARA JANELAS COM ATÉ 1,5 M DE VÃO. AF_03/2016	M	5,4
3.3.9	VERGA PRÉ-MOLDADA PARA JANELAS COM MAIS DE 1,5 M DE VÃO. AF_03/2016	M	49,8
3.3.10	VERGA PRÉ-MOLDADA PARA PORTAS COM ATÉ 1,5 M DE VÃO. AF_03/2016	M	1,36
3.3.11	VERGA PRÉ-MOLDADA PARA PORTAS COM MAIS DE 1,5 M DE VÃO. AF_03/2016	M	47,52
3.3.12	CONTRAVERGA PRÉ-MOLDADA PARA VÃOS DE ATÉ 1,5 M DE COMPRIMENTO. AF_03/2016	M	5,4
3.3.13	CONTRAVERGA PRÉ-MOLDADA PARA VÃOS DE MAIS DE 1,5 M DE COMPRIMENTO. AF_03/2016	M	49,8
3.3.14	IMPERMEABILIZAÇÃO DE ESTRUTURAS ENTERRADAS, COM TINTA ASFALTICA, DUAS DEMAOS.	m <sup>2</sup>	85,18
<b>4.0</b>	<b>ELEVAÇÃO</b>		
4.1	ALVENARIA DE VEDAÇÃO DE BLOCOS CERÂMICOS FURADOS NA HORIZONTAL DE 9X19X19CM, E=9CM (1/2 VEZ)	m <sup>2</sup>	906,85
<b>5.0</b>	<b>COBERTA</b>		

Este documento encontra-se registrado no Conselho Regional de Engenharia e Agronomia da Paraíba, vinculado à Certidão nº 176949/2022, emitida em 31/05/2022



Certidão nº 176949/2022  
31/05/2022, 16:48  
Chave de Impressão: DZ739

O documento neste ato registrado foi emitido em 31/05/2022 e contém 11 folhas

  
Lucas Soares Dutra de Souza  
Engenheiro Civil  
CREA-PB 161864124-7





ESTADO DA PARAÍBA  
PREFEITURA MUNICIPAL DE BREJO DO CRUZ  
SETOR DE INFRAESTRUTURA E ENGENHARIA



5.1	LAJE PRE-MOLDADA P/FORRO, SOBRECARGA 100KG/M2, VAOS ATÉ 3,50M/E=8CM, C/LAJOTAS E CAP.C/CONC FCK=20MPA, 3CM, INTER-EIXO 38CM, C/ESCORAMENTO (REAPR.3X) E FERRAGEM NEGATIVA	m <sup>2</sup>	191,15
5.2	TRAMA DE MADEIRA COMPOSTA POR TERÇAS PARA TELHADOS DE ATÉ 2 ÁGUAS PARA TELHA ONDULADA DE FIBROCIMENTO, METÁLICA, PLÁSTICA OU TERMOACÚSTICA, INCLUSO TRANSPORTE VERTICAL.	m <sup>2</sup>	159,70
5.3	TELHAMENTO COM TELHA ONDULADA DE FIBROCIMENTO E = 6 MM, COM RECOBRIMENTO LATERAL DE 1/4 DE ONDA PARA TELHADO COM INCLINAÇÃO MAIOR QUE 10°, COM ATÉ 2 ÁGUAS, INCLUSO IÇAMENTO.	m <sup>2</sup>	159,70
5.4	CALHA EM CHAPA DE AÇO GALVANIZADO NÚMERO 24, DESENVOLVIMENTO DE 33 CM, INCLUSO TRANSPORTE VERTICAL.	M	27,09
5.5	IMPERMEABILIZAÇÃO DE PISO COM ARGAMASSA DE CIMENTO E AREIA, COM ADITIVO IMPERMEABILIZANTE, E = 2CM.	m <sup>2</sup>	38,23
5.6	FORRO EM PLACAS DE GESSO, PARA AMBIENTES RESIDENCIAIS. AF_05/2017_P	m <sup>2</sup>	362,66
<b>6.0</b>	<b>PAVIMENTAÇÃO</b>		
6.1	LASTRO DE CONCRETO MAGRO, APLICADO EM PISOS OU RADIERS, ESPESSURA DE 5 CM. AF_07/2016	m <sup>2</sup>	362,66
6.2	REVESTIMENTO CERÂMICO PARA PISO COM PLACAS TIPO PORCELANATO DE DIMENSÕES 60X60 CM APLICADA EM AMBIENTES DE ÁREA MAIOR QUE 10 M <sup>2</sup> . AF_06/2014	m <sup>2</sup>	362,66
6.3	SOLEIRA EM GRANITO, LARGURA 15 CM, ESPESSURA 2,0 CM. AF_06/2018	M	32,20
6.4	PISO TÁTIL DE ALERTA OU DIRECIONAL DE BORRACHA, PRETO, 25X25CM, E=5MM, ASSENTADO COM COLA DE CONTATO	m <sup>2</sup>	7,01
<b>7.0</b>	<b>REVESTIMENTO</b>		
7.1	CHAPISCO APLICADO EM ALVENARIAS E ESTRUTURAS DE CONCRETO INTERNAS, COM COLHER DE PEDREIRO. ARGAMASSA TRAÇO 1:3 COM PREPARO EM BETONEIRA 400L.	m <sup>2</sup>	1.979,18
7.2	EMBOÇO, PARA RECEBIMENTO DE CERÂMICA, EM ARGAMASSA TRAÇO 1:2:8, PREPARO MECÂNICO COM BETONEIRA 400L, APLICADO MANUALMENTE EM FACES INTERNAS DE PAREDES, PARA AMBIENTE COM ÁREA MENOR QUE 5M <sup>2</sup> , ESPESSURA DE 20MM, COM EXECUÇÃO DE TALISCAS. AF_06/2014	m <sup>2</sup>	1.292,26
7.3	MASSA ÚNICA, PARA RECEBIMENTO DE PINTURA, EM ARGAMASSA TRAÇO 1:2:8, PREPARO MECÂNICO COM BETONEIRA 400L, APLICADA MANUALMENTE EM FACES INTERNAS DE PAREDES, ESPESSURA DE 20MM, COM EXECUÇÃO DE TALISCAS	m <sup>2</sup>	686,92
7.4	REVESTIMENTO CERÂMICO PARA PAREDES INTERNAS COM PLACAS TIPO ESMALTADA EXTRA DE DIMENSÕES 41X41 CM APLICADAS EM AMBIENTES DE ÁREA MAIOR QUE 5 M <sup>2</sup> NA ALTURA INTEIRA DAS PAREDES. AF_06/2014	m <sup>2</sup>	704,84
7.5	REVESTIMENTO CERÂMICO PARA PAREDES EXTERNAS EM PASTILHAS DE PORCELANA 5 X 5 CM (PLACAS DE 30 X 30 CM), ALINHADAS A PRUMO, APLICADO EM PANOS COM VÃOS. AF_06/2014	m <sup>2</sup>	587,42
<b>8.0</b>	<b>PINTURA</b>		
8.1	APLICAÇÃO DE FUNDO SELADOR ACRÍLICO EM PAREDES, UMA DEMÃO.	m <sup>2</sup>	686,92
8.2	APLICAÇÃO DE FUNDO SELADOR ACRÍLICO EM TETO, UMA DEMÃO.	m <sup>2</sup>	362,66
8.3	APLICAÇÃO MANUAL DE MASSA ACRÍLICA EM PAREDES EXTERNAS DE CASAS, DUAS DEMÃOS. AF_05/2017	m <sup>2</sup>	686,92
8.4	APLICAÇÃO E LIXAMENTO DE MASSA LÁTEX EM TETO, DUAS DEMÃOS.	m <sup>2</sup>	362,66
8.5	APLICAÇÃO MANUAL DE PINTURA COM TINTA LÁTEX ACRÍLICA EM PAREDES, DUAS DEMÃOS. AF_06/2014	m <sup>2</sup>	686,92
8.6	APLICAÇÃO MANUAL DE PINTURA COM TINTA LÁTEX ACRÍLICA EM TETO, DUAS DEMÃOS.	m <sup>2</sup>	362,66
8.7	PINTURA ESMALTE ACETINADO PARA MADEIRA, DUAS DEMÃOS, SOBRE FUNDO NIVELADOR BRANCO	m <sup>2</sup>	43,26
<b>9</b>	<b>ESQUADRIAS</b>		

Lucas Soares Dutra de Souza  
Engenheiro Civil  
CREA-PB 161864124-7

Este documento encontra-se registrado no Conselho Regional de Engenharia e Agronomia da Paraíba, vinculado à Certidão nº 176949/2022, emitida em 31/05/2022



Certidão nº 176949/2022

31/05/2022, 16:48

Chave de Impressão: DZ739

O documento neste ato registrado foi emitido em 31/05/2022 e contém 11 folhas





ESTADO DA PARAÍBA  
PREFEITURA MUNICIPAL DE BREJO DO CRUZ  
SETOR DE INFRAESTRUTURA E ENGENHARIA



9.1	PORTA DE VIDRO TEMPERADO, 0,90X2,40M, DE ABRIR, ESPESSURA 10MM, INCLUSIVE ACESSÓRIOS	UN	2,00
9.2	INSTALAÇÃO DE BARRA ANTIPANICO PARA PORTA DE VIDRO	UN	1,00
9.3	PORTA DE MADEIRA COMPENSADA LISA PARA PINTURA, 120X210X3,5CM, 2 FOLHAS, INCLUSO ADUELA 2A, ALIZAR 2A E DOBRADICAS	UN	3,00
9.4	KIT DE PORTA DE MADEIRA PARA PINTURA, SEMI-OCA (LEVE OU MÉDIA), PADRÃO MÉDIO, 90X210CM, ESPESSURA DE 3,5CM, ITENS INCLUSOS: DOBRADICAS, MONTAGEM E INSTALAÇÃO DO BATENTE, FECHADURA COM EXECUÇÃO DO FURO - FORNECIMENTO E INSTALAÇÃO	UN	27,00
9.5	KIT DE PORTA DE MADEIRA PARA PINTURA, SEMI-OCA (LEVE OU MÉDIA), PADRÃO MÉDIO, 70X210CM, ESPESSURA DE 3,5CM, ITENS INCLUSOS: DOBRADICAS, MONTAGEM E INSTALAÇÃO DO BATENTE, FECHADURA COM EXECUÇÃO DO FURO - FORNECIMENTO E INSTALAÇÃO	UN	1,00
9.6	PORTA EM ALUMÍNIO DE ABRIR TIPO VENEZIANA COM GUARNIÇÃO, FIXAÇÃO COM PARAFUSOS - FORNECIMENTO E INSTALAÇÃO. AF_08/2015	m²	4,80
9.7	JANELA DE ALUMÍNIO MAXIM-AR, FIXAÇÃO SEM ARGAMASSA, SEM VIDROS, PADRONIZADA	m²	14,64
9.8	JANELA DE ALUMÍNIO DE CORRER, 2 FOLHAS, FIXAÇÃO COM ARGAMASSA, SEM VIDROS, PADRONIZADA	m²	8,36
9.9	JANELA DE ALUMÍNIO DE CORRER, 4 FOLHAS, FIXAÇÃO COM ARGAMASSA, SEM VIDROS, PADRONIZADA	m²	5,04
9.10	VIDRO TEMPERADO INCOLOR, ESPESSURA 10MM, FORNECIMENTO E INSTALACAO, INCLUSIVE MASSA PARA VEDACAO	m²	32,36
<b>10</b>	<b>INSTALAÇÕES HIDRÁULICAS</b>		
10.1	RASGO EM ALVENARIA PARA RAMAIS/ DISTRIBUIÇÃO COM DIAMETROS MENORES OU IGUAIS A 40 MM. AF_05/2015	M	293,74
10.2	TUBO, PVC, SOLDÁVEL, DN 50MM, INSTALADO EM PRUMADA DE ÁGUA - FORNECIMENTO E INSTALAÇÃO. AF_12/2014	M	9,79
10.3	TUBO, PVC, SOLDÁVEL, DN 40MM, INSTALADO EM PRUMADA DE ÁGUA - FORNECIMENTO E INSTALAÇÃO. AF_12/2014	M	77,39
10.4	TUBO, PVC, SOLDÁVEL, DN 32MM, INSTALADO EM RAMAL DE DISTRIBUIÇÃO DE ÁGUA - FORNECIMENTO E INSTALAÇÃO. AF_12/2014	M	114,25
10.5	TUBO, PVC, SOLDÁVEL, DN 25MM, INSTALADO EM RAMAL OU SUB-RAMAL DE ÁGUA - FORNECIMENTO E INSTALAÇÃO. AF_12/2014	M	92,31
10.6	TUBO EM COBRE FLEXÍVEL, DN 1/4, COM ISOLAMENTO, INSTALADO EM RAMAL DE ALIMENTAÇÃO DE AR CONDICIONADO COM CONDENSADORA INDIVIDUAL FORNECIMENTO E INSTALAÇÃO. AF_12/2015	M	32,37
10.7	ADAPTADOR COM FLANGES LIVRES, PVC, SOLDÁVEL, DN 50 MM X 1 1/2, INSTALADO EM RESERVAÇÃO DE ÁGUA DE EDIFICAÇÃO QUE POSSUA RESERVATÓRIO DE FIBRA/FIBROCIMENTO FORNECIMENTO E INSTALAÇÃO.	UN	2,00
10.8	ADAPTADOR COM FLANGES LIVRES, PVC, SOLDÁVEL, DN 25 MM X 3/4, INSTALADO EM RESERVAÇÃO DE ÁGUA DE EDIFICAÇÃO QUE POSSUA RESERVATÓRIO DE FIBRA/FIBROCIMENTO FORNECIMENTO E INSTALAÇÃO.	UN	4,00
10.9	ADAPTADOR CURTO COM BOLSA E ROSCA PARA REGISTRO, PVC, SOLDÁVEL, DN 50MM X 1.1/2, INSTALADO EM PRUMADA DE ÁGUA - FORNECIMENTO E INSTALAÇÃO.	UN	4,00
10.10	ADAPTADOR CURTO COM BOLSA E ROSCA PARA REGISTRO, PVC, SOLDÁVEL, DN 32MM X 1, INSTALADO EM RAMAL DE DISTRIBUIÇÃO DE ÁGUA - FORNECIMENTO E INSTALAÇÃO.	UN	31,00
10.11	ADAPTADOR CURTO COM BOLSA E ROSCA PARA REGISTRO, PVC, SOLDÁVEL, DN 25MM X 3/4, INSTALADO EM RAMAL DE DISTRIBUIÇÃO DE ÁGUA - FORNECIMENTO E INSTALAÇÃO. AF_12/2014	UN	7,00
10.12	JOELHO 45 GRAUS, PVC, SOLDÁVEL, DN 25MM, INSTALADO EM RAMAL OU SUB-RAMAL DE ÁGUA - FORNECIMENTO E INSTALAÇÃO. AF_12/2014	UN	46,00
10.13	JOELHO 90 GRAUS, PVC, SOLDÁVEL, DN 50MM, INSTALADO EM PRUMADA DE ÁGUA - FORNECIMENTO E INSTALAÇÃO. AF_12/2014	UN	2,00
10.14	ADAPTADOR CURTO COM BOLSA E ROSCA PARA REGISTRO, PVC, SOLDÁVEL, DN 20MM X 1/2, INSTALADO EM RAMAL OU SUB-RAMAL DE ÁGUA - FORNECIMENTO E INSTALAÇÃO	UN	3,00
10.15	JOELHO 90 GRAUS, PVC, SOLDÁVEL, DN 32MM, INSTALADO EM RAMAL DE DISTRIBUIÇÃO DE ÁGUA - FORNECIMENTO E INSTALAÇÃO. AF_12/2014	UN	42,00

Lucas Soares Dutra de Souza  
Engenheiro Civil  
CREA-PB 161864124-7

Este documento encontra-se registrado no Conselho Regional de Engenharia e Agronomia da Paraíba, vinculado à Certidão nº 176949/2022, emitida em 31/05/2022



Certidão nº 176949/2022  
31/05/2022, 16:48

Chave de Impressão: DZ739

O documento neste ato registrado foi emitido em 31/05/2022 e contém 11 folhas





**ESTADO DA PARAÍBA**  
**PREFEITURA MUNICIPAL DE BREJO DO CRUZ**  
**SETOR DE INFRAESTRUTURA E ENGENHARIA**



10.16	JOELHO 90 GRAUS, PVC, SOLDÁVEL, DN 25MM, INSTALADO EM RAMAL OU SUB-RAMAL DE ÁGUA - FORNECIMENTO E INSTALAÇÃO. AF_12/2014	UN	26,00
10.17	JOELHO 90 GRAUS COM BUCHA DE LATÃO, PVC, SOLDÁVEL, DN 32MM, X 3/4" INSTALADO EM RAMAL OU SUB-RAMAL DE ÁGUA - FORNECIMENTO E INSTALAÇÃO	UN	31,00
10.18	JOELHO 90 GRAUS COM BUCHA DE LATÃO, PVC, SOLDÁVEL, DN 25MM, X 3/4" INSTALADO EM RAMAL OU SUB-RAMAL DE ÁGUA - FORNECIMENTO E INSTALAÇÃO.	UN	3,00
10.19	JOELHO 90 GRAUS COM BUCHA DE LATÃO, PVC, SOLDÁVEL, DN 25MM, X 1/2" INSTALADO EM RAMAL OU SUB-RAMAL DE ÁGUA - FORNECIMENTO E INSTALAÇÃO.	UN	4,00
10.20	LUVA SOLDÁVEL E COM ROSCA, PVC, SOLDÁVEL, DN 25MM X 3/4, INSTALADO EM	UN	3,00
10.21	LUVA DE REDUÇÃO, PVC, SOLDÁVEL, DN 50MM X 40MM, INSTALADO EM RAMAL OU SUB-RAMAL DE ÁGUA - FORNECIMENTO E INSTALAÇÃO	UN	1,00
10.22	LUVA DE REDUÇÃO, PVC, SOLDÁVEL, DN 50MM X 25MM, INSTALADO EM RAMAL OU SUB-RAMAL DE ÁGUA - FORNECIMENTO E INSTALAÇÃO	UN	1,00
10.23	LUVA DE REDUÇÃO, PVC, SOLDÁVEL, DN 40MM X 32MM, INSTALADO EM RAMAL OU SUB-RAMAL DE ÁGUA - FORNECIMENTO E INSTALAÇÃO. AF 12/2014	UN	10,00
10.24	LUVA DE REDUÇÃO, PVC, SOLDÁVEL, DN 40MM X 32MM, INSTALADO EM RESERVAÇÃO DE ÁGUA DE EDIFICAÇÃO QUE POSSUA RESERVATÓRIO DE FIBRA/FIBROCIMENTO FORNECIMENTO E INSTALAÇÃO	UN	18,00
10.25	PLUG EM PVC RÍGIDO ROSCÁVEL D=3/4"	UN	4,00
10.26	NIPLE EM PVC RÍGIDO ROSCÁVEL D=1/2"	UN	4,00
10.27	TE, PVC, SOLDÁVEL, DN 50MM, INSTALADO EM PRUMADA DE ÁGUA - FORNECIMENTO E INSTALAÇÃO. AF 12/2014	UN	1,00
10.28	TE, PVC, SOLDÁVEL, DN 40MM, INSTALADO EM PRUMADA DE ÁGUA - FORNECIMENTO E INSTALAÇÃO. AF 12/2014	UN	8,00
10.29	TE, PVC, SOLDÁVEL, DN 32MM, INSTALADO EM RAMAL OU SUB-RAMAL DE ÁGUA - FORNECIMENTO E INSTALAÇÃO. AF 12/2014	UN	16,00
10.30	TE, PVC, SOLDÁVEL, DN 25MM, INSTALADO EM RAMAL OU SUB-RAMAL DE ÁGUA - FORNECIMENTO E INSTALAÇÃO. AF 12/2014	UN	4,00
10.31	TE, PVC, SOLDÁVEL, DN 25MM, INSTALADO EM RAMAL OU SUB-RAMAL DE ÁGUA - FORNECIMENTO E INSTALAÇÃO. AF 12/2014	UN	12,00
10.32	TÊ DE REDUÇÃO, PVC, SOLDÁVEL, DN 50MM X 40MM, INSTALADO EM PRUMADA DE ÁGUA - FORNECIMENTO E INSTALAÇÃO. AF 12/2014	UN	1,00
10.33	TE, PVC, SOLDÁVEL, DN 20MM, INSTALADO EM RAMAL DE DISTRIBUIÇÃO DE ÁGUA - FORNECIMENTO E INSTALAÇÃO. AF 12/2014	UN	5,00
10.34	TÊ DE REDUÇÃO, PVC, SOLDÁVEL, DN 32MM X 25MM, INSTALADO EM PRUMADA DE ÁGUA - FORNECIMENTO E INSTALAÇÃO. AF 12/2014	UN	7,00
10.35	REGISTRO DE GAVETA BRUTO, LATÃO, ROSCÁVEL, 1 1/2, INSTALADO EM RESERVAÇÃO DE ÁGUA DE EDIFICAÇÃO QUE POSSUA RESERVATÓRIO DE FIBRA/FIBROCIMENTO FORNECIMENTO E INSTALAÇÃO. AF 06/2016	UN	2,00
10.36	REGISTRO DE GAVETA BRUTO, LATÃO, ROSCÁVEL, 3/4", FORNECIDO E INSTALADO EM RAMAL DE ÁGUA. AF 12/2014	UN	2,00
10.37	REGISTRO DE GAVETA BRUTO, LATÃO, ROSCÁVEL, 1, COM ACABAMENTO E CANOPLA CROMADOS, INSTALADO EM RESERVAÇÃO DE ÁGUA DE EDIFICAÇÃO QUE POSSUA RESERVATÓRIO DE FIBRA/FIBROCIMENTO FORNECIMENTO E INSTALAÇÃO.	UN	15,00
10.38	REGISTRO DE PRESSÃO BRUTO, LATÃO, ROSCÁVEL, 3/4", COM ACABAMENTO E CANOPLA CROMADOS. FORNECIDO E INSTALADO EM RAMAL DE ÁGUA. AF 12/2014	UN	3,00

Este documento encontra-se registrado no Conselho Regional de Engenharia e Agronomia da Paraíba, vinculado à Certidão nº 176949/2022, emitida em 31/05/2022



*Lucas Soares Dutra de Souza*  
 Lucas Soares Dutra de Souza  
 Engenheiro Civil  
 CREA-PB 161864124-7

Certidão nº 176949/2022  
 31/05/2022, 16:48

Chave de Impressão: DZ739

O documento neste ato registrado foi emitido em 31/05/2022 e contém 11 folhas





ESTADO DA PARAÍBA  
PREFEITURA MUNICIPAL DE BREJO DO CRUZ  
SETOR DE INFRAESTRUTURA E ENGENHARIA

10.39	VASO SANITÁRIO SIFONADO COM CAIXA ACOPLADA LOUÇA BRANCA - PADRÃO MÉDIO, INCLUSO ENGATE FLEXÍVEL EM METAL CROMADO, 1/2 X 40CM - FORNECIMENTO E INSTALAÇÃO. AF_12/2013	UN	10,00
10.40	MICTÓRIO SIFONADO DE LOUÇA BRANCA COM PERTENCES, COM REGISTRO DE PRESSÃO 1/2" COM CANOPLA CROMADA ACABAMENTO SIMPLES E CONJUNTO PARA FIXAÇÃO - FORNECIMENTO E INSTALAÇÃO	UN	1,00
10.41	LAVATÓRIO LOUÇA BRANCA SUSPENSO, 29,5 X 39CM OU EQUIVALENTE, PADRÃO POPULAR - FORNECIMENTO E INSTALAÇÃO. AF_12/2013	UN	11,00
10.42	BANCADA EM GRANITO PRETO SÃO MARCOS E=2CM	m²	15,40
10.43	DIVISÓRIA EM MARMORITE ESPESSURA 35MM, CHUMBAMENTO NO PISO E PAREDE COM ARGAMASSA DE CIMENTO E AREIA, POLIMENTO MANUAL, EXCLUSIVE	m²	10,73
10.44	CUBA DE EMBUTIR DE AÇO INOXIDÁVEL MÉDIA - FORNECIMENTO E INSTALAÇÃO.	UN	10,00
10.45	CUBA DE EMBUTIR OVAL EM LOUÇA BRANCA, 35 X 50CM OU EQUIVALENTE - FORNECIMENTO E INSTALAÇÃO. AF_12/2013	UN	9,00
10.46	TANQUE DE LOUÇA BRANCA COM COLUNA, 30L OU EQUIVALENTE, INCLUSO SIFÃO FLEXÍVEL EM PVC, VÁLVULA METÁLICA E TORNEIRA DE METAL CROMADO PADRÃO MÉDIO - FORNECIMENTO E INSTALAÇÃO. AF_12/2013	UN	1,00
10.47	VÁLVULA EM METAL CROMADO TIPO AMERICANA 3.1/2" X 1.1/2" PARA PIA - FORNECIMENTO E INSTALAÇÃO. AF_12/2013	UN	10,00
10.48	VÁLVULA EM METAL CROMADO 1.1/2" X 1.1/2" PARA TANQUE OU LAVATÓRIO, COM OU SEM LADRÃO - FORNECIMENTO E INSTALAÇÃO. AF_12/2013	UN	20,00
10.49	SIFÃO DO TIPO FLEXÍVEL EM PVC 1 X 1.1/2 - FORNECIMENTO E INSTALAÇÃO.	UN	30,00
10.50	ENGATE FLEXÍVEL EM PLÁSTICO BRANCO, 1/2" X 30CM - FORNECIMENTO E INSTALAÇÃO.	UN	30,00
10.51	ASSENTO SANITÁRIO DE PLÁSTICO, TIPO CONVENCIONAL	UN	10,00
10.52	PAPELEIRA DE PAREDE EM METAL CROMADO SEM TAMPA, INCLUSO FIXAÇÃO.	UN	10,00
10.53	SABONETEIRA DE PAREDE EM METAL CROMADO, INCLUSO FIXAÇÃO. AF_10/2016	UN	21,00
10.54	PORTA TOALHA ROSTO EM METAL CROMADO, TIPO ARGOLA, INCLUSO FIXAÇÃO.	UN	21,00
10.55	TORNEIRA CROMADA TUBO MÓVEL, DE MESA, 1/2" OU 3/4", PARA PIA DE COZINHA, PADRÃO ALTO - FORNECIMENTO E INSTALAÇÃO.	UN	10,00
10.56	TORNEIRA CROMADA DE MESA, 1/2" OU 3/4", PARA LAVATÓRIO, PADRÃO MÉDIO - FORNECIMENTO E INSTALAÇÃO. AF_12/2013	UN	20,00
10.57	CHUVEIRO PLÁSTICO SIMPLES	UN	3,00
10.58	CAIXA D'ÁGUA EM POLIETILENO, 1000 LITROS, COM ACESSÓRIOS	UN	2,00
<b>11</b>	<b>INSTALAÇÕES SANITÁRIAS</b>		
11.1	ESCAVAÇÃO MANUAL DE VALAS, PROF. ATÉ 1,50M	m³	2,78
11.2	TUBO PVC, SERIE NORMAL, ESGOTO PREDIAL, DN 40 MM, FORNECIDO E INSTALADO EM RAMAL DE DESCARGA OU RAMAL DE ESGOTO SANITÁRIO.	M	54,62
11.3	TUBO PVC, SERIE NORMAL, ESGOTO PREDIAL, DN 50 MM, FORNECIDO E INSTALADO EM RAMAL DE DESCARGA OU RAMAL DE ESGOTO SANITÁRIO.	M	110,04
11.4	TUBO PVC, SERIE NORMAL, ESGOTO PREDIAL, DN 100 MM, FORNECIDO E INSTALADO EM RAMAL DE DESCARGA OU RAMAL DE ESGOTO SANITÁRIO.	M	117,09
11.5	CAIXA SIFONADA, PVC, DN 100 X 100 X 50 MM, FORNECIDA E INSTALADA EM RAMAIS DE ENCAMINHAMENTO DE ÁGUA PLUVIAL.	UN	16,00
11.6	CURVA LONGA 90 GRAUS, PVC, SERIE NORMAL, ESGOTO PREDIAL, DN 100 MM, JUNTA ELÁSTICA, FORNECIDO E INSTALADO EM RAMAL DE DESCARGA OU RAMAL DE ESGOTO SANITÁRIO. AF_12/2014	UN	10,00
11.7	JOELHO 45 GRAUS, PVC, SERIE NORMAL, ESGOTO PREDIAL, DN 40 MM, JUNTA SOLDÁVEL, FORNECIDO E INSTALADO EM RAMAL DE DESCARGA OU RAMAL DE ESGOTO SANITÁRIO. AF_12/2014	UN	27,00

  
Lucas Soares Dutra de Souza  
Engenheiro Civil  
CREA-PB 161864124-7



Este documento encontra-se registrado no Conselho Regional de Engenharia e Agronomia da Paraíba vinculado à Certidão nº 176949/2022, emitida em 31/05/2022



Certidão nº 176949/2022  
31/05/2022, 16:48

Chave de Impressão: DZ739

O documento neste ato registrado foi emitido em 31/05/2022 e contém 11 folhas







**ESTADO DA PARAÍBA**  
**PREFEITURA MUNICIPAL DE BREJO DO CRUZ**  
**SETOR DE INFRAESTRUTURA E ENGENHARIA**



11.8	JOELHO 45 GRAUS, PVC, SERIE NORMAL, ESGOTO PREDIAL, DN 50 MM, JUNTA ELÁSTICA, FORNECIDO E INSTALADO EM RAMAL DE DESCARGA OU RAMAL DE ESGOTO SANITÁRIO. AF 12/2014	UN	51,00
11.9	JOELHO 45 GRAUS, PVC, SERIE NORMAL, ESGOTO PREDIAL, DN 100 MM, JUNTA ELÁSTICA, FORNECIDO E INSTALADO EM RAMAL DE DESCARGA OU RAMAL DE ESGOTO SANITÁRIO. AF 12/2014	UN	26,00
11.10	JOELHO 90 GRAUS, PVC, SERIE NORMAL, ESGOTO PREDIAL, DN 40 MM, JUNTA SOLDÁVEL, FORNECIDO E INSTALADO EM RAMAL DE DESCARGA OU RAMAL DE ESGOTO SANITÁRIO. AF 12/2014	UN	29,00
11.11	JOELHO 90 GRAUS, PVC, SERIE NORMAL, ESGOTO PREDIAL, DN 50 MM, JUNTA ELÁSTICA, FORNECIDO E INSTALADO EM RAMAL DE DESCARGA OU RAMAL DE ESGOTO SANITÁRIO. AF 12/2014	UN	21,00
11.12	JOELHO 90 GRAUS, PVC, SERIE NORMAL, ESGOTO PREDIAL, DN 75 MM, JUNTA ELÁSTICA, FORNECIDO E INSTALADO EM RAMAL DE DESCARGA OU RAMAL DE ESGOTO SANITÁRIO. AF 12/2014	UN	15,00
11.13	JUNÇÃO SIMPLES, PVC, SERIE NORMAL, ESGOTO PREDIAL, DN 100 X 50MM, JUNTA ELÁSTICA, FORNECIDO E INSTALADO EM RAMAL DE DESCARGA OU RAMAL DE ESGOTO SANITÁRIO.	UN	19,00
11.14	JUNÇÃO SIMPLES, PVC, SERIE NORMAL, ESGOTO PREDIAL, DN 40 MM, JUNTA SOLDÁVEL, FORNECIDO E INSTALADO EM RAMAL DE DESCARGA OU RAMAL DE ESGOTO SANITÁRIO. AF 12/2014	UN	8,00
11.15	JUNÇÃO SIMPLES, PVC, SERIE NORMAL, ESGOTO PREDIAL, DN 50 X 50 MM, JUNTA ELÁSTICA, FORNECIDO E INSTALADO EM RAMAL DE DESCARGA OU RAMAL DE ESGOTO SANITÁRIO. AF 12/2014	UN	11,00
11.16	JUNÇÃO SIMPLES, PVC, SERIE NORMAL, ESGOTO PREDIAL, DN 100 X 100 MM, JUNTA ELÁSTICA, FORNECIDO E INSTALADO EM RAMAL DE DESCARGA OU RAMAL DE ESGOTO SANITÁRIO. AF 12/2014	UN	10,00
11.17	LUVA SIMPLES, PVC, SERIE NORMAL, ESGOTO PREDIAL, DN 40 MM, JUNTA SOLDÁVEL, FORNECIDO E INSTALADO EM RAMAL DE DESCARGA OU RAMAL DE ESGOTO SANITÁRIO. AF 12/2014	UN	26,00
11.18	LUVA SIMPLES, PVC, SERIE NORMAL, ESGOTO PREDIAL, DN 50 MM, JUNTA ELÁSTICA, FORNECIDO E INSTALADO EM RAMAL DE DESCARGA OU RAMAL DE ESGOTO SANITÁRIO. AF 12/2014	UN	45,00
11.19	LUVA SIMPLES, PVC, SERIE NORMAL, ESGOTO PREDIAL, DN 100 MM, JUNTA ELÁSTICA, FORNECIDO E INSTALADO EM RAMAL DE DESCARGA OU RAMAL DE ESGOTO SANITÁRIO. AF 12/2014	UN	41,00
11.20	LUVA DE CORRER, PVC, SERIE NORMAL, ESGOTO PREDIAL, DN 100 MM, JUNTA ELÁSTICA, FORNECIDO E INSTALADO EM PRUMADA DE ESGOTO SANITÁRIO OU VENTILAÇÃO. AF 12/2014	UN	1,00
11.21	LUVA SIMPLES, PVC, SERIE NORMAL, ESGOTO PREDIAL, DN 75 MM, JUNTA ELÁSTICA, FORNECIDO E INSTALADO EM RAMAL DE DESCARGA OU RAMAL DE ESGOTO SANITÁRIO. AF 12/2014	UN	1,00
11.22	LUVA DE REDUÇÃO, PVC, SERIE NORMAL, ESGOTO PREDIAL, DN 50MM X 40MM, JUNTA ELÁSTICA, FORNECIDO E INSTALADO EM RAMAL DE DESCARGA OU RAMAL DE ESGOTO SANITÁRIO.	UN	6,00
11.23	TE, PVC, SERIE NORMAL, ESGOTO PREDIAL, DN 50 X 50 MM, JUNTA ELÁSTICA, FORNECIDO E INSTALADO EM RAMAL DE DESCARGA OU RAMAL DE ESGOTO SANITÁRIO. AF 12/2014	UN	21,00
11.24	TE, PVC, SERIE NORMAL, ESGOTO PREDIAL, DN 100 X 100 MM, JUNTA ELÁSTICA, FORNECIDO E INSTALADO EM RAMAL DE DESCARGA OU RAMAL DE ESGOTO SANITÁRIO. AF 12/2014	UN	1,00
11.25	TERMINAL DE VENTILAÇÃO EM PVC RÍGIDO C/ ANÉIS, PARA ESGOTO PRIMÁRIO, DIÂM=50MM	UN	9,00
11.26	CAIXA DE INSPEÇÃO 80X80X80CM EM ALVENARIA - EXECUÇÃO	UN	5,00
12	INSTALAÇÕES ELÉTRICAS		
12.1	RASGO EM ALVENARIA PARA ELETRODUTOS COM DIAMETROS MENORES OU IGUAIS A40 MM. AF 05/2015	M	311,27
12.2	ELETRODUTO FLEXÍVEL CORRUGADO, PVC, DN 32 MM (1"), PARA CIRCUITOS TERMINAIS, INSTALADO EM PAREDE - FORNECIMENTO E INSTALAÇÃO.	M	311,27
12.3	ELETRODUTO FLEXÍVEL CORRUGADO, PVC, DN 32 MM (1"), PARA CIRCUITOS TERMINAIS, INSTALADO EM FORRO - FORNECIMENTO E INSTALAÇÃO.	M	326,66
12.4	ELETRODUTO RÍGIDO ROSCÁVEL, PVC, DN 32 MM (1"), PARA CIRCUITOS TERMINAIS, INSTALADO EM PAREDE - FORNECIMENTO E INSTALAÇÃO.	M	30,24
12.5	CABO DE COBRE FLEXÍVEL ISOLADO, 1,5 MM², ANTI-CHAMA 450/750 V, PARA CIRCUITOS TERMINAIS - FORNECIMENTO E INSTALAÇÃO.	M	238,92

Este documento encontra-se registrado no Conselho Regional de Engenharia e Agronomia da Paraíba, vinculado à Certidão nº 176949/2022, emitida em 31/05/2022



Certidão nº 176949/2022  
31/05/2022, 16:48  
Chave de Impressão: DZ739

O documento neste ato registrado foi emitido em 31/05/2022 e contém 11 folhas

*Lucas Soares Dutra de Souza*  
 Engenheiro Civil  
 CREA-PB 161864124-7





ESTADO DA PARAÍBA  
PREFEITURA MUNICIPAL DE BREJO DO CRUZ  
SETOR DE INFRAESTRUTURA E ENGENHARIA



12.6	CABO DE COBRE FLEXÍVEL ISOLADO, 2,5 MM², ANTI-CHAMA 450/750 V, PARA CIRCUITOS TERMINAIS - FORNECIMENTO E INSTALAÇÃO.	M	2.227,09
12.7	CAIXA RETANGULAR 4" X 2" ALTA (2,00 M DO PISO), PVC, INSTALADA EM PAREDE - FORNECIMENTO E INSTALAÇÃO.	UN	19,00
12.8	CAIXA RETANGULAR 4" X 2" MÉDIA (1,30 M DO PISO), PVC, INSTALADA EM PAREDE - FORNECIMENTO E INSTALAÇÃO.	UN	95,00
12.9	CAIXA RETANGULAR 4" X 2" BAIXA (0,30 M DO PISO), PVC, INSTALADA EM PAREDE - FORNECIMENTO E INSTALAÇÃO.	UN	49,00
12.10	CAIXA DE DERIVAÇÃO COM TAMPA CEGA	UN	2,00
12.11	CAIXA SEXTAVADA 3" X 3", METÁLICA, INSTALADA EM LAJE - FORNECIMENTO E INSTALAÇÃO. AF_12/2015	UN	67,00
12.12	LUMINÁRIA LED QUADRADA 24 W (SOBREPOR) 30CM X 30CM	UN	67,00
12.13	LUMINÁRIA ARANDELA TIPO MEIA-LUA, PARA 1 LÂMPADA LED - FORNECIMENTO E INSTALAÇÃO. AF_11/2017	UN	8,00
12.14	INTERRUPTOR SIMPLES (1 MÓDULO), 10A/250V, INCLUINDO SUPORTE E PLACA - FORNECIMENTO E INSTALAÇÃO. AF_12/2015	UN	31,00
12.15	INTERRUPTOR SIMPLES (2 MÓDULOS), 10A/250V, INCLUINDO SUPORTE E PLACA - FORNECIMENTO E INSTALAÇÃO. AF_12/2015	UN	2,00
12.16	INTERRUPTOR SIMPLES (3 MÓDULOS), 10A/250V, INCLUINDO SUPORTE E PLACA - FORNECIMENTO E INSTALAÇÃO. AF_12/2015	UN	3,00
12.17	INTERRUPTOR PARALELO (1 MÓDULO), 10A/250V, INCLUINDO SUPORTE E PLACA - FORNECIMENTO E INSTALAÇÃO. AF_12/2015	UN	2,00
12.18	TOMADA MÉDIA DE EMBUTIR (1 MÓDULO), 2P+T 10 A, INCLUINDO SUPORTE E PLACA - FORNECIMENTO E INSTALAÇÃO. AF_12/2015	UN	57,00
12.19	TOMADA BAIXA DE EMBUTIR (1 MÓDULO), 2P+T 20 A, INCLUINDO SUPORTE E PLACA - FORNECIMENTO E INSTALAÇÃO. AF_12/2015	UN	45,00
12.20	TOMADA ALTA DE EMBUTIR (1 MÓDULO), 2P+T 20 A, INCLUINDO SUPORTE E PLACA - FORNECIMENTO E INSTALAÇÃO. AF_12/2015	UN	19,00
12.21	TOMADA BAIXA DE EMBUTIR (1 MÓDULO), 2P+T 20 A, INCLUINDO SUPORTE E PLACA - FORNECIMENTO E INSTALAÇÃO. AF_12/2015	UN	4,00
12.22	DISJUNTOR TERMOMAGNETICO MONOPOLAR PADRAO NEMA (AMERICANO) 10 A 30A 240V, FORNECIMENTO E INSTALACAO	UN	21,00
12.23	DISJUNTOR TERMOMAGNETICO TRIPOLAR PADRAO NEMA (AMERICANO) 10 A 50A 240V, FORNECIMENTO E INSTALACAO	UN	2,00
12.24	DISJUNTOR TERMOMAGNETICO TRIPOLAR PADRAO NEMA (AMERICANO) 60 A 100P 240V, FORNECIMENTO E INSTALACAO	UN	1,00
12.25	DISJUNTOR DIFERENCIAL RESIDUAL (DR) TETRAPOLAR, 80A 30mA	UN	1,00
12.26	QUADRO DE DISTRIBUICAO DE ENERGIA DE EMBUTIR, EM CHAPA METALICA, PARA 18 DISJUNTORES TERMOMAGNETICOS MONOPOLARES, COM BARRAMENTO TRIFASICO E NEUTRO, FORNECIMENTO E INSTALACAO	UN	1,00
12.27	QUADRO DE DISTRIBUICAO DE ENERGIA DE EMBUTIR, EM CHAPA METALICA, PARA 24 DISJUNTORES TERMOMAGNETICOS MONOPOLARES, COM BARRAMENTO TRIFASICO E NEUTRO, FORNECIMENTO E INSTALACAO	UN	1,00
<b>13</b>	<b>PREVENÇÃO E COMBATE A INCÊNDIO</b>		
13.1	EXTINTOR DE PQS 4KG - FORNECIMENTO E INSTALACAO	UN	5,00
13.2	EXTINTOR INCENDIO AGUA-PRESSURIZADA 10L INCL SUPORTE PAREDE CARGA COMPLETA FORNECIMENTO E COLOCACAO	UN	5,00
13.3	PLACA DE SINALIZAÇÃO DE SEGURANÇA CONTRA INCÊNDIO, FOTOLUMINESCENTE, QUADRADA, *13 X 25* CM, EM PVC *2* MM ANTI-CHAMAS (SÍMBOLOS, CORES E PICTOGRAMAS CONFORME NBR 13434)	UN	38,00
13.4	LUMINARIA DE EMERGÊNCIA - FORNECIMENTO E INSTALAÇÃO. AF_11/2017	UN	5,00
<b>14</b>	<b>FORNECIMENTO E AQUISIÇÃO DE EQUIPAMENTO DE AR CONDICIONADO TIPO SPLIT</b>		

Este documento encontra-se registrado no Conselho Regional de Engenharia e Agronomia da Paraíba, vinculado à Certidão nº 176949/2022, emitida em 31/05/2022



Certidão nº 176949/2022  
31/05/2022, 16:48  
Chave de Impressão: DZ739

O documento neste ato registrado foi emitido em 31/05/2022 e contém 11 folhas

Lucas Soares Dutra de Souza  
Engenheiro Civil  
CREA-PB 161864124-7





ESTADO DA PARAÍBA  
PREFEITURA MUNICIPAL DE BREJO DO CRUZ  
SETOR DE INFRAESTRUTURA E ENGENHARIA

14.1	AR-CONDICIONADO FRIO SPLIT HI-WALL (PAREDE) 12000 BTU/H	UN	2,00
14.2	AR-CONDICIONADO FRIO SPLIT HI-WALL (PAREDE) 9000 BTU/H	UN	16,00
14.3	INSTALAÇÃO DE AR CONDICIONADO TIPO SPLIT COM UTILIZAÇÃO DE ATÉ 2 METROS DE MATERIAL	UN	18,00
<b>15</b>	<b>MURO DE CONTORNO</b>		
15.1	LOCAÇÃO E MARCAÇÃO DE ALVENARIA	M	26,50
15.2	ESCAVAÇÃO MANUAL DE VALAS, PROF. ATÉ 1,50M	m³	4,24
15.3	EMBASAMENTO C/PEDRA ARGAMASSADA UTILIZANDO ARG CIM/AREIA 1:4	m³	4,24
15.4	ALVENARIA DE BLOCOS CERÂMICOS FURADOS NA VERTICAL (1 VEZ) DE 9X19X19CM (ESPE 19CM) E ARGAMASSA DE ASSENTAMENTO COM PREPARO EM BETONEIRA	m²	5,30
15.5	MONTAGEM E DESMONTAGEM DE FÔRMA DE CINTA, EM CHAPA DE MADEIRA PLASTIFICADA, 18 UTILIZAÇÕES.	m²	12,99
15.6	MONTAGEM E DESMONTAGEM DE FÔRMA DE PILARES RETANGULARES E	m²	14,30
15.7	CONCRETO FCK = 20MPA, TRAÇO 1:2, 7:3 (CIMENTO/ AREIA MÉDIA/ BRITA 1) – PREPARO MECÂNICO COM BETONEIRA 400 L. AF_07/2016	m³	1,27
15.8	LANÇAMENTO COM USO DE BALDES, ADENSAMENTO E ACABAMENTO DE CONCRETO EM ESTRUTURAS. AF_12/2015	m³	1,27
15.9	ARMAÇÃO DE PILAR OU VIGA DE UMA ESTRUTURA CONVENCIONAL DE CONCRETO ARMADO EM UMA EDIFICAÇÃO TÉRREA OU SOBRADO UTILIZANDO AÇO CA-50 DE 6,3	KG	70,63
15.10	ARMAÇÃO DE PILAR OU VIGA DE UMA ESTRUTURA CONVENCIONAL DE CONCRETO ARMADO EM UMA EDIFICAÇÃO TÉRREA OU SOBRADO UTILIZANDO AÇO CA-60 DE 5,0 MM - MONTAGEM. AF_12/2015	KG	33,01
15.11	ALVENARIA DE VEDAÇÃO DE BLOCOS CERÂMICOS FURADOS NA HORIZONTAL DE 9X19X19CM, E=9CM (1/2 VEZ)	m²	50,35
15.12	CHAPISCO APLICADO EM ALVENARIAS E ESTRUTURAS DE CONCRETO INTERNAS, COM COLHER DE PEDREIRO. ARGAMASSA TRAÇO 1:3 COM PREPARO EM BETONEIRA 400L.	m²	116,60
15.13	MASSA ÚNICA, PARA RECEBIMENTO DE PINTURA, EM ARGAMASSA TRAÇO 1:2:8, PREPARO MECÂNICO COM BETONEIRA 400L, APLICADA MANUALMENTE EM FACES INTERNAS DE PAREDES, ESPESURA DE 20MM, COM EXECUÇÃO DE TALISCAS.	m²	116,60
15.14	CAIACAÇÃO INT OU EXT SOBRE REVESTIMENTO LISO C/ADOCÃO DE FIXADOR COM COM DUAS DEMAOS	m²	116,60
15.15	PORTÃO DE FERRO, DE ABRIR TIPO GRADE COM CHAPA, COM GUARNIÇÕES	m²	9,22
15.16	PINTURA ESMALTE BRILHANTE (2 DEMAOS) SOBRE SUPERFÍCIE METÁLICA, INCLUSIVE PROTECAÇÃO COM ZARCAÇÃO (1 DEMAÓ)	m²	9,22
<b>16</b>	<b>CALÇADA EXTERNA/ DE CONTORNO</b>		
16.1	ASSENTAMENTO DE GUIA (MEIO-FIO) EM TRECHO RETO, CONFECCIONADA EM CONCRETO PRÉ-FABRICADO, DIMENSÕES 100X15X13X20 CM (COMPRIMENTO X BASE INFERIOR X BASE SUPERIOR X ALTURA), PARA URBANIZAÇÃO INTERNA DE EMPREENDIMENTOS. AF_06/2016 P	M	84,95
16.2	ALVENARIA DE BLOCOS CERÂMICOS FURADOS NA VERTICAL (1 VEZ) DE 9X19X19CM (ESPESURA 19CM) E ARGAMASSA DE ASSENTAMENTO COM PREPARO EM BETONEIRA	m²	7,48
16.3	ATERRO COM EMPRÉSTIMO PARA PASSEIO DE PEDESTRES, INCLUSIVE TRANSPORTE	m³	14,49
16.4	EXECUÇÃO DE PASSEIO (CALÇADA) OU PISO DE CONCRETO COM CONCRETO MOLDADO IN LOCO, FEITO EM OBRA, ACABAMENTO CONVENCIONAL, NÃO ARMADO.	m³	5,02



Este documento encontra-se registrado no Conselho Regional de Engenharia e Agronomia da Paraíba vinculado à Certidão nº 176949/2022, emitida em 31/05/2022



Certidão nº 176949/2022  
31/05/2022, 16:48

Chave de Impressão: DZ739

O documento neste ato registrado foi emitido em 31/05/2022 e contém 11 folhas

  
Lucas Soares Dutra de Souza  
Engenheiro Civil  
CREA-PB 161864124-7





ESTADO DA PARAÍBA  
PREFEITURA MUNICIPAL DE BREJO DO CRUZ  
SETOR DE INFRAESTRUTURA E ENGENHARIA



16.5	PAVIMENTAÇÃO COM PISO TÁTIL DIRECIONAL E/OU ALERTA, DE CONCRETO, COLORIDO, COM DIMENSÕES DE 25X25X2,5CM, APLICADO COM ARGAMASSA ACC-II, REJUNTADO COM REJUNTE BRANCO CIMENTÍCIO	m²	12,37
16.6	EXECUÇÃO DE PÁTIO EM PISO INTERTRAVADO, COM BLOCO RETANGULAR COLORIDO DE 20 X 10CM, ESPESSURA 6 CM	m²	92,09
16.7	RAMPA DE ACESSIBILIDADE, ESP=7CM, TRAPEZOIDAL	UN	1,00
<b>17</b>	<b>DIVERSOS</b>		
17.1	PLATAFORMA ELEVATÓRIA COM DESLOCAMENTO VERTICAL (0,90x2,10x2,10)M, COM CAPACIDADE PARA 325KG COM DESLOCAMENTO DE APROXIMADAMENTE 3,00M, CABINADA COM CHAPA GALVANIZADA, SENSOR DE PRESENÇA, BARRAS DE APOIO E BARREIRA ELETRÔNICA, ENTRE OUTROS, INCLUSIVE INSTALAÇÕES*	UN	1,00
17.2	BANCO ARTICULADO PARA BANHO PNE	UN	1,00
17.3	MARQUISE EM ACM, COM ESTRUTURA PARA FIXAÇÃO EM TUBO DE QUADRADO GALVANIZADO COM GARANTIA DE 5 A 10 ANOS, INCLUSIVE MATERIAL E MÃO DE OBRA*	UN	1,00
17.4	BARRA DE APOIO EM TUBO DE AÇO INOX, D=2"	m	15,10
17.5	GUARDA-CORPO COM CORRIMÃO EM TUBO DE AÇO INOX 2", INSTALADO NO PISO	m	7,99
17.6	CORRIMÃO EM TUBO DE AÇO INOX 2" COM BRAÇADEIRA, INCLUSIVE INSTALAÇÃO	m	14,93
17.7	PLANTIO DE GRAMA ESMERALDA EM ROLO	m²	6,12
17.8	PLANTIO DE ARBUSTO OU CERCA VIVA. AF_05/2018	UN	10,00
17.9	LIMPEZA FINAL DA OBRA	m²	434,96

Este documento encontra-se registrado no Conselho Regional de Engenharia e Agronomia da Paraíba, vinculado à Certidão nº 176949/2022, emitida em 31/05/2022



*Tales Torricelli de Sousa Costa e Silva*

**Tales Torricelli de Sousa Costa e Silva**  
Prefeito do Município  
CPF: 049.510.314-42

*Lucas Soares Dutra de Souza*  
**Lucas Soares Dutra de Souza**  
Engenheiro Civil  
CREA-PB 161864124-7

**Lucas Soares Dutra de Souza**  
Engenheiro Fiscal do Município  
CREA: 161864124-7

*Geovania Aranha da Silva Araújo*  
**Geovania Aranha da Silva Araújo**  
Téc. Dir. e P. de Projetos Jurídicos  
Rua de Lourdes R. de Melo - Titular  
Ana Florie - Titular  
Geovania Aranha da Silva Araújo

Reconheço POR SEMELHANÇA a firma de **TALES TORRICELLI DE SOUSA COSTA E SILVA**. Em test. *da verdade*. Dou fé. Brejo do Cruz-PB, 11/04/2022.

*Geovania Aranha da Silva Araújo*  
**Geovania Aranha da Silva Araújo**  
Seio Digital de fiscalização Tipo Normal B-AM164017-0M4H  
Confira o ato em <https://seiodigital.tpb.jus.br>  
EMOLUM.: 11,28 FARPEN: 0,34 FEPJ: 2,08 MP: 0,18  
VALIDO SOMENTE COM SELO DE AUTENTICIDADE

Reconheço POR SEMELHANÇA a firma de **LUCAS SOARES DUTRA DE SOUZA**. Em test. *da verdade*. Dou fé. Brejo do Cruz-PB, 11/04/2022.

*Geovania Aranha da Silva Araújo*  
**Geovania Aranha da Silva Araújo**  
Seio Digital de fiscalização Tipo Normal B-AM164015-ACOB  
Confira o ato em <https://seiodigital.tpb.jus.br>  
EMOLUM.: 11,28 FARPEN: 0,34 FEPJ: 2,08 MP: 0,18  
VALIDO SOMENTE COM SELO DE AUTENTICIDADE

Certidão nº 176949/2022  
31/05/2022, 16:48

Chave de Impressão: D2739

O documento neste ato registrado foi emitido em 31/05/2022 e contém 11 folhas





Certidão de Acervo Técnico - CAT  
Resolução Nº 1025 de 30 de Outubro de 2009

**CREA-PB**

CAT COM REGISTRO DE ATESTADO

**188288/2023**

Atividade concluída

CERTIFICAMOS, em cumprimento ao disposto na Resolução nº 1.025, de 30 de outubro de 2009, do Conselho Regional de Engenharia e Agronomia da Paraíba - Crea-PB, o Acervo Técnico do profissional **EDIGLEISON FREITAS DA SILVA** referente à(s) Anotação(ões) de Responsabilidade Técnica - ART abaixo discriminada(s):



Profissional: **EDIGLEISON FREITAS DA SILVA**  
Registro: **21666PB** RNP: **0617828474**  
Título profissional: ENGENHEIRO CIVIL

Número da ART: **PB20220451086** Tipo de ART: OBRA / SERVIÇO Registrada em: 01/06/2022 Baixada em: 26/07/2022  
Forma de registro: INICIAL Participação técnica: CO-RESPONSÁVEL  
Empresa contratada: **CONSTRUTORA SUASSUNA & MARTINS LTDA - EPP**

Contratante: **Prefeitura Municipal de Riachos dos Cavalos** CPF/CNPJ: **08.921.876/0001-82**  
Endereço do contratante: RUA DOUTOR FRANCISCO CARNEIRO Nº: S/N  
Complemento: Bairro: CENTRO  
Cidade: RIACHO DOS CAVALOS UF: PB CEP: 58870000  
Contrato: 00065/2019-CPL Celebrado em:  
Valor do contrato: R\$ 402.507,84 Tipo de contratante: Pessoa Jurídica de Direito Público  
Ação institucional: Órgão Público  
Endereço da obra/serviço: RUA ANTONIO CARNEIRO Nº: 58  
Complemento: Bairro: CENTRO  
Cidade: RIACHO DOS CAVALOS UF: PB CEP: 58870000  
Coordenadas Geográficas: -6.435751, -37.652212  
Data de início: 28/05/2020 Conclusão efetiva: 21/10/2022  
Finalidade: Infraestrutura  
Proprietário: Prefeitura Municipal de Riachos dos Cavalos CPF/CNPJ: 08.921.876/0001-82

Atividade Técnica: **1 - DIRETA OBRAS E SERVIÇOS - CONSTRUÇÃO CIVIL > EDIFICAÇÕES > #1002 - INSTALAÇÃO ELÉTRICA DE BAIXA TENSÃO 15 - EXECUÇÃO 1.00 unidade; 1 - DIRETA OBRAS E SERVIÇOS - CONSTRUÇÃO CIVIL > EDIFICAÇÕES > #1003 - INSTALAÇÃO HIDRÁULICA 15 - EXECUÇÃO 1.00 unidade; 1 - DIRETA OBRAS E SERVIÇOS - CONSTRUÇÃO CIVIL > EDIFICAÇÕES > #1005 - INSTALAÇÃO SANITÁRIA 15 - EXECUÇÃO 1.00 unidade; 1 - DIRETA OBRAS E SERVIÇOS - CONSTRUÇÃO CIVIL > EDIFICAÇÕES > #1129 - IMPERMEABILIZAÇÃO 15 - EXECUÇÃO 144.56 metro quadrado; 1 - DIRETA OBRAS E SERVIÇOS - CONSTRUÇÃO CIVIL > SISTEMAS CONSTRUTIVOS > SISTEMA CONSTRUTIVO > #1242 - EM ALVENARIA 54 - ELABORAÇÃO 384.20 metro quadrado; 1 - DIRETA OBRAS E SERVIÇOS - CONSTRUÇÃO CIVIL > SISTEMAS CONSTRUTIVOS > SISTEMA CONSTRUTIVO > #1243 - EM METÁLICO 15 - EXECUÇÃO 457.55 metro quadrado; 1 - DIRETA OBRAS E SERVIÇOS - CONSTRUÇÃO CIVIL > SISTEMAS ESTRUTURAIS > ESTRUTURA > #1258 - CONCRETO ARMADO 15 - EXECUÇÃO 1.00 unidade; 1 - DIRETA OBRAS E SERVIÇOS - CONSTRUÇÃO CIVIL > SISTEMAS ESTRUTURAIS > LAJES > #1280 - PRÉ-MOLDADA 15 - EXECUÇÃO 25.20 metro quadrado; 1 - DIRETA OBRAS E SERVIÇOS - CONSTRUÇÃO CIVIL > INFRA-ESTRUTURA TERRITORIAL > #1460 - ESCAVAÇÃO PARA OBRAS DE ENGENHARIA 15 - EXECUÇÃO 83.08 metro cúbico;**

**Observações**

EXECUÇÃO DOS SERVIÇOS DE CONSTRUÇÃO DE UM CENTRO DE COMERCIALIZAÇÃO DE PRODUTOS NA SEDE DO MUNICÍPIO DE RIACHO DOS CAVALOS/PB, CONFORME PROJETO BÁSICO E TERMO DE REFERÊNCIA, COM RECURSOS DO CONTRATO DE REPASSE Nº 1044010-98/MAPA - CONVÊNIO 850561. 4º termo aditivo

**Informações Complementares**





Certidão de Acervo Técnico - CAT  
Resolução Nº 1025 de 30 de Outubro de 2009

Conselho Regional de Engenharia e Agronomia da Paraíba

CREA-PB

CAT COM REGISTRO DE ATESTADO

188288/2023

Atividade concluída

CERTIFICAMOS, finalmente, que se encontra vinculado à presente Certidão de Acervo Técnico – CAT, o atestado contendo 18 folha(s), expedido pelo contratante da obra/serviço, a quem cabe a responsabilidade pela veracidade e exatidão das informações nele constantes.

Certidão de Acervo Técnico nº 188288/2023  
27/04/2023, 07:41  
DB750



A Certidão de Acervo Técnico (CAT) à qual o atestado está vinculado constituirá prova da capacidade técnico-profissional da pessoa jurídica somente se o responsável técnico indicado estiver na Certidão de Registro e Quitação (CRQ) apresentada.

Certificamos que se encontra vinculado à presente CAT o atestado apresentado em cumprimento à Lei nº 8.666/93, expedido pela pessoa jurídica contratante/proprietário, a quem cabe a responsabilidade pela veracidade e exatidão das informações nele constantes. É de responsabilidade deste Conselho a verificação da atividade profissional em conformidade com a Lei nº 5.194/66 e Resoluções do Conselho Federal de Engenharia e Agronomia - CONFEA

Esta certidão perderá a validade, caso ocorra qualquer alteração posterior dos elementos cadastrais nela contidos.

A autenticidade desta Certidão pode ser verificada em: <http://crea-pb.sitac.com.br/publico/>, com a chave: DB750





**PREFEITURA MUNICIPAL DE RIACHO DOS CAVALOS**

ESTADO DA PARAÍBA – BRASIL

CNPJ: 08.921.876/0001-82 END. Rua Dr. Antônio Carneiro, 58 – Centro – CEP: 58.870-000.



Este documento encontra-se registrado no Conselho Regional de Engenharia e Agronomia da Paraíba vinculado à Certidão nº 188288/2023, emitida em 27/04/2023

**ATESTADO DE CAPACIDADE TÉCNICA**

ATESTAMOS para os devidos fins de direito e qualquer, órgão de interesse, que os serviços de **CONTRATAÇÃO DE EMPRESA ESPECIALIZADA PARA EXECUÇÃO DOS SERVIÇOS DE CONSTRUÇÃO DE CENTRO DE COMERCIALIZAÇÃO DE PRODUTOS NA SEDE DO MUNICÍPIO DE RIACHO DOS CAVALOS/PB, CONFORME PROJETO BÁSICO E TERMO DE REFERÊNCIA, COM RECURSOS DO CONTRATO DE REPASSE Nº 1044010-98/MAPA - CONVÊNIO 850561**, foram executados conforme as exigências desta Prefeitura Municipal, sendo executora a empresa : **CONSTRUTORA SUASSUNA & MARTINS LTDA-EPP**, inscrita no CNPJ sob Nº 04.441.785/0001-99, e sendo o Eng. Civil/Responsável Técnico o Sr. **EDIGLEISON FREITAS DA SILVA**, inscrito no **CREA SOB Nº061782847-4. ART DE EXECUÇÃO SOB Nº PB20220451086.**

**CONTRATO DE Nº 00065/2019-CPL.**

**VALOR DO CONTRATO: R\$: 402.507,84**

ENCONTRA-SE EM ANEXO A PLANILHA DE QUANTITATIVOS.

RIACHO DOS CAVALOS-PB, 02 DE JUNHO DE 2022

PREFEITURA MUNICIPAL DE RIACHO DOS CAVALOS, CNPJ: 08.921.876/0001-82, RUA DR ANTONIO CARNEIRO, 58, 1º ANDAR, CENTRO, RIACHO DOS CAVALOS/PB – TELEFONE: (83) 3449-1060  
E-MAIL: prefeitura@riachodoscavalos.pb.gov.br

*(Handwritten signatures)*

Certidão nº 188288/2023  
27/04/2023, 08:02

Chave de Impressão: DB750  
O documento neste ato registrado foi emitido em 26/04/2023 e contém 18 folhas





**PREFEITURA MUNICIPAL DE RIACHO DOS CAVALOS**

ESTADO DA PARAÍBA – BRASIL

CNPJ: 08.921.876/0001-82 END. Rua Dr. Antônio Carneiro, 58 – Centro – CEP: 58.870-000.

**PLANILHA DE QUANTITATIVOS**

OBJETO: CONTRATAÇÃO DE EMPRESA ESPECIALIZADA PARA EXECUÇÃO DOS SERVIÇOS DE CONSTRUÇÃO DE CENTRO DE COMERCIALIZAÇÃO DE PRODUTOS NA SEDE DO MUNICÍPIO DE RIACHO DOS CAVALOS/PB, CONFORME PROJETO BÁSICO E TERMO DE REFERÊNCIA, COM RECURSOS DO CONTRATO DE REPASSE Nº 1044010-98/MAPA - CONVÊNIO 850561.

LOCAL: RIACHO DOS CAVALOS-PB

ITEM	DESCRIÇÃO	UND	QUANT.
<b>1</b>	<b>SERVIÇOS PRELIMINARES</b>		
1.1	PLACA DE OBRA EM CHAPA DE AÇO GALVANIZADO	M²	10,00
1.2	LOCAÇÃO CONVENCIONAL DE OBRA, ATRAVÉS DE GABARITO DE TABUAS CORRIDAS PONTALETADAS, COM REAPROVEITAMENTO DE 10 VEZES.	M²	1.368,82
<b>2</b>	<b>MOVIMENTO DE TERRA</b>		
2.1	ESCAVAÇÃO MANUAL DE VALA COM PROFUNDIDADE MENOR OU IGUAL A 1,30 M. AF_03/2016	M³	54,04
2.2	PREPARO DE FUNDO DE VALA COM LARGURA MENOR QUE 1,5 M, EM LOCAL COM NÍVEL BAIXO DE INTERFERÊNCIA. AF_06/2016	M²	83,14
<b>3</b>	<b>CALHA LINEAR</b>		
3.1	ESCAVAÇÃO MANUAL DE VALA COM PROFUNDIDADE MENOR OU IGUAL A 1,30 M. AF_03/2016	M³	7,08
3.2	PREPARO DE FUNDO DE VALA COM LARGURA MENOR QUE 1,5 M, EM LOCAL COM NÍVEL BAIXO DE INTERFERÊNCIA. AF_06/2016	M²	23,60
3.3	CONCRETO FCK = 15MPA, TRAÇO 1:3,4:3,5 (CIMENTO/ AREIA MÉDIA/ BRITA 1) - PREPARO MECÂNICO COM BETONEIRA 400 L. AF_07/2016	M³	13,37
3.4	GRELHA DE FERRO FUNDIDO PARA CANALETA LARG = 30CM, FORNECIMENTO E ASSENTAMENTO	M²	78,66
<b>4</b>	<b>INFRA-ESTRUTURA: FUNDAÇÕES</b>		
<b>4.1</b>	<b>SAPATAS ISOLADAS / ARRANQUES DOS PILARES</b>		
4.1.1	ESCAVAÇÃO MANUAL DE VALA COM PROFUNDIDADE MENOR OU IGUAL A 1,30 M. AF_03/2016	M³	21,96

Este documento encontra-se registrado no Conselho Regional de Engenharia e Agronomia da Paraíba, vinculado à Certidão nº 188288/2023, emitida em 27/04/2023



Certidão nº 188288/2023  
27/04/2023, 08:02

Chave de Impressão: DB750

O documento neste ato registrado foi emitido em 26/04/2023 e contém 18 folhas

PREFEITURA MUNICIPAL DE RIACHO DOS CAVALOS, CNPJ: 08.921.876/0001-82, RUA DR ANTONIO CARNEIRO, 58, 1º ANDAR, CENTRO, RIACHO DOS CAVALOS/PB – TELEFONE: (83) 3449-1060  
E-MAIL: prefeitura@riachodoscavalos.pb.gov.br







## PREFEITURA MUNICIPAL DE RIACHO DOS CAVALOS

ESTADO DA PARAÍBA – BRASIL

CNPJ: 08.921.876/0001-82 END. Rua Dr. Antônio Carneiro, 58 – Centro – CEP: 58.870-000.

4.1.2	PREPARO DE FUNDO DE VALA COM LARGURA MENOR QUE 1,5 M, EM LOCAL COM NÍVEL BAIXO DE INTERFERÊNCIA. AF_06/2016	M²	20,42
4.1.3	LASTRO DE CONCRETO, PREPARO MECÂNICO, INCLUSOS ADITIVO IMPERMEABILIZANTE, LANÇAMENTO E ADENSAMENTO	M²	1,02
4.1.4	FABRICAÇÃO, MONTAGEM E DESMONTAGEM DE FÓRMA PARA SAPATA, EM MADEIRA SERRADA, E=25 MM, 4 UTILIZAÇÕES. AF_06/2017	M²	66,86
4.1.5	ARMAÇÃO DE BLOCO, VIGA BALDRAME E SAPATA UTILIZANDO AÇO CA-60 DE 5 MM - MONTAGEM. AF_06/2017	KG	43,20
4.1.6	ARMAÇÃO DE BLOCO, VIGA BALDRAME OU SAPATA UTILIZANDO AÇO CA-50 DE 6,3 MM - MONTAGEM. AF_06/2017	KG	192,70
4.1.7	ARMAÇÃO DE BLOCO, VIGA BALDRAME OU SAPATA UTILIZANDO AÇO CA-50 DE 10 MM - MONTAGEM. AF_06/2017	KG	87,10
4.1.8	ARMAÇÃO DE BLOCO, VIGA BALDRAME OU SAPATA UTILIZANDO AÇO CA-50 DE 8 MM - MONTAGEM. AF_06/2017	KG	170,70
4.1.9	ARMAÇÃO DE BLOCO, VIGA BALDRAME OU SAPATA UTILIZANDO AÇO CA-50 DE 12,5 MM - MONTAGEM. AF_06/2017	KG	82,20
4.1.10	CONCRETO FCK = 30MPA, TRAÇO 1:2,3:2,7 (CIMENTO/ AREIA MÉDIA/ BRITA 1) - PREPARO MECÂNICO COM BETONEIRA 400 L. AF_07/2016	M³	10,57
4.1.11	LANÇAMENTO/APLICACAO MANUAL DE CONCRETO EM FUNDACOES	M³	10,57
4.1.12	REATERRO MANUAL APILOADO COM SOQUETE. AF_10/2017	M³	11,39
<b>4.2</b>	<b>ALVENARIA DE PEDRA ARGAMASSADA</b>		
4.2.1	EMBASAMENTO C/PEDRA ARGAMASSADA UTILIZANDO ARG.CIM/AREIA 1:4	M³	30,76
<b>4.3</b>	<b>VIGAS BALDRAME (CINTAMENTO)</b>		
4.3.1	FABRICAÇÃO, MONTAGEM E DESMONTAGEM DE FÓRMA PARA VIGA BALDRAME, EM MADEIRA SERRADA, E=25 MM, 4 UTILIZAÇÕES. AF_06/2017	M²	77,70
4.3.2	ARMAÇÃO DE BLOCO, VIGA BALDRAME E SAPATA UTILIZANDO AÇO CA-60 DE 5 MM - MONTAGEM. AF_06/2017	KG	6,58

PREFEITURA MUNICIPAL DE RIACHO DOS CAVALOS, CNPJ: 08.921.876/0001-82, RUA DR ANTONIO CARNEIRO, 58, 1º ANDAR, CENTRO, RIACHO DOS CAVALOS/PB – TELEFONE: (83) 3449-1060  
E-MAIL: prefeitura@riachodoscavalos.pb.gov.br

Este documento encontra-se registrado no Conselho Regional de Engenharia e Agronomia da Paraíba, vinculado à Certidão nº 188288/2023, emitida em 27/04/2023



Certidão nº 188288/2023  
27/04/2023, 08:02  
Chave de Impressão: DB750

O documento neste ato registrado foi emitido em 26/04/2023 e contém 18 folhas





**PREFEITURA MUNICIPAL DE RIACHO DOS CAVALOS**

ESTADO DA PARAÍBA – BRASIL

CNPJ: 08.921.876/0001-82 END. Rua Dr. Antônio Carneiro, 58 – Centro – CEP: 58.870-000.

4.3.3	ARMAÇÃO DE BLOCO, VIGA BALDRAME OU SAPATA UTILIZANDO AÇO CA-50 DE 6,3 MM - MONTAGEM. AF_06/2017	KG	152,29
4.3.4	CONCRETO FCK = 30MPA, TRAÇO 1:2,3:2,7 (CIMENTO/ AREIA MÉDIA/ BRITA 1) - PREPARO MECÂNICO COM BETONEIRA 400 L. AF_07/2016	M³	5,83
4.3.5	LANÇAMENTO/APLICACAO MANUAL DE CONCRETO EM FUNDACOES	M³	5,83
5	<b>SUPERESTRUTURA (PILARES, VIGAS E LAJES)</b>		
5.1	<b>CONCRETO ARMADA PARA PILARES DA EDIFICAÇÃO</b>		
5.1.1	MONTAGEM E DESMONTAGEM DE FÓRMA DE PILARES RETANGULARES E ESTRUTURAS SIMILARES COM ÁREA MÉDIA DAS SEÇÕES MAIOR QUE 0,25 M², PÉ-DIREITO SIMPLES, EM CHAPA DE MADEIRA COMPENSADA PLASTIFICADA, 18 UTILIZAÇÕES. AF_12/2015	M²	177,99
5.1.2	ARMAÇÃO DE PILAR OU VIGA DE UMA ESTRUTURA CONVENCIONAL DE CONCRETO ARMADO EM UMA EDIFICAÇÃO TÉRREA OU SOBRADO UTILIZANDO AÇO CA-60 DE 5,0 MM - MONTAGEM. AF_12/2015	KG	223,90
5.1.3	ARMAÇÃO DE PILAR OU VIGA DE UMA ESTRUTURA CONVENCIONAL DE CONCRETO ARMADO EM UMA EDIFICAÇÃO TÉRREA OU SOBRADO UTILIZANDO AÇO CA-50 DE 10,0 MM - MONTAGEM. AF_12/2015	KG	405,70
5.1.4	ARMAÇÃO DE PILAR OU VIGA DE UMA ESTRUTURA CONVENCIONAL DE CONCRETO ARMADO EM UMA EDIFICAÇÃO TÉRREA OU SOBRADO UTILIZANDO AÇO CA-50 DE 12,5 MM - MONTAGEM. AF_12/2015	KG	222,40
5.1.5	CONCRETO FCK = 30MPA, TRAÇO 1:2,3:2,7 (CIMENTO/ AREIA MÉDIA/ BRITA 1) - PREPARO MECÂNICO COM BETONEIRA 400 L. AF_07/2016	M³	10,34
5.1.6	LANÇAMENTO COM USO DE BALDES, ADENSAMENTO E ACABAMENTO DE CONCRETO EM ESTRUTURAS. AF_12/2015	M³	10,34
5.2	<b>CONCRETO ARMADO PARA VIGAS DA EDIFICAÇÃO</b>		
5.2.1	MONTAGEM E DESMONTAGEM DE FÓRMA DE PILARES RETANGULARES E ESTRUTURAS SIMILARES COM ÁREA MÉDIA DAS SEÇÕES MAIOR QUE 0,25 M², PÉ-DIREITO SIMPLES, EM CHAPA DE MADEIRA COMPENSADA PLASTIFICADA, 18 UTILIZAÇÕES. AF_12/2015	M²	63,90

Este documento encontra-se registrado no Conselho Regional de Engenharia e Agronomia da Paraíba, vinculado à Certidão nº 186288/2023, emitida em 27/04/2023



Certidão nº 186288/2023  
 27/04/2023, 08:02  
 Chave de Impressão: DB750

O documento neste ato registrado foi emitido em 26/04/2023 e contém 18 folhas

PREFEITURA MUNICIPAL DE RIACHO DOS CAVALOS, CNPJ: 08.921.876/0001-82, RUA DR ANTONIO CARNEIRO, 58, 1º ANDAR, CENTRO, RIACHO DOS CAVALOS/PB – TELEFONE: (83) 3449-1060  
 E-MAIL: prefeitura@riachodoscavalos.pb.gov.br

[Assinatura]

[Assinatura]





## PREFEITURA MUNICIPAL DE RIACHO DOS CAVALOS

ESTADO DA PARAÍBA – BRASIL

CNPJ: 08.921.876/0001-82 END. Rua Dr. Antônio Carneiro, 58 – Centro – CEP: 58.870-000.



5.2.2	ARMAÇÃO DE PILAR OU VIGA DE UMA ESTRUTURA CONVENCIONAL DE CONCRETO ARMADO EM UMA EDIFICAÇÃO TÉRREA OU SOBRADO UTILIZANDO AÇO CA-60 DE 5,0 MM - MONTAGEM. AF_12/2015	KG	85,00
5.2.3	ARMAÇÃO DE PILAR OU VIGA DE UMA ESTRUTURA CONVENCIONAL DE CONCRETO ARMADO EM UMA EDIFICAÇÃO TÉRREA OU SOBRADO UTILIZANDO AÇO CA-50 DE 6,3 MM - MONTAGEM. AF_12/2015	KG	100,50
5.2.4	ARMAÇÃO DE PILAR OU VIGA DE UMA ESTRUTURA CONVENCIONAL DE CONCRETO ARMADO EM UMA EDIFICAÇÃO TÉRREA OU SOBRADO UTILIZANDO AÇO CA-50 DE 8,0 MM - MONTAGEM. AF_12/2015	KG	6,70
5.2.5	CONCRETO FCK = 30MPA, TRAÇO 1:2,3:2,7 (CIMENTO/ AREIA MÉDIA/ BRITA 1) - PREPARO MECÂNICO COM BETONEIRA 400 L. AF_07/2016	M³	3,16
5.2.6	LANÇAMENTO COM USO DE BALDES, ADENSAMENTO E ACABAMENTO DE CONCRETO EM ESTRUTURAS. AF_12/2015	M³	3,16
5.3	<b>LAJE PRÉ-MOLDADA (EDIFICAÇÃO)</b>		
5.3.1	LAJE PRÉ-MOLDADA P/FORRO, SOBRECARGA 100KG/M2, VAOS ATE 3,50M/E=8CM, C/LAJOTAS E CAP.C/CONC FCK=20MPA, 3CM, INTER-EIXO 38CM, C/ESCORAMENTO (REAPR.3X) E FERRAGEM NEGATIVA	M²	25,20
5.4	<b>CINTAMENTO</b>		
5.4.1	CINTA DE AMARRAÇÃO DE ALVENARIA MOLDADA IN LOCO COM UTILIZAÇÃO DE BLOCOS CANALETA. AF_03/2016	M	51,55
5.5	<b>CONCRETO ARMADO PARA VERGAS E CONTRAVERGAS</b>		
5.5.1	VERGA PRÉ-MOLDADA PARA PORTAS COM ATÉ 1,5 M DE VÃO. AF_03/2016	M	8,10
5.5.2	VERGA PRÉ-MOLDADA PARA PORTAS COM MAIS DE 1,5 M DE VÃO. AF_03/2016	M	6,40
5.5.3	VERGA PRÉ-MOLDADA PARA JANELAS COM ATÉ 1,5 M DE VÃO. AF_03/2016	M	8,80
5.5.4	CONTRAVERGA PRÉ-MOLDADA PARA VÃOS DE ATÉ 1,5 M DE COMPRIMENTO. AF_03/2016	M	8,80
5.5.5	VERGA PRÉ-MOLDADA PARA JANELAS COM MAIS DE 1,5 M DE VÃO. AF_03/2016	M	15,80
5.5.6	CONTRAVERGA PRÉ-MOLDADA PARA VÃOS DE MAIS DE 1,5 M DE COMPRIMENTO. AF_03/2016	M	15,80
6	<b>ELEVAÇÃO</b>		

PREFEITURA MUNICIPAL DE RIACHO DOS CAVALOS, CNPJ: 08.921.876/0001-82, RUA DR ANTONIO CARNEIRO, 58, 1º ANDAR, CENTRO, RIACHO DOS CAVALOS/PB – TELEFONE: (83) 3449-1060  
E-MAIL: prefeitura@riachodoscavalos.pb.gov.br

*Handwritten signature*

*Handwritten signature*

Este documento encontra-se registrado no Conselho Regional de Engenharia e Agronomia da Paraíba vinculado à Certidão nº 188288/2023, emitida em 27/04/2023



Certidão nº 188288/2023  
27/04/2023, 08:02

Chave de Impressão: DB750

O documento neste ato registrado foi emitido em 26/04/2023 e contém 18 folhas





**PREFEITURA MUNICIPAL DE RIACHO DOS CAVALOS**

ESTADO DA PARAÍBA – BRASIL

CNPJ: 08.921.876/0001-82 END. Rua Dr. Antônio Carneiro, 58 – Centro – CEP: 58.870-000.

6.1	ALVENARIA DE VEDAÇÃO DE BLOCOS CERÂMICOS FURADOS NA HORIZONTAL DE 9X19X19CM (ESPESSURA 9CM) DE PAREDES COM ÁREA LÍQUIDA MAIOR OU IGUAL A 6M² SEM VÃOS E ARGAMASSA DE ASSENTAMENTO COM PREPARO EM BETONEIRA. AF_06/2014	M²	384,20
6.2	BOX DE FRANGO E PEIXE - DIMENSÃO 3,90 X 0,62 X 1,00M	UND	16,00
6.3	BOX DE CARNE - DIMENSÃO 4,70 X 0,62 X 1,00M	UND	6,00
7	<b>ESQUADRIAS</b>		
7.1	<b>PORTAS DE MADEIRA, ALUMÍNIO E VIDRO</b>		
7.1.1	KIT DE PORTA DE MADEIRA PARA PINTURA, SEMI-OCA (LEVE OU MÉDIA), PADRÃO POPULAR, 90X210CM, ESPESSURA DE 3,5CM, ITENS INCLUSOS: DOBRADIÇAS, MONTAGEM E INSTALAÇÃO DO BATENTE, FECHADURA COM EXECUÇÃO DO FURO - FORNECIMENTO E INSTALAÇÃO. AF_08/2015	UN	2,00
7.1.2	KIT DE PORTA DE MADEIRA PARA PINTURA, SEMI-OCA (LEVE OU MÉDIA), PADRÃO POPULAR, 70X210CM, ESPESSURA DE 3,5CM, ITENS INCLUSOS: DOBRADIÇAS, MONTAGEM E INSTALAÇÃO DO BATENTE, FECHADURA COM EXECUÇÃO DO FURO - FORNECIMENTO E INSTALAÇÃO. AF_08/2015	UN	3,00
7.1.3	PORTA EM ALUMÍNIO DE ABRIR TIPO VENEZIANA COM GUARNIÇÃO, FIXAÇÃO COM PARAFUSOS - FORNECIMENTO E INSTALAÇÃO. AF_08/2015	M²	4,08
7.1.4	PV 01 - PORTA DE VIDRO TEMPERADO, 3,00 X 3,00M, ESPESSURA 10MM, INCLUSIVE ACESSÓRIOS (EXCETO MOLA HIDRÁULICA)	UND	2,00
7.1.5	GRADE DE FERRO EM BARRA CHATA 3/16"	M²	7,90
7.1.6	PORTAO DE FERRO EM CHAPA GALVANIZADA PLANA 14 GSG	M²	29,90
7.2	<b>JANELAS DE ALUMÍNIO</b>		
7.2.1	JANELA DE ALUMÍNIO DE CORRER, 2 FOLHAS, FIXAÇÃO COM ARGAMASSA, COM VIDROS, PADRONIZADA. AF_07/2016	M²	1,00
7.3	<b>ELEMENTO VAZADO</b>		
7.3.1	COBOGO DE CONCRETO (ELEMENTO VAZADO), 7X50X50CM, ASSENTADO COM ARGAMASSA TRACO 1:3 (CIMENTO E AREIA)	M²	4,72
7.4	<b>DIVISÓRIAS DO BANHEIRO</b>		

Este documento encontra-se registrado no Conselho Regional de Engenharia e Agronomia da Paraíba, vinculado à Certidão nº 188288/2023, emitida em 27/04/2023



Certidão nº 188288/2023  
27/04/2023, 08:02

Chave de Impressão: DB750

O documento neste ato registrado foi emitido em 26/04/2023 e contém 18 folhas

PREFEITURA MUNICIPAL DE RIACHO DOS CAVALOS, CNPJ: 08.921.876/0001-82, RUA DR ANTONIO CARNEIRO, 58, 1º ANDAR, CENTRO, RIACHO DOS CAVALOS/PB – TELEFONE: (83) 3449-1060  
E-MAIL: prefeitura@riachodoscavalos.pb.gov.br





## PREFEITURA MUNICIPAL DE RIACHO DOS CAVALOS

ESTADO DA PARAÍBA – BRASIL

CNPJ: 08.921.876/0001-82 END. Rua Dr. Antônio Carneiro, 58 – Centro – CEP: 58.870-000.

7.4.1	DIVISORIA EM MARMORITE ESPESSURA 35MM, CHUMBAMENTO NO PISO E PAREDE COM ARGAMASSA DE CIMENTO E AREIA, POLIMENTO MANUAL, EXCLUSIVE FERRAGENS	M <sup>2</sup>	5,98
8	<b>COBERTURA</b>		
8.1	ESTRUTURA METÁLICA EM TESOURAS OU TRELIÇAS, VÃO LIVRE DE 12,60M, FORNECIMENTO E MONTAGEM, NÃO SENDO CONSIDERADOS OS FECHAMENTOS METÁLICOS, AS COLUNAS, OS SERVIÇOS GERAIS EM ALVENARIA E CONCRETO, AS TELHAS DE COBERTURA E A PINTURA DE ACABAMENTO	M <sup>2</sup>	457,55
8.2	TELHAMENTO COM TELHA DE AÇO/ALUMÍNIO E = 0,5 MM, COM ATÉ 2 ÁGUAS, INCLUSO IÇAMENTO. AF_06/2016	M <sup>2</sup>	457,55
8.3	TRAMA DE MADEIRA COMPOSTA POR TERÇAS PARA TELHADOS DE ATÉ 2 ÁGUAS PARA TELHA ONDULADA DE FIBROCIMENTO, METÁLICA, PLÁSTICA OU TERMOACÚSTICA, INCLUSO TRANSPORTE VERTICAL. AF_12/2015	M <sup>2</sup>	12,10
8.4	TELHAMENTO COM TELHA DE FIBROCIMENTO ONDULADA ESP = 6MM	M <sup>2</sup>	12,10
8.5	RUFO EM CHAPA DE AÇO GALVANIZADO NÚMERO 24, CORTE DE 25 CM, INCLUSO TRANSPORTE VERTICAL. AF_06/2016	M	13,15
8.6	CALHA EM CHAPA DE AÇO GALVANIZADO NÚMERO 24, DESENVOLVIMENTO DE 33 CM, INCLUSO TRANSPORTE VERTICAL. AF_06/2016	M	82,40
8.7	FORRO EM PLACAS DE GESSO, PARA AMBIENTES COMERCIAIS. AF_05/2017_P	M <sup>2</sup>	24,66
9	<b>IMPERMEABILIZAÇÃO</b>		
9.1	IMPERMEABILIZAÇÃO DE ESTRUTURAS ENTERRADAS, COM TINTA ASFÁLTICA, DUAS DEMASOS.	M <sup>2</sup>	144,56
10	<b>REVESTIMENTO DE PAREDES/TETOS</b>		
10.1	CHAPISCO APLICADO EM ALVENARIAS E ESTRUTURAS DE CONCRETO INTERNAS, COM COLHER DE PEDREIRO. ARGAMASSA TRAÇO 1:3 COM PREPARO EM BETONEIRA 400L. AF_06/2014	M <sup>2</sup>	768,39
10.2	MASSA ÚNICA, PARA RECEBIMENTO DE PINTURA, EM ARGAMASSA TRAÇO 1:2:8, PREPARO MECÂNICO COM BETONEIRA 400L, APLICADA MANUALMENTE EM FACES INTERNAS DE PAREDES, ESPESSURA DE 10MM, COM EXECUÇÃO DE TALISCAS. AF_06/2014	M <sup>2</sup>	645,96

Este documento encontra-se registrado no Conselho Regional de Engenharia e Agronomia da Paraíba, vinculado à Certidão nº 188288/2023, emitida em 27/04/2023



Certidão nº 188288/2023  
27/04/2023, 08:02

Chave de Impressão: DB750

O documento neste ato registrado foi emitido em 26/04/2023 e contém 18 folhas

PREFEITURA MUNICIPAL DE RIACHO DOS CAVALOS, CNPJ: 08.921.876/0001-82, RUA DR ANTONIO CARNEIRO, 58, 1º ANDAR, CENTRO, RIACHO DOS CAVALOS/PB – TELEFONE: (83) 3449-1060

E-MAIL: prefeitura@riachodoscavalos.pb.gov.br





## PREFEITURA MUNICIPAL DE RIACHO DOS CAVALOS

ESTADO DA PARAÍBA – BRASIL

CNPJ: 08.921.876/0001-82 END. Rua Dr. Antônio Carneiro, 58 – Centro – CEP: 58.870-000.

10.3	EMBOÇO, PARA RECEBIMENTO DE CERÂMICA, EM ARGAMASSA TRAÇO 1:2:8, PREPARO MECÂNICO COM BETONEIRA 400L, APLICADO MANUALMENTE EM FACES INTERNAS DE PAREDES, PARA AMBIENTE COM ÁREA MAIOR QUE 10M2, ESPESSURA DE 10MM, COM EXECUÇÃO DE TALISCAS. AF_06/2014	M²	60,13
10.4	REVESTIMENTO CERÂMICO PARA PAREDES INTERNAS COM PLACAS TIPO ESMALTADA PADRÃO POPULAR DE DIMENSÕES 20X20 CM APLICADAS EM AMBIENTES DE ÁREA MENOR QUE 5 M2 NA ALTURA INTEIRA DAS PAREDES. AF_06/2014	M²	60,13
<b>11</b>	<b>PAVIMENTAÇÃO</b>		
11.1	PISO EM GRANILITE, MARMORITE OU GRANITINA ESPESSURA 8 MM, INCLUSO JUNTAS DE DILATAÇÃO PLÁSTICAS	M²	386,71
11.2	LASTRO DE CONCRETO MAGRO, APLICADO EM PISOS OU RADIEIS, ESPESSURA DE 3 CM. AF_07/2016	M²	411,39
11.3	ARGAMASSA TRAÇO 1:5 (CIMENTO E AREIA MÉDIA) PARA CONTRAPISO, PREPARO MECÂNICO COM BETONEIRA 600 L. AF_06/2014	M³	7,73
11.4	ASSENTAMENTO DE GUIA (MEIO-FIO) EM TRECHO RETO, CONFECCIONADA EM CONCRETO PRÉ-FABRICADO, DIMENSÕES 100X15X13X20 CM (COMPRIMENTO X BASE INFERIOR X BASE SUPERIOR X ALTURA), PARA URBANIZAÇÃO INTERNA DE EMPREENDIMENTOS. AF_06/2016_P	M	31,74
11.5	EXECUÇÃO DE PASSEIO EM PISO INTERTRAVADO, COM BLOCO RETANGULAR COR NATURAL DE 20 X 10 CM, ESPESSURA 6 CM.	M²	719,04
11.6	EXECUÇÃO DE PASSEIO (CALÇADA) OU PISO DE CONCRETO COM CONCRETO MOLDADO IN LOCO, FEITO EM OBRA, ACABAMENTO CONVENCIONAL, NÃO ARMADO. AF_07/2016	M³	4,39
11.7	REVESTIMENTO CERÂMICO PARA PISO COM PLACAS TIPO ESMALTADA EXTRA DE DIMENSÕES 35X35 CM APLICADA EM AMBIENTES DE ÁREA MAIOR QUE 10 M2. AF_06/2014	M²	21,70
11.8	RODAPÉ CERÂMICO DE 7CM DE ALTURA COM PLACAS TIPO ESMALTADA EXTRA DE DIMENSÕES 35X35CM. AF_06/2014	M	13,00
<b>12</b>	<b>PINTURA</b>		
12.1	APLICAÇÃO E LIXAMENTO DE MASSA LÁTEX EM PAREDES, UMA DEMÃO. AF_06/2014	M²	645,96

PREFEITURA MUNICIPAL DE RIACHO DOS CAVALOS, CNPJ: 08.921.876/0001-82, RUA DR ANTONIO CARNEIRO, 58, 1º ANDAR, CENTRO, RIACHO DOS CAVALOS/PB – TELEFONE: (83) 3449-1060  
E-MAIL: prefeitura@riachodoscavalos.pb.gov.br

Este documento encontra-se registrado no Conselho Regional de Engenharia e Agronomia da Paraíba, vinculado à Certidão nº 188288/2023, emitida em 27/04/2023



Certidão nº 188288/2023  
27/04/2023, 08:02  
Chave de Impressão: DB750

O documento neste ato registrado foi emitido em 26/04/2023 e contém 18 folhas





## PREFEITURA MUNICIPAL DE RIACHO DOS CAVALOS

ESTADO DA PARAÍBA – BRASIL

CNPJ: 08.921.876/0001-82 END. Rua Dr. Antônio Carneiro, 58 – Centro – CEP: 58.870-000.

12.2	APLICAÇÃO MANUAL DE PINTURA COM TINTA LÁTEX PVA EM PAREDES, DUAS DEMÃOS. AF_06/2014	M²	645,96
12.3	PINTURA ESMALTE BRILHANTE PARA MADEIRA, DUAS DEMÃOS, SOBRE FUNDO NIVELADOR BRANCO	M²	16,38
<b>13</b>	<b>INSTALAÇÃO ELÉTRICA</b>		
13.1	INTERRUPTOR SIMPLES (1 MÓDULO), 10A/250V, INCLUINDO SUPORTE E PLACA - FORNECIMENTO E INSTALAÇÃO. AF_12/2015	UN	5,00
13.2	INTERRUPTOR SIMPLES (3 MÓDULOS), 10A/250V, INCLUINDO SUPORTE E PLACA - FORNECIMENTO E INSTALAÇÃO. AF_12/2015	UN	2,00
13.3	TOMADA BAIXA DE EMBUTIR (1 MÓDULO), 2P+T 10 A, INCLUINDO SUPORTE E PLACA - FORNECIMENTO E INSTALAÇÃO. AF_12/2015	UN	19,00
13.4	TOMADA BAIXA DE EMBUTIR (2 MÓDULOS), 2P+T 10 A, INCLUINDO SUPORTE E PLACA - FORNECIMENTO E INSTALAÇÃO. AF_12/2015	UN	56,00
13.5	TOMADA ALTA DE EMBUTIR (1 MÓDULO), 2P+T 20 A, INCLUINDO SUPORTE E PLACA - FORNECIMENTO E INSTALAÇÃO. AF_12/2015	UN	1,00
13.6	DISJUNTOR TERMOMAGNETICO MONOPOLAR PADRAO NEMA (AMERICANO) 10 A 30A 240V, FORNECIMENTO E INSTALACAO	UN	11,00
13.7	DISJUNTOR TERMOMAGNETICO TRIPOLAR PADRAO NEMA (AMERICANO) 10 A 50A 240V, FORNECIMENTO E INSTALACAO	UN	1,00
13.8	DISJUNTOR TERMOMAGNETICO TRIPOLAR PADRAO NEMA (AMERICANO) 60 A 100A 240V, FORNECIMENTO E INSTALACAO	UN	2,00
13.9	DISJUNTOR TETRAPOLAR 63A- DR	UND	1,00
13.10	CABO DE COBRE FLEXÍVEL ISOLADO, 1,5 MM², ANTI-CHAMA 450/750 V, PARA CIRCUITOS TERMINAIS - FORNECIMENTO E INSTALAÇÃO. AF_12/2015	M	158,80
13.11	CABO DE COBRE FLEXÍVEL ISOLADO, 2,5 MM², ANTI-CHAMA 450/750 V, PARA CIRCUITOS TERMINAIS - FORNECIMENTO E INSTALAÇÃO. AF_12/2015	M	1.591,30
13.12	CABO DE COBRE FLEXÍVEL ISOLADO, 4 MM², ANTI-CHAMA 450/750 V, PARA CIRCUITOS TERMINAIS - FORNECIMENTO E INSTALAÇÃO. AF_12/2015	M	478,90
13.13	CABO DE COBRE FLEXÍVEL ISOLADO, 10 MM², ANTI-CHAMA 0,6/1,0 KV, PARA CIRCUITOS TERMINAIS - FORNECIMENTO E INSTALAÇÃO. AF_12/2015	M	46,20

PREFEITURA MUNICIPAL DE RIACHO DOS CAVALOS, CNPJ: 08.921.876/0001-82, RUA DR ANTONIO CARNEIRO, 58, 1º ANDAR, CENTRO, RIACHO DOS CAVALOS/PB – TELEFONE: (83) 3449-1060  
E-MAIL: prefeitura@riachodoscavalos.pb.gov.br

Este documento encontra-se registrado no Conselho Regional de Engenharia e Agronomia da Paraíba, vinculado à Certidão nº 188288/2023, emitida em 27/04/2023



Certidão nº 188288/2023  
27/04/2023, 08:02

Chave de Impressão: DB750

O documento neste ato registrado foi emitido em 26/04/2023 e contém 18 folhas

Conselho Regional de Engenharia e Agronomia da Paraíba

Av. Dom Pedro I, 809 - Tambaia - João Pessoa - PB  
Tel: + 55 (83) 3533 2525 E-mail: creapb@creapb.org.br



CREA-  
PB

Impresso em: 27/04/2023, às 08:02





## PREFEITURA MUNICIPAL DE RIACHO DOS CAVALOS

ESTADO DA PARAÍBA – BRASIL

CNPJ: 08.921.876/0001-82 END. Rua Dr. Antônio Carneiro, 58 – Centro – CEP: 58.870-000.

13.14	ELETRODUTO FLEXÍVEL CORRUGADO, PVC, DN 25 MM (3/4"). PARA CIRCUITOS TERMINAIS, INSTALADO EM PAREDE - FORNECIMENTO E INSTALAÇÃO. AF_12/2015	M	89,10
13.15	ELETRODUTO FLEXÍVEL CORRUGADO, PVC, DN 32 MM (1"), PARA CIRCUITOS TERMINAIS, INSTALADO EM PAREDE - FORNECIMENTO E INSTALAÇÃO. AF_12/2015	M	7,20
13.16	ELETRODUTO RÍGIDO ROSCÁVEL, PVC, DN 32 MM (1"), PARA CIRCUITOS TERMINAIS, INSTALADO EM LAJE - FORNECIMENTO E INSTALAÇÃO. AF_12/2015	M	48,45
13.17	ELETRODUTO RÍGIDO ROSCÁVEL, PVC, DN 25 MM (3/4"), PARA CIRCUITOS TERMINAIS, INSTALADO EM LAJE - FORNECIMENTO E INSTALAÇÃO. AF_12/2015	M	397,10
13.18	ELETRODUTO RÍGIDO ROSCÁVEL, PVC, DN 50 MM (1 1/2") - FORNECIMENTO E INSTALAÇÃO. AF_12/2015	M	2,00
13.19	LUVA PARA ELETRODUTO, PVC, ROSCÁVEL, DN 32 MM (1"), PARA CIRCUITOS TERMINAIS, INSTALADA EM LAJE - FORNECIMENTO E INSTALAÇÃO. AF_12/2015	UN	16,00
13.20	LUVA PARA ELETRODUTO, PVC, ROSCÁVEL, DN 25 MM (3/4"), PARA CIRCUITOS TERMINAIS, INSTALADA EM LAJE - FORNECIMENTO E INSTALAÇÃO. AF_12/2015	UN	94,00
13.21	ABRACADEIRA EM AÇO PARA AMARRAÇÃO DE ELETRODUTOS, TIPO D, COM 1" E CUNHA DE FIXAÇÃO	UN	49,00
13.22	ABRACADEIRA EM AÇO PARA AMARRAÇÃO DE ELETRODUTOS, TIPO D, COM 3/4" E CUNHA DE FIXAÇÃO	UN	398,00
13.23	LUMINÁRIA TIPO CALHA, DE SOBREPOR, COM 2 LÂMPADAS TUBULARES DE 36 W - FORNECIMENTO E INSTALAÇÃO. AF_11/2017	UN	1,00
13.24	LUMINÁRIA TIPO CALHA, DE SOBREPOR, COM 1 LÂMPADA TUBULAR DE 36 W - FORNECIMENTO E INSTALAÇÃO. AF_11/2017	UN	4,00
13.25	LUMINÁRIA FECHADA PARA ILUMINAÇÃO PÚBLICA - LÂMPADAS DE 250/500W - FORNECIMENTO E INSTALAÇÃO (EXCLUINDO LÂMPADAS)	UN	24,00
13.26	LÂMPADA DE VAPOR DE MERCÚRIO DE 250W - FORNECIMENTO E INSTALAÇÃO	UN	16,00
13.27	LÂMPADA DE VAPOR DE SÓDIO DE 250WX220V - FORNECIMENTO E INSTALAÇÃO	UN	8,00
13.28	LUMINÁRIA ARANDELA TIPO MEIA - LUA COM VIDRO FOSCO 30X15CM, COM LÂMPADA FLUORESCENTE 9/10W - FORNECIMENTO E INSTALAÇÃO	UND	2,00

Este documento encontra-se registrado no Conselho Regional de Engenharia e Agronomia da Paraíba, vinculado à Certidão nº 188288/2023, emitida em 27/04/2023



Certidão nº 188288/2023  
27/04/2023, 08:02

Chave de Impressão: DB750

O documento neste ato registrado foi emitido em 26/04/2023 e contém 18 folhas

PREFEITURA MUNICIPAL DE RIACHO DOS CAVALOS, CNPJ: 08.921.876/0001-82, RUA DR ANTONIO CARNEIRO, 58, 1º ANDAR, CENTRO, RIACHO DOS CAVALOS/PB – TELEFONE: (83) 3449-1060  
E-MAIL: prefeitura@riachodoscavalos.pb.gov.br

Conselho Regional de Engenharia e Agronomia da Paraíba

Av. Dom Pedro I, 809 - Tamba - João Pessoa - PB

Tel: + 55 (83) 3533 2525 E-mail: creapb@creapb.org.br



CREA-  
PB

Impresso em: 27/04/2023, às 08:02.







## PREFEITURA MUNICIPAL DE RIACHO DOS CAVALOS

ESTADO DA PARAÍBA – BRASIL

CNPJ: 08.921.876/0001-82 END. Rua Dr. Antônio Carneiro, 58 – Centro – CEP: 58.870-000.

13.29	CAIXA OCTOGONAL 3" X 3", PVC, INSTALADA EM LAJE - FORNECIMENTO E INSTALAÇÃO. AF_12/2015	UN	31,00
13.30	CAIXA RETANGULAR 4" X 2" MÉDIA (1,30 M DO PISO), PVC, INSTALADA EM PAREDE - FORNECIMENTO E INSTALAÇÃO. AF_12/2015	UN	88,00
13.31	CAIXA DE PASSAGEM PARA TELEFONE 15X15X10CM (SOBREPOR), FORNECIMENTO E INSTALAÇÃO.	UN	4,00
13.32	CAIXA DE PASSAGEM, DE EMBUTIR, EM PVC, 120X120X75MM	UND	7,00
13.33	QUADRO DE DISTRIBUICAO DE ENERGIA DE EMBUTIR, EM CHAPA METALICA, PARA 18 DISJUNTORES TERMOMAGNETICOS MONOPOLARES, COM BARRAMENTO TRIFASICO E NEUTRO, FORNECIMENTO E INSTALACAO	UN	1,00
13.34	QUADRO DE MEDIÇÃO TRIFÁSICA COM CAIXA EM NORIL	UND	1,00
13.35	RELE FOTOELETRICO P/ COMANDO DE ILUMINACAO EXTERNA 220V/1000W - FORNECIMENTO E INSTALACAO	UN	5,00
13.36	POSTE DE CONCRETO DUPLO T H=9M CARGA NOMINAL 300KG INCLUSIVE ESCAVACAO, EXCLUSIVE TRANSPORTE - FORNECIMENTO E INSTALACAO	UN	4,00
<b>14</b>	<b>INSTALAÇÃO HIDRÁULICA</b>		
<b>14.1</b>	<b>TUBULAÇÕES E CONEXÕES EM PVC</b>		
14.1.1	ADAPTADOR COM FLANGES LIVRES, PVC, SOLDÁVEL, DN 25 MM X 3/4 , INSTALADO EM RESERVAÇÃO DE ÁGUA DE EDIFICAÇÃO QUE POSSUA RESERVATÓRIO DE FIBRA/FIBROCIMENTO FORNECIMENTO E INSTALAÇÃO. AF_06/2016	UN	1,00
14.1.2	ADAPTADOR COM FLANGE E ANEL DE VEDAÇÃO, PVC, SOLDÁVEL, DN 20 MM X 1/2 , INSTALADO EM RESERVAÇÃO DE ÁGUA DE EDIFICAÇÃO QUE POSSUA RESERVATÓRIO DE FIBRA/FIBROCIMENTO FORNECIMENTO E INSTALAÇÃO. AF_06/2016	UN	2,00
14.1.3	ADAPTADOR COM FLANGES LIVRES, PVC, SOLDÁVEL LONGO, DN 32 MM X 1 , INSTALADO EM RESERVAÇÃO DE ÁGUA DE EDIFICAÇÃO QUE POSSUA RESERVATÓRIO DE FIBRA/FIBROCIMENTO FORNECIMENTO E INSTALAÇÃO. AF_06/2016	UN	1,00

PREFEITURA MUNICIPAL DE RIACHO DOS CAVALOS, CNPJ: 08.921.876/0001-82, RUA DR ANTONIO CARNEIRO, 58, 1º ANDAR, CENTRO, RIACHO DOS CAVALOS/PB – TELEFONE: (83) 3449-1060  
E-MAIL: prefeitura@riachodoscavalos.pb.gov.br



Este documento encontra-se registrado no Conselho Regional de Engenharia e Agronomia da Paraíba, vinculado à Certidão nº 188288/2023, emitida em 27/04/2023



Certidão nº 188288/2023  
27/04/2023, 08:02

Chave de Impressão: DB750

O documento neste ato registrado foi emitido em 26/04/2023 e contém 18 folhas





## PREFEITURA MUNICIPAL DE RIACHO DOS CAVALOS

ESTADO DA PARAÍBA – BRASIL

CNPJ: 08.921.876/0001-82 END. Rua Dr. Antônio Carneiro, 58 – Centro – CEP: 58.870-000.

14.1.4	ADAPTADOR COM FLANGES LIVRES, PVC, SOLDÁVEL, DN 50 MM X 1 1/2 , INSTALADO EM RESERVAÇÃO DE ÁGUA DE EDIFICAÇÃO QUE POSSUA RESERVATÓRIO DE FIBRA/FIBROCIMENTO FORNECIMENTO E INSTALAÇÃO. AF_06/2016	UN	1,00
14.1.5	ADAPTADOR CURTO COM BOLSA E ROSCA PARA REGISTRO, PVC, SOLDÁVEL, DN 20MM X 1/2", INSTALADO EM RAMAL OU SUB-RAMAL DE ÁGUA - FORNECIMENTO E INSTALAÇÃO. AF_12/2014	UN	1,00
14.1.6	BUCHA DE REDUCAO DE PVC, SOLDÁVEL, CURTA, COM 50 X 40 MM, PARA AGUA FRIA PREDIAL	UN	1,00
14.1.7	BUCHA DE REDUCAO DE PVC, SOLDÁVEL, CURTA, COM 40 X 32 MM, PARA AGUA FRIA PREDIAL	UN	4,00
14.1.8	BUCHA DE REDUCAO DE PVC, SOLDÁVEL, CURTA, COM 32 X 25 MM, PARA AGUA FRIA PREDIAL	UN	1,00
14.1.9	JOELHO 90 GRAUS, PVC, SOLDÁVEL, DN 20MM, INSTALADO EM RAMAL OU SUB-RAMAL DE ÁGUA - FORNECIMENTO E INSTALAÇÃO. AF_12/2014	UN	10,00
14.1.10	JOELHO 90 GRAUS, PVC, SOLDÁVEL, DN 25MM, INSTALADO EM RAMAL OU SUB-RAMAL DE ÁGUA - FORNECIMENTO E INSTALAÇÃO. AF_12/2014	UN	9,00
14.1.11	JOELHO 90 GRAUS, PVC, SOLDÁVEL, DN 40MM, INSTALADO EM PRUMADA DE ÁGUA - FORNECIMENTO E INSTALAÇÃO. AF_12/2014	UN	4,00
14.1.12	JOELHO 90 GRAUS, PVC, SOLDÁVEL, DN 50MM, INSTALADO EM PRUMADA DE ÁGUA - FORNECIMENTO E INSTALAÇÃO. AF_12/2014	UN	4,00
14.1.13	JOELHO DE REDUCAO, PVC SOLDÁVEL, 90 GRAUS, 32 MM X 25 MM, PARA AGUA FRIA PREDIAL	UN	21,00
14.1.14	TUBO, PVC, SOLDÁVEL, DN 20MM, INSTALADO EM RAMAL OU SUB-RAMAL DE ÁGUA - FORNECIMENTO E INSTALAÇÃO. AF_12/2014	M	54,63
14.1.15	TUBO, PVC, SOLDÁVEL, DN 25MM, INSTALADO EM RAMAL OU SUB-RAMAL DE ÁGUA - FORNECIMENTO E INSTALAÇÃO. AF_12/2014	M	26,57
14.1.16	TUBO, PVC, SOLDÁVEL, DN 32MM, INSTALADO EM RAMAL OU SUB-RAMAL DE ÁGUA - FORNECIMENTO E INSTALAÇÃO. AF_12/2014	M	16,49
14.1.17	TUBO, PVC, SOLDÁVEL, DN 40MM, INSTALADO EM PRUMADA DE ÁGUA - FORNECIMENTO E INSTALAÇÃO. AF_12/2014	M	54,41

PREFEITURA MUNICIPAL DE RIACHO DOS CAVALOS, CNPJ: 08.921.876/0001-82, RUA DR ANTONIO CARNEIRO, 58, 1º ANDAR, CENTRO, RIACHO DOS CAVALOS/PB – TELEFONE: (83) 3449-1060  
E-MAIL: prefeitura@riachodoscavalos.pb.gov.br



Este documento encontra-se registrado no Conselho Regional de Engenharia e Agronomia da Paraíba, vinculado à Certidão nº 188288/2023, emitida em 27/04/2023



Certidão nº 188288/2023  
27/04/2023, 08:02

Chave de Impressão: DB750

O documento neste ato registrado foi emitido em 26/04/2023 e contém 18 folhas





## PREFEITURA MUNICIPAL DE RIACHO DOS CAVALOS

ESTADO DA PARAÍBA – BRASIL

CNPJ: 08.921.876/0001-82 END. Rua Dr. Antônio Carneiro, 58 – Centro – CEP: 58.870-000.

14.1.18	TUBO, PVC, SOLDÁVEL, DN 50MM, INSTALADO EM PRUMADA DE ÁGUA - FORNECIMENTO E INSTALAÇÃO. AF_12/2014	M	9,47
14.1.19	TE, PVC, SOLDÁVEL, DN 20MM, INSTALADO EM RAMAL OU SUB-RAMAL DE ÁGUA - FORNECIMENTO E INSTALAÇÃO. AF_12/2014	UN	1,00
14.1.20	TE, PVC, SOLDÁVEL, DN 25MM, INSTALADO EM RAMAL OU SUB-RAMAL DE ÁGUA - FORNECIMENTO E INSTALAÇÃO. AF_12/2014	UN	7,00
14.1.21	TE, PVC, SOLDÁVEL, DN 50MM, INSTALADO EM PRUMADA DE ÁGUA - FORNECIMENTO E INSTALAÇÃO. AF_12/2014	UN	3,00
14.1.22	JOELHO 90 GRAUS COM BUCHA DE LATÃO, PVC, SOLDÁVEL, DN 25MM, X 1/2" INSTALADO EM RAMAL OU SUB-RAMAL DE ÁGUA - FORNECIMENTO E INSTALAÇÃO. AF_12/2014	UN	26,00
14.1.23	TÊ DE REDUÇÃO, PVC, SOLDÁVEL, DN 32MM X 25MM, INSTALADO EM RAMAL OU SUB-RAMAL DE ÁGUA - FORNECIMENTO E INSTALAÇÃO. AF_12/2014	UN	1,00
14.1.24	TÊ DE REDUÇÃO, PVC, SOLDÁVEL, DN 40MM X 32MM, INSTALADO EM PRUMADA DE ÁGUA - FORNECIMENTO E INSTALAÇÃO. AF_12/2014	UN	15,00
14.1.25	TE DE REDUCAO, PVC, SOLDÁVEL, 90 GRAUS, 50 MM X 32 MM, PARA AGUA FRIA PREDIAL	UN	3,00
<b>14.2</b>	<b>ACESSÓRIOS E COMPLEMENTOS</b>		
14.2.1	REGISTRO DE GAVETA BRUTO, LATÃO, ROSCÁVEL, 3/4", COM ACABAMENTO E CANOPLA CROMADOS. FORNECIDO E INSTALADO EM RAMAL DE ÁGUA. AF_12/2014	UN	4,00
14.2.2	REGISTRO DE GAVETA BRUTO, LATÃO, ROSCÁVEL, 1/2", COM ACABAMENTO E CANOPLA CROMADOS. FORNECIDO E INSTALADO EM RAMAL DE ÁGUA. AF_12/2014	UN	1,00
14.2.3	REGISTRO DE GAVETA BRUTO, LATÃO, ROSCÁVEL, 1", COM ACABAMENTO E CANOPLA CROMADOS, INSTALADO EM RESERVAÇÃO DE ÁGUA DE EDIFICAÇÃO QUE POSSUA RESERVATÓRIO DE FIBRA/FIBROCIMENTO - FORNECIMENTO E INSTALAÇÃO. AF_06/2016	UN	1,00

PREFEITURA MUNICIPAL DE RIACHO DOS CAVALOS, CNPJ: 08.921.876/0001-82, RUA DR ANTONIO CARNEIRO, 58, 1º ANDAR, CENTRO, RIACHO DOS CAVALOS/PB – TELEFONE: (83) 3449-1060  
E-MAIL: prefeitura@riachodoscavalos.pb.gov.br



Este documento encontra-se registrado no Conselho Regional de Engenharia e Agronomia da Paraíba, vinculado a Certidão nº 188288/2023, emitida em 27/04/2023



Certidão nº 188288/2023  
27/04/2023, 08:02

Chave de Impressão: DB750

O documento neste ato registrado foi emitido em 26/04/2023 e contém 18 folhas





## PREFEITURA MUNICIPAL DE RIACHO DOS CAVALOS

ESTADO DA PARAÍBA – BRASIL

CNPJ: 08.921.876/0001-82 END. Rua Dr. Antônio Carneiro, 58 – Centro – CEP: 58.870-000.



Este documento encontra-se registrado no Conselho Regional de Engenharia e Agronomia da Paraíba, vinculado à Certidão nº 188288/2023, emitida em 27/04/2023



14.2.4	REGISTRO DE GAVETA BRUTO, LATÃO, ROSCÁVEL, 1 1/2", COM ACABAMENTO E CANOPLA CROMADOS, INSTALADO EM RESERVAÇÃO DE ÁGUA DE EDIFICAÇÃO QUE POSSUA RESERVATÓRIO DE FIBRA/FIBROCIMENTO – FORNECIMENTO E INSTALAÇÃO. AF_06/2016	UN	1,00
14.2.5	ENGATE FLEXÍVEL EM PLÁSTICO BRANCO, 1/2" X 30CM - FORNECIMENTO E INSTALAÇÃO. AF_12/2013	UN	26,00
14.2.6	BOLSA DE LIGACAO EM PVC FLEXIVEL PARA VASO SANITARIO 1.1/2 " (40 MM)	UN	6,00
14.2.7	CAIXA D'ÁGUA EM POLIETILENO, 1000 LITROS, COM ACESSÓRIOS	UN	2,00
<b>15</b>	<b>INSTALAÇÃO SANITÁRIA</b>		
<b>15.1</b>	<b>TUBULAÇÕES E CONEXÕES DE PVC</b>		
15.1.1	CURVA CURTA 90 GRAUS, PVC, SERIE NORMAL, ESGOTO PREDIAL, DN 100 MM, JUNTA ELÁSTICA, FORNECIDO E INSTALADO EM RAMAL DE DESCARGA OU RAMAL DE ESGOTO SANITÁRIO. AF_12/2014	UN	2,00
15.1.2	CURVA CURTA 90 GRAUS, PVC, SERIE NORMAL, ESGOTO PREDIAL, DN 40 MM, JUNTA SOLDÁVEL, FORNECIDO E INSTALADO EM RAMAL DE DESCARGA OU RAMAL DE ESGOTO SANITÁRIO. AF_12/2014	UN	26,00
15.1.3	JOELHO 45 GRAUS, PVC, SERIE NORMAL, ESGOTO PREDIAL, DN 50 MM, JUNTA ELÁSTICA, FORNECIDO E INSTALADO EM RAMAL DE DESCARGA OU RAMAL DE ESGOTO SANITÁRIO. AF_12/2014	UN	13,00
15.1.4	JOELHO 90 GRAUS, PVC, SERIE NORMAL, ESGOTO PREDIAL, DN 100 MM, JUNTA ELÁSTICA, FORNECIDO E INSTALADO EM RAMAL DE DESCARGA OU RAMAL DE ESGOTO SANITÁRIO. AF_12/2014	UN	6,00
15.1.5	JOELHO 90 GRAUS, PVC, SERIE NORMAL, ESGOTO PREDIAL, DN 100 MM, JUNTA ELÁSTICA, FORNECIDO E INSTALADO EM RAMAL DE DESCARGA OU RAMAL DE ESGOTO SANITÁRIO. AF_12/2014	UN	8,00
15.1.6	JOELHO 90 GRAUS, PVC, SERIE NORMAL, ESGOTO PREDIAL, DN 40 MM, JUNTA SOLDÁVEL, FORNECIDO E INSTALADO EM RAMAL DE DESCARGA OU RAMAL DE ESGOTO SANITÁRIO. AF_12/2014	UN	26,00
15.1.7	BUCHA DE REDUÇÃO LONGA, PVC, SERIE R, ÁGUA PLUVIAL, DN 50 X 40 MM, JUNTA ELÁSTICA, FORNECIDO E INSTALADO EM RAMAL DE ENCAMINHAMENTO. AF_12/2014	UN	1,00

PREFEITURA MUNICIPAL DE RIACHO DOS CAVALOS, CNPJ: 08.921.876/0001-82, RUA DR ANTONIO CARNEIRO, 58, 1º ANDAR, CENTRO, RIACHO DOS CAVALOS/PB – TELEFONE: (83) 3449-1060  
E-MAIL: prefeitura@riachodoscavalos.pb.gov.br

Certidão nº 188288/2023

27/04/2023, 08:02

Chave de Impressão: DB750

O documento neste ato registrado foi emitido em 26/04/2023 e contém 18 folhas

Conselho Regional de Engenharia e Agronomia da Paraíba

Av. Dom Pedro I, 809 - Tambaia - João Pessoa - PB

Tel: + 55 (83) 3533 2525 E-mail: creapb@creapb.org.br



**CREA-  
PB**

Impresso em: 27/04/2023, às 08:02.





## PREFEITURA MUNICIPAL DE RIACHO DOS CAVALOS

ESTADO DA PARAÍBA – BRASIL

CNPJ: 08.921.876/0001-82 END. Rua Dr. Antônio Carneiro, 58 – Centro – CEP: 58.870-000.

15.1.8	JUNÇÃO SIMPLES, PVC, SERIE NORMAL, ESGOTO PREDIAL, DN 100 X 100 MM, JUNTA ELÁSTICA, FORNECIDO E INSTALADO EM RAMAL DE DESCARGA OU RAMAL DE ESGOTO SANITÁRIO. AF_12/2014	UN	4,00
15.1.9	JUNCAO SIMPLES, PVC, DN 100 X 50 MM, SERIE NORMAL PARA ESGOTO PREDIAL	UN	1,00
15.1.10	JUNCAO SIMPLES, PVC, DN 75 X 50 MM, SERIE NORMAL PARA ESGOTO PREDIAL	UN	4,00
15.1.11	JUNÇÃO SIMPLES, PVC, SERIE NORMAL, ESGOTO PREDIAL, DN 50 X 50 MM, JUNTA ELÁSTICA, FORNECIDO E INSTALADO EM RAMAL DE DESCARGA OU RAMAL DE ESGOTO SANITÁRIO. AF_12/2014	UN	1,00
15.1.12	TUBO PVC, SERIE NORMAL, ESGOTO PREDIAL, DN 40 MM, FORNECIDO E INSTALADO EM RAMAL DE DESCARGA OU RAMAL DE ESGOTO SANITÁRIO. AF_12/2014	M	29,99
15.1.13	TUBO PVC, SERIE NORMAL, ESGOTO PREDIAL, DN 50 MM, FORNECIDO E INSTALADO EM RAMAL DE DESCARGA OU RAMAL DE ESGOTO SANITÁRIO. AF_12/2014	M	71,05
15.1.14	TUBO PVC, SERIE NORMAL, ESGOTO PREDIAL, DN 75 MM, FORNECIDO E INSTALADO EM RAMAL DE DESCARGA OU RAMAL DE ESGOTO SANITÁRIO. AF_12/2014	M	34,20
15.1.15	TUBO PVC, SERIE NORMAL, ESGOTO PREDIAL, DN 100 MM, FORNECIDO E INSTALADO EM RAMAL DE DESCARGA OU RAMAL DE ESGOTO SANITÁRIO. AF_12/2014	M	100,58
<b>15.2</b>	<b>ACESSÓRIOS E COMPLEMENTOS</b>		
15.2.1	CAIXA SIFONADA, PVC, DN 100 X 100 X 50 MM, JUNTA ELÁSTICA, FORNECIDA E INSTALADA EM RAMAL DE DESCARGA OU EM RAMAL DE ESGOTO SANITÁRIO. AF_12/2014	UN	15,00
15.2.2	CAIXA SIFONADA, PVC, DN 150 X 150 X 50 MM, JUNTA ELÁSTICA, FORNECIDA E INSTALADA EM RAMAL DE DESCARGA OU EM RAMAL DE ESGOTO SANITÁRIO	UND	2,00
15.2.3	CAIXA SIFONADA, PVC, DN 150 X 185 X 75 MM, JUNTA ELÁSTICA, FORNECIDA E INSTALADA EM RAMAL DE DESCARGA OU EM RAMAL DE ESGOTO SANITÁRIO. AF_12/2014	UN	1,00
15.2.4	CAIXA DE GORDURA DUPLA, CIRCULAR, EM CONCRETO PRÉ-MOLDADO, DIÂMETRO INTERNO = 0,6 M, ALTURA INTERNA = 0,6 M. AF_05/2018	UN	2,00

PREFEITURA MUNICIPAL DE RIACHO DOS CAVALOS, CNPJ: 08.921.876/0001-82, RUA DR ANTONIO CARNEIRO, 58, 1º ANDAR, CENTRO, RIACHO DOS CAVALOS/PB – TELEFONE: (83) 3449-1060  
E-MAIL: prefeitura@riachodoscavalos.pb.gov.br

Este documento encontra-se registrado no Conselho Regional de Engenharia e Agronomia da Paraíba, vinculado à Certidão nº 188288/2023, emitida em 27/04/2023



Certidão nº 188288/2023  
27/04/2023, 08:02

Chave de Impressão: DB750

O documento neste ato registrado foi emitido em 26/04/2023 e contém 18 folhas





## PREFEITURA MUNICIPAL DE RIACHO DOS CAVALOS

ESTADO DA PARAÍBA – BRASIL

CNPJ: 08.921.876/0001-82 END. Rua Dr. Antônio Carneiro, 58 – Centro – CEP: 58.870-000.

15.2.5	CAIXA DE INSPEÇÃO EM CONCRETO PRÉ-MOLDADO DN 60CM COM TAMPA H= 60CM - FORNECIMENTO E INSTALACAO	UN	7,00
15.2.6	PLACA CIMENTICIA LISA E = 10 MM, DE 1,20 X 3,00 M (SEM AMIANTO)	M²	0,48
15.2.7	SIFÃO DO TIPO FLEXIVEL EM PVC 1" X 1.1/2" - FORNECIMENTO E INSTALAÇÃO. AF_12/2013	UN	4,00
<b>15.3</b>	<b>SISTEMA DE VENTILAÇÃO</b>		
15.3.1	TERMINAL DE VENTILACAO, 50 MM, SERIE NORMAL, ESGOTO PREDIAL	UN	1,00
15.3.2	CURVA CURTA 90 GRAUS, PVC, SERIE NORMAL, ESGOTO PREDIAL, DN 50 MM, JUNTA ELÁSTICA, FORNECIDO E INSTALADO EM RAMAL DE DESCARGA OU RAMAL DE ESGOTO SANITÁRIO. AF_12/2014	UN	1,00
15.3.3	TUBO PVC, SERIE NORMAL, ESGOTO PREDIAL, DN 50 MM, FORNECIDO E INSTALADO EM PRUMADA DE ESGOTO SANITÁRIO OU VENTILAÇÃO. AF_12/2014	M	4,96
<b>16</b>	<b>LOUÇAS E METAIS</b>		
<b>16.1</b>	<b>LOUÇAS</b>		
16.1.1	VASO SANITÁRIO SIFONADO COM CAIXA ACOPLADA LOUÇA BRANCA, INCLUSO ENGATE FLEXÍVEL EM PLÁSTICO BRANCO, 1/2 X 40CM - FORNECIMENTO E INSTALAÇÃO. AF_12/2013	UN	6,00
16.1.2	LAVATÓRIO LOUÇA BRANCA COM COLUNA, 45 X 55CM OU EQUIVALENTE, PADRÃO MÉDIO - FORNECIMENTO E INSTALAÇÃO. AF_12/2013	UN	4,00
16.1.3	CUBA DE EMBUTIR DE AÇO INOXIDÁVEL MÉDIA, INCLUSO VÁLVULA TIPO AMERICANA EM METAL CROMADO E SIFÃO FLEXÍVEL EM PVC - FORNECIMENTO E INSTALAÇÃO. AF_12/2013	UN	22,00
<b>16.2</b>	<b>METAIS</b>		
16.2.1	TORNEIRA CROMADA DE MESA, 1/2" OU 3/4", PARA LAVATÓRIO, PADRÃO POPULAR - FORNECIMENTO E INSTALAÇÃO. AF_12/2013	UN	26,00
16.2.2	BARRA DE APOIO RETA, EM AÇO INOX POLIDO, COMPRIMENTO 80CM, DIAMETRO MINIMO 3 CM	UN	4,00
<b>17</b>	<b>INCÊNDIO</b>		
17.1	EXTINTOR INCENDIO AGUA-PRESSURIZADA 10L INCL SUPORTE PAREDE CARGA COMPLETA FORNECIMENTO E COLOCACAO	UN	5,00

PREFEITURA MUNICIPAL DE RIACHO DOS CAVALOS, CNPJ: 08.921.876/0001-82, RUA DR ANTONIO CARNEIRO, 58, 1º ANDAR, CENTRO, RIACHO DOS CAVALOS/PB – TELEFONE: (83) 3449-1060  
E-MAIL: prefeitura@riachodoscavalos.pb.gov.br

Este documento encontra-se registrado no Conselho Regional de Engenharia e Agronomia da Paraíba, vinculado à Certidão nº 188288/2023, emitida em 27/04/2023



Certidão nº 188288/2023  
27/04/2023, 08:02

Chave de Impressão: DB750

O documento neste ato registrado foi emitido em 26/04/2023 e contém 18 folhas





**PREFEITURA MUNICIPAL DE RIACHO DOS CAVALOS**

ESTADO DA PARAÍBA – BRASIL

CNPJ: 08.921.876/0001-82 END. Rua Dr. Antônio Carneiro, 58 – Centro – CEP: 58.870-000.

Este documento encontra-se registrado no Conselho Regional de Engenharia e Agronomia da Paraíba, vinculado à Certidão nº 188288/2023, emitida em 27/04/2023



17.2	EXTINTOR INCENDIO TP PO QUIMICO 6KG - FORNECIMENTO E INSTALACAO	UN	5,00
17.3	PLACAS DE SINALIZAÇÃO DE ORIENTAÇÃO E SALVAMENTO (SAIDAS DE EMERGENCIA/ROTAS DE FUGA) - PLACA IDENTIFICAÇÃO ACRÍLICO 20X40CM - FORNECIMENTO E COLOCAÇÃO	UND	9,00
17.4	PLACA FOTOLUMINESCENTE PARA SINALIZAÇÃO EXTINTOR 30X30CM - FORNECIMENTO E COLOCAÇÃO	UND	5,00
<b>18</b>	<b>DIVERSOS/RAMPAS</b>		
18.1	CONCRETO FCK = 15MPA, TRAÇO 1:3,4:3,5 (CIMENTO/ AREIA MÉDIA/ BRITA 1) - PREPARO MECÂNICO COM BETONEIRA 400 L. AF_07/2016	M²	1,60
18.2	LANCAMENTO/APLICACAO MANUAL DE CONCRETO EM FUNDACOES	M²	1,60
18.3	PISO PODOTÁTIL EM PLACA CIMENTÍCIA, ASSENTADO COM ARGAMASSA EM RAMPA DO PASSEIO PÚBLICO	M²	2,25
<b>20</b>	<b>SERVIÇOS FINAIS</b>		
20.1	LIMPEZA FINAL DA OBRA	M²	1.368,82

Francisco Eudes Vieira de Araújo  
 Prefeito Constitucional  
 FRANCISCO EUDES VIEIRA DE ARAÚJO  
 PREFEITO DO MUNICÍPIO  
 CPF: 027.356.024-78  
 ADELIA MABEL PEREIRA MAIA  
 Engenheira Civil  
 CREA: 1117144/2019  
 ADELIA MABEL PEREIRA MAIA  
 ENGENHEIRA FISCAL DO MUNICÍPIO  
 CREA: 1117144/2019



PREFEITURA MUNICIPAL DE RIACHO DOS CAVALOS, CNPJ: 08.921.876/0001-82, RUA DR ANTONIO CARNEIRO, 58, 1º ANDAR, CENTRO, RIACHO DOS CAVALOS/PB – TELEFONE: (83) 3449-1060  
 E-MAIL: prefeitura@riachodoscavalos.pb.gov.br

*Eudes*

Certidão nº 188288/2023  
 27/04/2023, 08:02

Chave de Impressão: DB750

O documento neste ato registrado foi emitido em 26/04/2023 e contém 18 folhas



CARTÓRIO RIACHO DOS CAVALOS  
RUA RUA 28 DE DEZEMBRO - 28 - CENTRO

Reconheço, por semelhança, a(s) firma(s) de  
**FRANCISCO EUDES VIEIRA DE ARAUJO**.

Riacho dos Cavalos/PB 19/07/2022  
Em testemunho da verdade Dou fé  
Substituto: **DIÉGO SOARES DA SILVA**  
Selo Digital: ANF16402-XSKZ  
Confira em <https://selodigital.tpb.jus.br>  
Emol: R\$11,28 Forpên R\$0,31  
Fep: R\$ 2,08 MP R\$0,18



**41.636.370/0001-05**  
OFÍCIO DE REGISTRO DAS PESSOAS  
NATURAIS E TABELIONATO DE  
NOTAS DE RIACHO DOS CAVALOS-PB  
RUA 28 DE DEZEMBRO, Nº 20  
CENTRO - CEP: 58870-000  
CATOLÉ DO ROCHA-PB



CARTÓRIO RIACHO DOS CAVALOS  
RUA RUA 28 DE DEZEMBRO - 28 - CENTRO

Reconheço, por autenticidade, a(s) firma(s) de  
**ADELIA MABEL PEREIRA MAIA**

Riacho dos Cavalos/PB 20/07/2022  
Em testemunho da verdade Dou fé  
Substituto: **DIÉGO SOARES DA SILVA**  
Selo Digital: ANG68498-QHVG  
Confira em <https://selodigital.tpb.jus.br>  
Emol: R\$11,28 Forpên R\$0,31  
Fep: R\$ 2,08 MP R\$0,18



**Diégo da Silva**  
Substituto  
Riacho dos Cavalos-PB

Este documento encontra-se registrado no Conselho  
Regional de Engenharia e Agronomia da Paraíba,  
vinculado à Certidão nº 188288/2023, emitida em  
27/04/2023



Certidão nº 188288/2023  
27/04/2023, 08:02

Chave de Impressão: DB750

O documento neste ato registrado foi emitido em 26/04/2023 e contém 18 folhas





## Termo de Abertura

Nome do Livro: DIÁRIO

Nº de Ordem: 1



O presente livro do tipo DIÁRIO contém registros numerados, do nº 01 ao nº 20, e servirá para a escrituração dos lançamentos próprios da empresa CONSTRUTORA E LIMPEZA URBANA DANTAS LTDA, município Catolé do Rocha, CNPJ nº 47.674.423/0001-50, Número de Registro (NIRE) 25201041694.

### DECLARAÇÃO DE RESPONSABILIDADE

Declaro(amos), sob as penas da Lei, que o livro apresentado para autenticação preenche todas as formalidades legais exigíveis, bem como que estou(amos) devidamente habilitado(s) para assinatura dos termos de abertura e de encerramento do livro.

Data do arquivamento dos atos constitutivos: 23/08/2022

Ato constitutivo: 25201041694

Católé do Rocha, 23/08/2022

AGNELIO DA SILVA DANTAS

Administrador, Sócio

CPF 070.160.674-67

PEDRO AFONSO DA SILVA

CONTADOR

CRC/PB 00222800

## BALANÇO PATRIMONIAL

**CONSTRUTORA E LIMPEZA URBANA DANTAS LTDA**

Rua Manoel Paulino Dutra, 90 - 1º Andar Sala 01 - Joao Serafim  
 CATOLE DO ROCHA / PB  
 CNPJ : 47.674.423/0001-50  
 Local de Registro : Junta Comercial da Pb  
 Período de Movimento : JANEIRO/2022 a DEZEMBRO/2022

Inscrição Estadual : ISENT0  
 Data Registro : 23/08/2023

Número Registro: 25201041694  
 Folha: 1



<b>ATIVO</b>		
ATIVO CIRCULANTE	247.000,00	D
DISPONIBILIDADES	247.000,00	D
CAIXA MATRIZ	247.000,00	D
<b>TOTAL DO ATIVO =====&gt;</b>	<b>247.000,00</b>	<b>D</b>
<b>PASSIVO</b>		
PATRIMÔNIO LÍQUIDO	247.000,00	C
CAPITAL SOCIAL	250.000,00	C
CAPITAL SOCIAL INTEGRALIZADO	250.000,00	C
CAPITAL SOCIAL	250.000,00	C
LUCROS OU PREJUÍZOS ACUMULADOS	3.000,00	D
LUCROS/PREJUÍZOS	3.000,00	D
PREJUÍZOS ACUMULADOS	3.000,00	D
<b>TOTAL DO PASSIVO =====&gt;</b>	<b>247.000,00</b>	<b>C</b>

Sob as penas da Lei, declaramos que as informações aqui contidas são verdadeiras e nos responsabilizamos por todas elas.  
 As informações foram extraídas das folhas nº 1 a 21 do Livro Diário nº 1, registrado na Junta Comercial do Estado da Paraíba, sob nº 249700930, em 15/05/2023.  
 A sociedade não possui Conselho Fiscal instalado.  
 A sociedade não possui Auditoria Independente.

Reconhecemos a exatidão do presente BALANÇO PATRIMONIAL, totalizando tanto no Ativo como na soma do Passivo com o Patrimônio Líquido,

a importância de :

**R\$ 247.000,00 ( Duzentos e Quarenta e Sete Mil Reais )**

CATOLE DO ROCHA/PB, 31 de DEZEMBRO de 2022

\_\_\_\_\_  
 PEDRO AFONSO DA SILVA  
 CONTADOR  
 C.P.F. :086.924.594-53 RG : 227342  
 C.R.C. :PB-PB00222800

\_\_\_\_\_  
 AGNELIO DA SILVA DANTAS  
 C.P.F. :070.160.674-67  
 R.G. :3309040-SSP/PB

**DEMONSTRAÇÃO DO RESULTADO DO EXERCÍCIO EM 31/12/2022****CONSTRUTORA E LIMPEZA URBANA DANTAS LTDA**

Rua Manoel Paulino Dutra, 90 - 1º Andar Sala 01 - Joao Serafim Cep : -

Catole do Rocha / PB

CNPJ / CEI : 47.674.423/0001-50

Inscrição Estadual: ISENT0

Local de Registro: Junta Comercial da Pb

Data do Registro: 23/08/2023

Nº do Registro: 2520104169

Período Movimento: JANEIRO/2022 a DEZEMBRO/2022

3014



FOLHA: 2

(=) Receita Líquida de Vendas e/ou Serviços		0,00
(=) Lucro Bruto		0,00
<b>(-) Despesas Operacionais</b>		
DESPESAS COM PESSOAL DA ADMINISTRAÇÃO		
HONORARIOS CONTABEIS	3.000,00	3.000,00
(=) Prejuízo Operacional antes do Resultado Financeiro		-3.000,00
(=) PREJUÍZO LÍQUIDO DO EXERCÍCIO		-3.000,00

Sob as penas da Lei, declaramos que as informações aqui contidas são verdadeiras e nos responsabilizamos por todas elas.

As informações foram extraídas das folhas nº 1 a 21 do Livro Diário nº 1, registrado na Junta Comercial do Estado da Paraíba, sob nº 249700930, em 15/05/2023.

A sociedade não possui Conselho Fiscal instalado.

A sociedade não possui Auditoria Independente.

CATOLE DO ROCHA / PB, 31 de Dezembro de 2022

---

 PEDRO AFONSO DA SILVA

CONTADOR

C.P.F. :086.924.594-53 RG : 227342

C.R.C. :PB-PB00222800

---

 AGNELIO DA SILVA DANTAS

C.P.F. :070.160.674-67

R.G. :3309040-SSP/PB

## ANÁLISE DE DEMONSTRAÇÕES CONTÁBEIS

## CONSTRUTORA E LIMPEZA URBANA DANTAS LTDA

Rua Manoel Paulino Dutra, 90 - 1º Andar Sala 01 - Joao Serafim

CATOLE DO ROCHA / PB

CNPJ: 47.674.423/0001-50

I.E.: ISENTO

Local de Registro: Junta Comercial da Pb

Data do Registro: 23/08/2023

Nº do Registro: 25201041694

Período Movimento: JANEIRO/2022 a DEZEMBRO/2022

FOLHA : 0003



## ÍNDICE DE LÍQUIDEZ

## ÍNDICE DE LÍQUIDEZ GERAL

$$\text{ILG} = \frac{\text{Ativo Circulante} + \text{Realizável a Longo Prazo}}{\text{Passivo Circulante} + \text{Passivo não Circulante}} \quad \text{ILG} = \frac{247.000,00}{0,00} \quad \text{ILG : } 247000$$

## ÍNDICE DE LÍQUIDEZ CORRENTE

$$\text{ILC} = \frac{\text{Ativo Circulante}}{\text{Passivo Circulante}} \quad \text{ILC} = \frac{247.000,00}{0,00} \quad \text{ILC : } 247000$$

## ÍNDICE DE LÍQUIDEZ SECA

$$\text{ILS} = \frac{\text{Ativo Circulante} - \text{Estoque}}{\text{Passivo Circulante}} \quad \text{ILS} = \frac{247.000,00}{0,00} \quad \text{ILS : } 247000$$

## ÍNDICE DE LÍQUIDEZ IMEDIATA

$$\text{ILI} = \frac{\text{Disponível}}{\text{Passivo Circulante}} \quad \text{ILI} = \frac{247.000,00}{0,00} \quad \text{ILI : } 247000$$

Sob as penas da Lei, declaramos que as informações aqui contidas são verdadeiras e nos responsabilizamos por todas elas.  
 As informações foram extraídas das folhas nº 1 a 21 do Livro Diário nº 1, registrado na Junta Comercial do Estado da Paraíba,  
 sob nº 249700930, em 15/05/2023.  
 A sociedade não possui Conselho Fiscal instalado.  
 A sociedade não possui Auditoria Independente.

**ANÁLISE DE DEMONSTRAÇÕES CONTÁBEIS****CONSTRUTORA E LIMPEZA URBANA DANTAS LTDA**

Rua Manoel Paulino Dutra, 90 - 1º Andar Sala 01 - Joao Serafim

CATOLE DO ROCHA / PB

CNPJ: 47.674.423/0001-50

I.E.: ISENTO

Local de Registro: Junta Comercial da Pb

Data do Registro: 23/08/2023

Nº do Registro: 25201041694

Período Movimento: JANEIRO/2022 a DEZEMBRO/2022

FOLHA : 0004

**ÍNDICE DE ESTRUTURA DO ATIVO****ÍNDICE DE PARTICIPAÇÃO DO DISPONÍVEL**

$$\text{IPD} = \frac{\text{Disponível}}{\text{Ativo Circulante}} = \frac{247.000,00}{247.000,00} \quad \text{IPD :} \quad 1$$

**ÍNDICE DE PARTICIPAÇÃO DOS ESTOQUES**

$$\text{IPE} = \frac{\text{Estoque}}{\text{Ativo Circulante}} = \frac{0,00}{247.000,00} \quad \text{IPE :} \quad 0$$

**ÍNDICE DE PARTICIPAÇÃO DO ATIVO CIRCULANTE**

$$\text{IPAC} = \frac{\text{Ativo Circulante}}{\text{Ativo}} = \frac{247.000,00}{247.000,00} \quad \text{IPAC :} \quad 1$$

**ÍNDICE DE PARTICIPAÇÃO DE CREDORES**

$$\text{IPC} = \frac{\text{Fornecedores}}{\text{Ativo Circulante}} = \frac{0,00}{247.000,00} \quad \text{IPC :} \quad 0$$

Sob as penas da Lei, declaramos que as informações aqui contidas são verdadeiras e nos responsabilizamos por todas elas.  
 As informações foram extraídas das folhas nº 1 a 21 do Livro Diário nº 1, registrado na Junta Comercial do Estado da Paraíba, sob nº 249700930, em 15/05/2023.  
 A sociedade não possui Conselho Fiscal instalado.  
 A sociedade não possui Auditoria Independente.

**ANÁLISE DE DEMONSTRAÇÕES CONTÁBEIS****CONSTRUTORA E LIMPEZA URBANA DANTAS LTDA**

Rua Manoel Paulino Dutra, 90 - 1º Andar Sala 01 - Joao Serafim

CATOLE DO ROCHA / PB

CNPJ: 47.674.423/0001-50

I.E.: ISENTO

Local de Registro: Junta Comercial da Pb

Data do Registro: 23/08/2023

Nº do Registro: 25201041694

Período Movimento: JANEIRO/2022 a DEZEMBRO/2022

FOLHA 10003

**ÍNDICE DE ESTRUTURA DO PASSIVO****ÍNDICE DE VARIAÇÃO DOS RECURSOS PRÓPRIOS**

$$\text{IVRP} = \frac{\text{Patrimônio Líquido}}{\text{Patrimônio Líquido Anterior}} \quad \text{IVRP} = \frac{247.000,00}{0,00} \quad \text{IVRP : } 247000$$

**ÍNDICE DE PARTICIPAÇÃO DO E.L.P.**

$$\text{IPELP} = \frac{\text{Patrimônio Líquido}}{\text{Passivo não Circulante}} \quad \text{IPELP} = \frac{247.000,00}{0,00} \quad \text{IPELP : } 247000$$

**ÍNDICE DE PARTICIPAÇÃO DO EXIGÍVEL TOTAL**

$$\text{IPET} = \frac{\text{Patrimônio Líquido}}{\text{Passivo Circulante}} \quad \text{IPET} = \frac{247.000,00}{0,00} \quad \text{IPET : } 247000$$

**ÍNDICE DE PARTICIPAÇÃO DO PASSIVO**

$$\text{IPP} = \frac{\text{Patrimônio Líquido}}{\text{Passivo}} \quad \text{IPP} = \frac{247.000,00}{247.000,00} \quad \text{IPP : } 1$$

Sob as penas da Lei, declaramos que as informações aqui contidas são verdadeiras e nos responsabilizamos por todas elas.  
 As informações foram extraídas das folhas nº 1 a 21 do Livro Diário nº 1, registrado na Junta Comercial do Estado da Paraíba,  
 sob nº 249700930, em 15/05/2023.  
 A sociedade não possui Conselho Fiscal instalado.  
 A sociedade não possui Auditoria Independente.

## ANÁLISE DE DEMONSTRAÇÕES CONTÁBEIS

CONSTRUTORA E LIMPEZA URBANA DANTAS LTDA

Rua Manoel Paulino Dutra, 90 - 1º Andar Sala 01 - Joao Serafim

CATOLE DO ROCHA / PB

CNPJ: 47.674.423/0001-50

I.E.: ISENTO

Local de Registro: Junta Comercial da Pb

Data do Registro: 23/08/2023

Nº do Registro: 252010415948

Período Movimento: JANEIRO/2022 a DEZEMBRO/2022

FOLHA: 0006



## ÍNDICE DE CAPITAL DE GIRO

## CAPITALIZAÇÃO

$$C = \frac{\text{Patrimônio Líquido} * 100}{\text{Ativo}} \quad C = \frac{24.700.000,00}{247.000,00} \quad C : 100$$

## IMOBILIZAÇÃO DO CAPITAL PRÓPRIO

$$IC = \frac{\text{Ativo Imobilizado} * 100}{\text{Patrimônio Líquido}} \quad IC = \frac{0,00}{247.000,00} \quad IC : 0$$

## LÍQUIDEZ DOS RECURSOS PRÓPRIOS

$$LRP = \frac{\text{Capital de Giro}}{\text{Patrimônio Líquido}} \quad LRP = \frac{247.000,00}{247.000,00} \quad LRP : 1$$

## ÍNDICE DE ENDIVIDAMENTO

## ÍNDICE DE ENDIVIDAMENTO GERAL

$$IEG = \frac{\text{Passivo Circulante} + \text{Passivo não Circulante}}{\text{Ativo}} \quad IEG = \frac{0,00}{247.000,00} \quad IEG : 0$$

## ÍNDICE DE ENDIVIDAMENTO CORRENTE

$$IEC = \frac{\text{Passivo Circulante}}{\text{Ativo}} \quad IEC = \frac{0,00}{247.000,00} \quad IEC : 0$$

## ÍNDICE DE CAPITAL DE TERCEIROS

$$ICT = \frac{\text{Passivo Circulante} + \text{Passivo não Circulante}}{\text{Patrimônio Líquido}} \quad ICT = \frac{0,00}{247.000,00} \quad ICT : 0$$

Sob as penas da Lei, declaramos que as informações aqui contidas são verdadeiras e nos responsabilizamos por todas elas.  
 As informações foram extraídas das folhas nº 1 a 21 do Livro Diário nº 1, registrado na Junta Comercial do Estado da Paraíba,  
 sob nº 249700930, em 15/05/2023.  
 A sociedade não possui Conselho Fiscal instalado.  
 A sociedade não possui Auditoria Independente.

## ANÁLISE DE DEMONSTRAÇÕES CONTÁBEIS

CONSTRUTORA E LIMPEZA URBANA DANTAS LTDA

Rua Manoel Paulino Dutra, 90 - 1º Andar Sala 01 - Joao Serafim

CATOLE DO ROCHA / PB

CNPJ: 47.674.423/0001-50

I.E.: ISENTO

Local de Registro: Junta Comercial da Pb

Data do Registro: 23/08/2023

Nº do Registro: 25201043694

Período Movimento: JANEIRO/2022 a DEZEMBRO/2022

FOLHA: 0007



## ÍNDICE DE RENTABILIDADE

## ÍNDICE DE GIRO DO ATIVO

$$\text{IGA} = \frac{\text{Receitas}}{\text{Ativo}} = \frac{0,00}{247.000,00} \quad \text{IGA : } 0$$

## MARGEM OPERACIONAL

$$\text{MO} = \frac{\text{Lucro/Prejuízo Operacional}}{\text{Receitas}} = \frac{-3.000,00}{0,00} \quad \text{MO : } 0$$

## RENTABILIDADE DO ATIVO

$$\text{RA} = \frac{\text{Lucro/Prejuízo do Exercício}}{\text{Ativo}} = \frac{-3.000,00}{247.000,00} \quad \text{RA : } -0,0121$$

## RENTABILIDADE DO PATRIMÔNIO LÍQUIDO

$$\text{RPL} = \frac{\text{Lucro/Prejuízo do Exercício} * 100}{\text{Patrimônio Líquido}} = \frac{-300.000,00}{247.000,00} \quad \text{RPL : } -1,2146$$

## ÍNDICE RECEITAS SOBRE DESPESAS

$$\text{IRD} = \frac{\text{Receitas}}{\text{Despesas}} = \frac{0,00}{3.000,00} \quad \text{IRD : } 0$$

## ÍNDICE DE INDEPENDÊNCIA FINANCEIRA

## ÍNDICE DE INDEPENDÊNCIA FINANCEIRA

$$\text{IIF} = \frac{\text{Patrimônio Líquido}}{\text{Ativo}} = \frac{247.000,00}{247.000,00} \quad \text{IIF : } 1$$

Sob as penas da Lei, declaramos que as informações aqui contidas são verdadeiras e nos responsabilizamos por todas elas.  
 As informações foram extraídas das folhas nº 1 a 21 do Livro Diário nº 1, registrado na Junta Comercial do Estado da Paraíba,  
 sob nº 249700930, em 15/05/2023.  
 A sociedade não possui Conselho Fiscal instalado.  
 A sociedade não possui Auditoria Independente.



**ANÁLISE DE DEMONSTRAÇÕES CONTÁBEIS**

**CONSTRUTORA E LIMPEZA URBANA DANTAS LTDA**

Rua Manoel Paulino Dutra, 90 - 1º Andar Sala 01 - Joao Serafim

CATOLE DO ROCHA / PB

CNPJ: 47.674.423/0001-50

I.E.: ISENTO

Local de Registro: Junta Comercial da Pb

Data do Registro: 23/08/2023

Nº do Registro: 25201041694

Período Movimento: JANEIRO/2022 a DEZEMBRO/2022

FOLHA : 0008



**ÍNDICE DE SOLVÊNCIA GERAL**

**ÍNDICE DE SOLVÊNCIA GERAL**

$$ISG = \frac{\text{Ativo}}{\text{Passivo Circulante} + \text{Passivo não Circulante}} \quad ISG = \frac{247.000,00}{0,00} \quad ISG : 247000$$

**ÍNDICE DE GRAU DE IMOBILIZAÇÃO**

**ÍNDICE DE GRAU DE IMOBILIZAÇÃO**

$$IGI = \frac{\text{Ativo Imobilizado}}{\text{Patrimônio Líquido}} \quad IGI = \frac{0,00}{247.000,00} \quad IGI : 0$$

Sob as penas da Lei, declaramos que as informações aqui contidas são verdadeiras e nos responsabilizamos por todas elas.  
 As informações foram extraídas das folhas nº 1 a 21 do Livro Diário nº 1, registrado na Junta Comercial do Estado da Paraíba, sob nº 249700930, em 15/05/2023.  
 A sociedade não possui Conselho Fiscal instalado.  
 A sociedade não possui Auditoria Independente.

**DEMONSTRAÇÃO DAS MUTAÇÕES DO PATRIMÔNIO LÍQUIDO - ( DMPL )**

**CONSTRUTORA E LIMPEZA URBANA DANTAS LTDA**  
 Rua Manoel Paulino Dutra, 90 - 1º Andar Sala 01 - Joao Serafim  
 Catole do Rocha / PB

3014

Local de Registro: Junta Comercial da Pb

Data do Registro: 23/08/2023

Nº do Registro: 25201041694

CNPJ : 47.674.423/0001-50

IE : ISENTO

Período : 01/01/2022 a 31/12/2022

FOLHA: 000009

	01-Capital Social Integralizado	02-Reservas de Capital, Opções Outorgadas e Ações em Tesouraria	03-Reservas de Lucros	04-Lucros ou Prejuízos Acumulados	05-Outros Resultados Abrangentes	06-Patrimônio Líquido dos Sócios da Controladora	07-Participação dos Não Controladores no Patrimônio Líquido das Controladas	08-Patrimônio Líquido Consolidado	Total do Patrimônio Líquido
01-Saldos Iniciais									
02-Aumento de Capital									
03-Gastos com Emissão de Ações									
04-Opções Outorgadas Reconhecidas									
05-Ações em Tesouraria Adquiridas									
06-Ações em Tesouraria Vendidas									
07-Dividendos									
08-Transações de Capital com os Sócios									
09-Lucro Líquido do Período				-3.000,00					-3.000,00
10-Ajustes Instrumentos Financeiros									
Tributos sobre Ajustes Instrumentos Financeiros									
12-Equivalência Patrimonial sobre Ganhos Abrangentes de Coligadas									
13-Ajustes de Conversão do Período									
14-Tributos sobre Ajustes de Conversão do Período									
15-Outros Resultados Abrangentes									
16-Reclassificações para Resultado - Ajuste de Instrumentos Financeiros									
17-Resultado Abrangente Total									
18-Constituição de Reservas									
19-Realização da Reserva Reavaliação									
20-Tributos sobre a Realização da Reserva de Reavaliação									
21-Capital Social	250.000,00								250.000,00
22-Lucros Acumulados									
23-Saldos Finais	250.000,00			-3.000,00					247.000,00



Sob as penas da Lei, declaramos que as informações aqui contidas são verdadeiras e nos responsabilizamos por todas elas.  
 As informações foram extraídas das folhas nº 1 a 21 do Livro Diário nº 1, registrado na Junta Comercial do Estado da Paraíba, sob nº 249700930, em 15/05/2023.  
 A sociedade não possui Conselho Fiscal instalado.  
 A sociedade não possui Auditoria Independente.

# DEMONSTRAÇÕES DE RESULTADOS ABRANGENTES

3014

**CONSTRUTORA E LIMPEZA URBANA DANTAS LTDA**  
 ua Manoel Paulino Dutra, 90 - 1º Andar Sala 01 - Joao Serafim  
 atole do Rocha / PB  
 cal de Registro: Junta Comercial da Pb  
 NPJ: 47.674.423/0001-50

Data do Registro : 23/08/2023  
 Período 01/01/2022 a 31/12/2022  
 N° do Registro: 25201041694  
 FOLHA: 000010

IE : ISENTO

Ocorrência	Capital Social Integrado	Reservas de Capital, Opções Outorgadas e Ações em Tesouraria	Reservas de Lucros	Lucro ou Prejuízo Acumulados	Outros Resultados Abrangentes	Patrimônio Líquido dos Sócios da Controladora	Participação dos Controladores no Patrimônio Líquido das Controladas	Patrimônio Líquido Consolidado
Saldos Iniciais	0,00	0,00	0,00	0,00	0,00	0,00	0,00	0,00
Aumento de Capital	0,00	0,00	0,00	0,00	0,00	0,00	0,00	0,00
Gastos com Emissão de Ações	0,00	0,00	0,00	0,00	0,00	0,00	0,00	0,00
Opções Outorgadas Reconhecidas	0,00	0,00	0,00	0,00	0,00	0,00	0,00	0,00
Ações em Tesouraria Adquiridas	0,00	0,00	0,00	0,00	0,00	0,00	0,00	0,00
Ações em Tesouraria Vendidas	0,00	0,00	0,00	0,00	0,00	0,00	0,00	0,00
Dividendos	0,00	0,00	0,00	0,00	0,00	0,00	0,00	0,00
Transações de Capital com os Sócios	0,00	0,00	0,00	0,00	0,00	0,00	0,00	0,00
Lucro Líquido do Período	0,00	0,00	0,00	0,00	0,00	0,00	0,00	0,00
Ajustes Instrumentos Financeiros	0,00	0,00	0,00	0,00	0,00	0,00	0,00	0,00
Tributos sobre Ajustes Instrumentos Financeiros	0,00	0,00	0,00	0,00	0,00	0,00	0,00	0,00
Equivalência Patrimonial sobre Ganhos Abrangentes de Coligadas	0,00	0,00	0,00	0,00	0,00	0,00	0,00	0,00
Ajustes de Conversão do Período	0,00	0,00	0,00	0,00	0,00	0,00	0,00	0,00
Tributos sobre Ajustes de Conversão do Período	0,00	0,00	0,00	0,00	0,00	0,00	0,00	0,00
Outros Resultados Abrangentes	0,00	0,00	0,00	0,00	0,00	0,00	0,00	0,00
Reclassificações para Resultado - Ajuste de Instrumentos Financeiros	0,00	0,00	0,00	0,00	0,00	0,00	0,00	0,00
Resultado Abrangente Total	0,00	0,00	0,00	0,00	0,00	0,00	0,00	0,00
Constituição de Reservas	0,00	0,00	0,00	0,00	0,00	0,00	0,00	0,00
Realização da Reserva Reavaliação	0,00	0,00	0,00	0,00	0,00	0,00	0,00	0,00
Tributos sobre a Realização da Reserva de Reavaliação	0,00	0,00	0,00	0,00	0,00	0,00	0,00	0,00
Saldos Finais	0,00	0,00	0,00	0,00	0,00	0,00	0,00	0,00

Sob as penas da Lei, declaramos que as informações aqui contidas são verdadeiras e nos responsabilizamos por todas elas.  
 As informações foram extraídas das folhas nº 1 a 21 do Livro Diário nº 1, registrado na Junta Comercial do Estado da Paraíba, sob nº 249700930, em 15/05/2023.  
 A sociedade não possui Conselho Fiscal instalado.  
 A sociedade não possui Auditoria Independente.



## NOTAS EXPLICATIVAS

**CONSTRUTORA E LIMPEZA URBANA DANTAS LTDA**

FOLHA: 11

Rua Manoel Paulino Dutra, 90 - 1º Andar Sala 01 - Joao Serafim

CATOLE DO ROCHA / PB

CNPJ: 47.674.423/0001-50

Local de Registro: JUNTA COMERCIAL DA PB

Inscrição Estadual: ISENTO

Data de Registro: 23/08/2023

Nº do Registro: 25201041694

**1 > CONTEXTO OPERACIONAL**

A empresa CONSTRUTORA E LIMPEZA URBANA DANTAS LTDA tem como atividade preponderante a Construção Civil.

**2 > APRESENTAÇÃO DAS DEMONSTRAÇÕES CONTÁBEIS**

As demonstrações contábeis foram preparadas de acordo com as práticas contábeis adotadas no Brasil, as quais incluem os critérios estabelecidos pela Lei nº 6.404/76 com alterações trazidas pela Lei nº 11.638/07 normas complementares da Comissão de Valores Mobiliários - CVM e Pronunciamentos do Instituto dos Auditores Independentes do Brasil - IBRACON.

**3 > PRINCIPAIS PRÁTICAS CONTÁBEIS****a. Apuração do resultado**

As receitas de serviços, os correspondentes custos e as demais receitas e despesas são reconhecidas pelo regime de competência do exercício.

A parcela atribuível ao Imposto de Renda é calculada à alíquota de 15% sobre o lucro tributável, mais adicional de 10% e inclui os incentivos fiscais. A parcela correspondente à Contribuição Social é calculada à alíquota de 9% sobre o lucro ajustado antes do imposto de renda, conforme a legislação aplicável.

O Imposto de Renda e Contribuição Social diferidos são referentes às receitas e despesas reconhecidas contabilmente, cuja tributação, ocorrerá em exercícios posteriores.

**b. Títulos e valores mobiliários**

Representados por aplicações financeiras de renda fixa e certificados de depósitos bancários demonstrados pelo custo da aplicação acrescido dos rendimentos até a data do balanço, que não supera o valor de mercado.

**c. Contas a receber de clientes**

Representados por faturas ou duplicatas em aberto na data do balanço e serviços executados a faturar.

**d. Estoques**

Demonstrados ao custo médio de aquisição, inferiores aos custos de reposição, ou aos valores de realização.

**e. Permanente**

Demonstrado ao custo, corrigido monetariamente até 31 de dezembro de 1995, combinado com os seguintes aspectos:

- Participações em sociedades coligadas e controladas, avaliadas pelo método da equivalência patrimonial, com base em demonstrações contábeis das empresas investidas. Os outros investimentos foram avaliados ao custo.
- Depreciações de bens do imobilizado, pelo método linear, às taxas anuais de vida útil.

Sob as penas da Lei, declaramos que as informações aqui contidas são verdadeiras e nos responsabilizamos por todas elas.

As informações foram extraídas das folhas nº 1 a 21 do Livro Diário nº 1, registrado na Junta Comercial do Estado da Paraíba, sob nº 249700930, em 15/05/2023.

A sociedade não possui Conselho Fiscal instalado.

A sociedade não possui Auditoria Independente.

## NOTAS EXPLICATIVAS

**CONSTRUTORA E LIMPEZA URBANA DANTAS LTDA**

FOLHA: 12

Rua Manoel Paulino Dutra, 90 - 1º Andar Sala 01 - Joao Serafim

CATOLE DO ROCHA / PB

CNPJ: 47.674.423/0001-50

Local de Registro: JUNTA COMERCIAL DA PB

Inscrição Estadual: ISENTO

Data de Registro: 23/08/2023

Nº do Registro: 2520104/694



- Amortização do diferido, a qual é calculada pelo método linear num prazo que não exceda 10 anos.

**f. Imposto de Renda e Contribuição Social diferidos**

São calculados sobre as diferenças temporárias referentes às receitas e despesas reconhecidas contabilmente, cuja tributação ocorrerá em exercícios posteriores.

**g. Resultados de exercícios futuros**

O resultado de obras de curto prazo é apurado e contabilizado em resultados de exercícios futuros. O reconhecimento em conta de resultado é feito por ocasião do encerramento da obra.

**4 > DEMONSTRAÇÕES CONTÁBEIS CONSOLIDADAS**

As demonstrações contábeis consolidadas em 31 de dezembro de 2022 abrangem as da controladora empresa CONSTRUTORA E LIMPEZA URBANA DNATAS LTDA. e das empresas controladas nas quais mantém participação conforme detalhamento apresentado na nota 6.

As presentes demonstrações contábeis foram elaboradas em conformidade com as normas e procedimentos adotados no Brasil, os quais incluem os princípios de contabilidade emanados da legislação societária brasileira. O processo de consolidação das contas patrimoniais e de resultado corresponde à soma dos saldos das contas de ativo, passivo, receitas e despesas segundo a sua natureza, complementado com as seguintes eliminações:

- Das participações nos resultados, reservas e resultados acumulados mantidos entre elas;
- Dos saldos de contas correntes e outras integrantes do ativo e/ou passivo, mantidos entre as empresas cujos balanços patrimoniais foram consolidados;
- Dos efeitos decorrentes de transações realizadas entre essas empresas;
- Deságio e ágio em investimentos tiveram como fundamento a expectativa de resultados futuros e em consonância com a referida instrução CVM foram classificados como resultado de exercícios futuros; e
- Os direitos dos minoritários estão demonstrados no passivo e no resultado na rubrica Participações de Minoritários.

Sob as penas da Lei, declaramos que as informações aqui contidas são verdadeiras e nos responsabilizamos por todas elas.

As informações foram extraídas das folhas nº 1 a 21 do Livro Diário nº 1, registrado na Junta Comercial do Estado da Paraíba, sob nº 249700930, em 15/05/2023.

A sociedade não possui Conselho Fiscal instalado.

A sociedade não possui Auditoria Independente.



## ASSINATURA ELETRÔNICA

Certificamos que o ato da empresa CONSTRUTORA E LIMPEZA URBANA DANTAS LTDA consta assinado digitalmente por:

IDENTIFICAÇÃO DO(S) ASSINANTE(S)	
CPF/CNPJ	Nome
07016067467	AGNELIO DA SILVA DANTAS
08692459453	PEDRO AFONSO DA SILVA



CERTIFICO O REGISTRO EM 15/05/2023 10:45 SOB Nº 20249700948.  
PROTOCOLO: 249700948 DE 15/05/2023.  
CÓDIGO DE VERIFICAÇÃO: 12307272537. CNPJ DA SEDE: 47674423000150.  
NIRE: 25201041694. COM EFEITOS DO REGISTRO EM: 15/05/2023.  
CONSTRUTORA E LIMPEZA URBANA DANTAS LTDA

MARIA DE FATIMA VENTURA VENANCIO  
SECRETÁRIA-GERAL  
[www.redesim.pb.gov.br](http://www.redesim.pb.gov.br)



### TERMO DE AUTENTICAÇÃO - LIVRO DIGITAL

Declaro autenticados automaticamente os Termos de Abertura e de Encerramento do Livro Digital com características abaixo, em conformidade com o Art. 10 da IN DREI 82/2021 e com base nas informações prestadas pelo solicitante, sob a autenticidade nº 12307260768 em 15/05/2023, protocolo 249700930. Para validação de Autenticação dos Termos, deverá ser acessado o Portal de Serviços / verificação de documentos do Empreendedor (<http://www.redesim.pb.gov.br>) e informar o código de verificação.

Identificação de Empresa	
Nome Empresarial:	CONSTRUTORA E LIMPEZA URBANA DANTAS LTDA
Número de Registro:	25201041694
CNPJ:	47674423000150
Município:	Catolé do Rocha

Identificação de Livro Digital	
Tipo de Livro:	DIÁRIO
Número de Ordem:	1
Período de Escrituração:	23/08/2022 - 31/12/2022

Assinante(s)	Nome	CRC/OAB
07016067467	AGNELIO DA SILVA DANTAS	
08692459453	PEDRO AFONSO DA SILVA	PB00222800



CONFORME ART. 10 DA IN DREI 82/2021,  
CERTIFICO A AUTENTICAÇÃO AUTOMÁTICA EM 15/05/2023 09:07 SOB Nº  
20249700930.  
PROTOCOLO: 249700930 DE 11/05/2023. CÓDIGO DE VERIFICAÇÃO:  
12307260768. NIRE: 25201041694.  
CONSTRUTORA E LIMPEZA URBANA DANTAS LTDA

JUNTA COMERCIAL DO ESTADO DA PARAÍBA  
RESPONSÁVEL PELA AUTENTICAÇÃO  
JOÃO PESSOA, 15/05/2023  
[redesim.pb.gov.br](http://redesim.pb.gov.br)



## ASSINATURA ELETRÔNICA

Certificamos que o ato da empresa CONSTRUTORA E LIMPEZA URBANA DANTAS LTDA consta assinado digitalmente por:

IDENTIFICAÇÃO DO(S) ASSINANTE(S)	
CPF/CNPJ	Nome
07016067467	AGNELIO DA SILVA DANTAS
08692459453	PEDRO AFONSO DA SILVA



CONFORME ART. 10 DA IN DREI 82/2021,  
CERTIFICO A AUTENTICAÇÃO AUTOMÁTICA EM 15/05/2023 09:07 SOB N°  
20249700930.  
PROTOCOLO: 249700930 DE 11/05/2023. NIRE: 25201041694.  
CONSTRUTORA E LIMPEZA URBANA DANTAS LTDA

JUNTA COMERCIAL DO ESTADO DA PARAÍBA  
RESPONSÁVEL PELA AUTENTICAÇÃO  
JOÃO PESSOA, 15/05/2023  
redesim.pb.gov.br



## Termo de Encerramento

Nome do Livro: DIÁRIO

Nº de Ordem: 1



O presente livro do tipo DIÁRIO contém páginas numeradas, do nº 01 ao nº 20, e serviu para escrituração no período de 23/08/2022 a 31/12/2022, da empresa CONSTRUTORA E LIMPEZA URBANA DANTAS LTDA.

Catolé do Rocha, 31/12/2022

---

AGNELIO DA SILVA DANTAS  
Administrador, Sócio  
CPF 070.160.674-67

---

PEDRO AFONSO DA SILVA  
CONTADOR  
CRC/PB 00222800

Rua XV de Novembro, 64 - Sala 21  
Edifício Pedro Francisco Vargas  
Centro, Itajaí - Santa Catarina  
(47) 3514-7599 | (47) 99748-2223  
www.dautin.com | dautin@dautin.com



## CERTIFICADO DE PROVA DE AUTENTICIDADE ELETRÔNICA

A DAUTIN BLOCKCHAIN DOCUMENTOS DIGITAIS E SERVIÇOS LTDA, especificada neste ato apenas como **Dautin Blockchain Co.** CERTIFICA para os devidos fins de direito que, o arquivo digital especificado com o tipo documental **Documento Pessoal** e representado pela função hash criptográfica conhecida como SHA-256, de código **33fdd913c1d82bdaca7a700f8679d2325206c11c144ebaa4901c2f7b16c47640** foi autenticado de acordo com as Legislações e normas vigentes<sup>1</sup> através da rede blockchain Ethereum Classic, sob o identificador único denominado NID **138644** dentro do sistema.

A autenticação eletrônica do documento intitulado "**carteira do contador**", cujo assunto é descrito como "**carteira do contador**", faz prova de que em **26/05/2023 10:54:37**, o responsável **Construtora e Limpeza Urbana Dantas Ltda (47.674.423/0001-50)** tinha posse do arquivo com as mesmas características que foram reproduzidas na prova de autenticidade, sendo de Construtora e Limpeza Urbana Dantas Ltda a responsabilidade, única e exclusiva, pela idoneidade do documento apresentado a DAUTIN Blockchain Co.

Este CERTIFICADO foi emitido em **26/05/2023 11:10:19** através do sistema de autenticação eletrônica da empresa DAUTIN Blockchain Co. de acordo com o Art. 10, § 2º da MP 2200-2/2001, Art. 107 do Código Civil e Art. 411, em seus §§ 2º e 3º do Código de Processo Civil, estando dessa maneira de acordo para o cumprimento do Decreto 10278/2020.

Para mais informações sobre a operação acesse o site <https://www.dautin.com> e informe o código da transação blockchain **0xfe4519dc843c8b9dc3df61b304f299c59f8b0d6513009be735f6e91c2a70a679**. Também é possível acessar a consulta através da rede blockchain em <https://blockscout.com/etc/mainnet/>

<sup>1</sup> Legislação Vigente: Medida Provisória nº 2200-2/2001, Código Civil e Código de Processo Civil.



Presidência da República Casa Civil  
Subchefia para Assuntos Jurídicos  
MEDIDA PROVISÓRIA 2.200-2  
DE 24 DE AGOSTO DE 2001.





VÁLIDA EM TODO TERRITÓRIO NACIONAL

TÍTULO	CPF
BACHAREL EM CIÊNCIAS CONTÁBEIS	088924594-53
TÍTULO EXPEDIDO POR (OU DECL. DE PROVISIONADO)	DIPLOMAÇÃO
URN-UNIVERSIDADE REGIONAL DO NORDESTE	27/08/70

Esta carteira tem fe pública como documento de identidade nas formas do artigo 18 do D. L. 9.295 de 27/05/56 e artigo 1º do A. E. 206 de 07/05/75.

ASSINATURA DO CONTABILISTA



POLICIA DO DIREITO

CARTERA DE IDENTIDADE DE CONTABILISTA

REPÚBLICA FEDERATIVA DO BRASIL	CONSELHO REGIONAL DE CONTABILIDADE DO ESTADO	PG
CATEGORIA	N.º DO REGISTRO	
CONTADOR	PG-002228/0-0	

NOME: PEDRO AFONSO DA SILVA

PLACAO: ANTONIO AFONSO DA SILVA

FLUÍDUO: MARIA CELENO DA SILVA

NASCIMENTO: 24/12/47

NACIONALIDADE: BRASILEIRA

ALMA MATER: ALMA MATER

EXERCÍCIO: 12/07/96

PRESENTE DO CRC



v3.0 - DAUTIN Blockchain Documentos Digitais e Serviços Ltda EPP certifica em 26/05/2023 11:34:24 que o documento de hash (SHA-256) 33fd913c1d82bdaca7a700f6679d2325206c11c144ebaa4901c2f7b16c47640 foi validado em 26/05/2023 10:54:38 através da transação blockchain 0xfe4519dc843c8b9dc3df61b304f299c59f8b0d6513009be735f6e91c2a70a679 e pode ser verificado em <https://www.dautin.com/FileCheck> (NID: 138644)





PODER JUDICIÁRIO  
TRIBUNAL DE JUSTIÇA DA PARAÍBA  
TELEJUDICIÁRIO - CENTRAL DE CERTIDÕES  
Praça João Pessoa, s/n - CEP 58013-902 - João Pessoa (PB)  
Telefone: (83) 3216-1440



## CERTIDÃO NEGATIVA FALÊNCIA / RECUPERAÇÃO JUDICIAL E EXTRAJUDICIAL

Certificamos que, em pesquisa realizada nos registros de distribuição de feitos de falência e recuperação ativos nos cartórios comuns e/ou especializados, em todas as comarcas do Estado da Paraíba, **nada consta** contra:

CNPJ: 47.674.423/0001-50

Razão Social: CONSTRUTORA E LIMPEZA URBANA DANTAS LTDA

Nome Fantasia: CLU

**Certidão emitida às 17:24 de 03/07/2023.**

Validade 30 dias

- 
1. Esta certidão foi expedida gratuitamente, através da internet, com base na Resolução nº 17/2010, da Presidência do TJPB e na Resolução nº 121/2010 do CNJ.
  2. O número do documento constante nesta certidão foi informado pelo próprio solicitante. Sua autenticidade deverá ser conferida pelo interessado confrontando com o documento original (ex: CPF e RG).
  3. Esta certidão não terá validade para fins de instrução de processos judiciais, exceto ANTECEDENTES CRIMINAIS.
  4. A pesquisa é restrita aos dados fornecidos pelo solicitante, ficando ressalvados os registros cadastrados de forma diversa.
  5. A pesquisa foi realizada nos seguintes sistemas processuais: PJE1G, SISCOMW.
- 

Para confirmar a autenticidade deste documento acesse <http://app.tjpb.jus.br/certo/validarcertidao> e insira o código de validação: **Fm0h.8zFU**. Você pode também ler o código QR apresentado no cabeçalho.

## DECLARAÇÕES

**A**  
**CÂMARA MUNICIPAL DE LIMOEIRO DO NORTE/CE**  
**COMISSÃO PERMANENTE DE LICITAÇÃO**

A Empresa **CONSTRUTORA E LIMPEZA URBANA-LTDA DANTAS LTDA**, com sede á Rua: Manuel Paulino Dutra, Nº 90, 1º anda – Bairro: João Serafim – CEP: 58.884-000 – Catolé do Rocha, inscrita no CNPJ/MF sob o nº 47.674.423/0001-50, por intermédio do seu **SÓCIO ADMINISTRADOR** o Sr. **AGNÉLIO DA SILVA DANTAS**, inscrito no **CPF (MF)** sob o nº **070.160.674-67**, e portador da Cédula de Identidade sob o nº **3309040 SSP/PB**, e do **RESPONSÁVEL TÉCNICO** o Sr. E vem mui respeitosamente declarar sob as penas da lei, em especial o art. 299 do Código Penal Brasileiro, bem como em atendimento ao certame acima mencionado o seguinte:

**1.0 - DECLARAÇÃO** DE CUMPRIMENTO DO DISPOSTO NO ART. 7º, INCISO XXXIII, DA CF – ART. 27, INCISO V, DA LEI 8.666/93.

O PROPONENTE ACIMA QUALIFICADO, SOB PENAS DA LEI E EM CUMPRIMENTO AO DISPOSTO NO ART. 7º INCISO XXXIII DA CONSTITUIÇÃO FEDERAL, LEI 9.854, DE 27 DE OUTUBRO DE 1999, DECLARA NÃO POSSUIR EM SEU QUADRO DE PESSOAL, FUNCIONÁRIOS MENORES DE DEZOITO ANOS EM TRABALHO NOTURNO, INSALUBRE OU PERIGOSO E NEM MENORES DE DEZESSEIS ANOS, EM QUALQUER TRABALHO, PODENDO EXISTIR MENORES DE QUATORZE ANOS NA CONDIÇÃO DE APRENDIZ NA FORMA DA LEGISLAÇÃO VIGENTE.

POR SER VERDADE, FIRMA A PRESENTE.

Catolé do Rocha - PB, 15 de Julho de 2023

**CLU DANTAS**  
Const. e Limpeza Urbana  
CNPJ: 47.674.423/0001-50

**Agnélio da Silva Dantas**  
**Sócio Administrador**  
CPF: 070.160.674-67  
RG: 3309040 SSP/PB



Estado do Ceará

# Câmara Municipal de Limoeiro do Norte

Dialogo, Compromisso e Trabalho



## DISPENSA DE LICITAÇÃO Nº 1.2107/2023

A Câmara Municipal de Limoeiro do Norte da Câmara Municipal de Limoeiro do Norte, por sua Ordenadora de Despesas, ao fim, identificado e assinado, vêm abrir o presente processo de DISPENSA DE LICITAÇÃO para **CONTRATAÇÃO DA PRESTAÇÃO DE SERVIÇOS DE ENGENHARIA PARA A IMPLANTAÇÃO DE PLATAFORMA ELEVATÓRIA DA CAMARA MUNICIPAL DE LIMOEIRO DO NORTE.**

### FUNDAMENTAÇÃO LEGAL

A presente dispensa de licitação tem como fundamento o art. 75, inciso I, da Lei nº 14.133, de 1º de abril de 2021, em harmonia com as instruções previstas no art. 72 deste mesmo diploma legal.

### JUSTIFICATIVA DA CONTRATAÇÃO

A dispensa de licitação, no caso em questão, é proveniente do seguinte fato:

A demanda apresentada consiste na **contratação da prestação de serviços de engenharia para a implantação de plataforma elevatória da Câmara Municipal de Limoeiro do Norte**, serviços esses essenciais e necessários para melhorar as condições de acessibilidade do prédio da Sede da Câmara Municipal que atualmente, tem sua plenária funcionando no primeiro pavimento do prédio e seu acesso ocorre apenas por meio de escadas que inviabilizam o acesso de pessoas que possuem dificuldade de locomoção e precisam de mecanismos de viabilidade que proporcionem uma melhor acessibilidade nos prédios públicos.

Como se sabe, a Sede da Câmara Municipal de Limoeiro do Norte está situada a Rua Cel. Malveira, 2266, Centro e suas instalações físicas são pertinentes a um prédio municipal histórico que possui vários anos de existência e por tal fato, atualmente, este não está adaptado às legislações atuais sobre a acessibilidade de pessoas. Logo, pessoas que possuem dificuldade de locomoção não tem fácil acesso aos locais onde ocorre as sessões legislativas, como também ao atendimento à Secretaria administrativa e alguns Gabinetes de vereadores que estão situados no 1º piso do imóvel. Daí, para melhor atender a necessidade pública e disponibilizar uma melhor acessibilidade a todos os cidadãos do município de Limoeiro do Norte, a Câmara Municipal providenciou os serviços de **engenharia para a implantação de plataforma elevatória** para promover um melhor acesso das pessoas nas instalações desta casa Legislativa, promovendo um tratamento igualitário a todos.

O valor global proposto, por Unidade Gestora, conforme demonstrado na planilha abaixo está inferior do teto de **R\$ 108.040,82 (cento e oito mil quarenta reais e oitenta e dois centavos)**, situação em que a Lei nº 14.133, de 1º de abril de 2021, em seu artigo 75, inciso I, atualizado pelo DECRETO Nº 10.922, DE 30 DE DEZEMBRO DE 2021 permite a contratação direta, por dispensa de licitação, senão vejamos:

*Art. 75. É dispensável a licitação:*

*I - para contratação que envolva valores inferiores a R\$ 100.000,00 (cem mil reais), no caso de obras e serviços de engenharia ou de serviços de manutenção de veículos automotores; (Vide Decreto nº 10.922, de 2021) (Vigência);*

...



Estado do Ceará

# Câmara Municipal de Limoeiro do Norte

Diálogo, Compromisso e Trabalho



Assim, pelos motivos dantes declinados e com o amparo legal instituído no art. 75, inciso I, da Lei nº 14.133, de 1º de abril de 2021, atualizado pelo DECRETO Nº 10.922, DE 30 DE DEZEMBRO DE 2021 resta comprovada e justificada a contratação nos moldes que se apresenta.

## JUSTIFICATIVA DO PREÇO

Procedemos com a solicitação de cotações de preços e, conforme previsto no **art. 75, § 3º, da Lei nº 14.133, de 1º de abril de 2021**, publicamos o aviso com este objeto no site oficial da Câmara Municipal de Limoeiro do Norte, para que outros possíveis interessados pudessem, se assim entendessem, apresentar suas propostas, no prazo de 03 (três) dias úteis, a contar da data da publicação, que ocorreu no dia 06 de julho de 2023. Foram apreciadas 03 (três) propostas e, dentre elas, conciliando a questão da oferta do melhor preço, da regularidade jurídica, fiscal, previdenciária, trabalhista, financeira e Técnica, a escolha recaiu sobre a empresa **CONSTRUTORA E LIMPEZA URBANA DANTAS LTDA**, inscrita no CNPJ nº **47.674.423/0001-50**, com sede na Rua Manuel Paulino Dutra, 90, Andar Primeiro Sala 01, João Serafim, Catolé do Rocha - Paraíba, CEP: 58.884-000, subscrita pelo representante legal, o Sr. Agnêlio da Silva Dantas, na qualidade de Proprietário, portador do CPF nº 070.160.674-67.

A proposta aprovada, pelo critério do menor preço por Unidade Gestora ficaram assim definidos:

### CÂMARA MUNICIPAL DE LIMOEIRO DO NORTE

Valor Global : R\$ 66.735,69 (sessenta e seis mil setecentos e trinta e cinco reais e sessenta e nove centavos).

Limoeiro do Norte-Ce, 21 de julho de 2023.

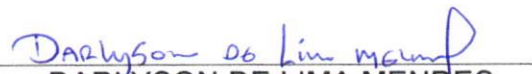
  
DARLYSON DE LIMA MENDES  
Vereador Presidente da Câmara  
Municipal de Limoeiro do Norte



Estado do Ceará

# Câmara Municipal de Limoeiro do Norte

Dialogo, Compromisso e Trabalho



## ANEXO I – MINUTA DO TERMO DE CONTRATO

CONTRATO Nº \_\_\_\_\_

**TERMO DE CONTRATO QUE ENTRE SI FAZEM A CÂMARA MUNICIPAL DE LIMOEIRO DO NORTE, COM A EMPRESA \_\_\_\_\_, PARA O FIM QUE A SEGUIR SE DECLARA:**

A Câmara Municipal de Limoeiro do Norte, pessoa jurídica de direito público interno, com sede à Rua Cel. Malveira, 2266, Centro, em Limoeiro do Norte - Ceará, inscrito no CNPJ/MF sob o nº 01.863.913/0001-05, neste ato representado(a) pelo(a) Vereador Presidente da Câmara Municipal de Limoeiro do Norte, Sr(a). Darlyson de Lima Mendes, doravante denominada de CONTRATANTE e, do outro lado, a empresa \_\_\_\_\_, inscrita no CNPJ nº \_\_\_\_\_, com endereço na Rua \_\_\_\_\_, representada por seu sócio administrador, Sr. \_\_\_\_\_, portador do CPF nº \_\_\_\_\_, ao fim assinado, doravante denominada de CONTRATADA, de acordo com o Processo de Dispensa de Licitação nº 1.2107/2023, em conformidade com o que preceitua a Lei Federal nº 14.133, de 1º de abril de 2021, sujeitando-se os contratantes às suas normas e às cláusulas e condições a seguir ajustadas:

### CLÁUSULA PRIMEIRA - DO FUNDAMENTO LEGAL

1.1- Processo de Dispensa de Licitação, de acordo com o art. 75, inciso I, da Lei nº 14.133, de 1º de abril de 2021, em harmonia com as instruções previstas no art. 72 deste mesmo diploma legal, devidamente ratificado pelo(a) Ordenador(a) de Despesas da Câmara Municipal de Limoeiro do Norte, acima indicado.

### CLAUSULA SEGUNDA - DO OBJETO

2.1- O presente contrato tem por objeto a **CONTRATAÇÃO DA PRESTAÇÃO DE SERVIÇOS DE ENGENHARIA PARA A IMPLANTAÇÃO DE PLATAFORMA ELEVATÓRIA DA CAMARA MUNICIPAL DE LIMOEIRO DO NORTE**

### CLAUSULA TERCEIRA - DO VALOR

3.1- A CONTRATANTE pagará ao(à) CONTRATADO(A) pela execução do objeto deste contrato o valor global de R\$ \_\_\_\_\_ (\_\_\_\_\_), conforme planilha de orçamento em anexo, parte integrante deste processo

### CLAUSULA QUARTA - DAS OBRIGAÇÕES DA CONTRATANTE

4.1- A CONTRATANTE se obriga a proporcionar ao(à) CONTRATADO(a) todas as condições necessárias ao pleno cumprimento das obrigações decorrentes do Termo Contratual, consoante estabelece a Lei nº 14.133, de 1º de abril de 2021;

4.2- Fiscalizar e acompanhar a execução do objeto contratual;

4.3- Comunicar ao(à) CONTRATADO(a) toda e qualquer ocorrência relacionada com a execução do objeto contratual, diligenciando nos casos que exigirem providências corretivas;

4.4- Providenciar os pagamentos ao(à) CONTRATADO(a) à vista das Notas Fiscais/Faturas devidamente atestadas pelo Setor Competente.





Estado do Ceará

# Câmara Municipal de Limoeiro do Norte

Diálogo, Compromisso e Trabalho



## CLÁUSULA QUINTA - DAS OBRIGAÇÕES DA CONTRATADA

- 5.1. Executar o objeto do Contrato, de conformidade com as condições e prazos estabelecidos neste processo, no Termo Contratual e na proposta vencedora;
- 5.2. Manter durante toda a execução do objeto contratual, em compatibilidade com as obrigações assumidas, todas as condições de habilitação e qualificação exigidas na Lei de Licitações;
- 5.3. Utilizar profissionais devidamente habilitados, substituindo-os nos casos de impedimentos fortuitos, de maneira que não se prejudiquem o bom andamento e a boa prestação dos serviços;
- 5.4. Facilitar a ação da fiscalização na inspeção dos serviços, prestando, prontamente, os esclarecimentos que forem solicitados pelo(a) CONTRATANTE;
- 5.5. Responder, perante as leis vigentes, pelo sigilo dos documentos manuseados, sendo que ao(à) CONTRATADO(a) não deverá, mesmo após o término do Contrato, sem consentimento prévio por escrito do(a) CONTRATANTE, fazer uso de quaisquer documentos ou informações especificadas no parágrafo anterior, a não ser para fins de execução do Contrato;
- 5.6. Providenciar a imediata correção das deficiências e/ ou irregularidades apontadas pelo(a) CONTRATANTE;
- 5.7. Arcar com eventuais prejuízos causados ao(à) CONTRATANTE e/ou terceiros, provocados por ineficiência ou irregularidade cometida por seus empregados e/ou prepostos envolvidos na execução do objeto contratual, inclusive, respondendo pecuniariamente;
- 5.8. Pagar seus empregados no prazo previsto em lei, sendo também de sua responsabilidade o pagamento de todos os tributos que, direta ou indiretamente, incidam sobre a prestação dos serviços contratados, inclusive, as contribuições previdenciárias fiscais e parafiscais, FGTS, PIS, emolumentos, seguros de acidentes de trabalho, etc, ficando excluída qualquer solidariedade da Câmara Municipal de Limoeiro do Norte por eventuais autuações administrativas e/ou judiciais uma vez que a inadimplência do(a) CONTRATADO(A), com referência às suas obrigações, não se transfere à Câmara Municipal de Limoeiro do Norte;
- 5.9. Disponibilizar, a qualquer tempo, toda documentação referente ao pagamento dos tributos, seguros, encargos sociais, trabalhistas e previdenciários relacionados com o objeto do contrato;
- 5.10. Respeitar as normas de segurança e medicina do trabalho, previstas na Consolidação das Leis do Trabalho e legislação pertinente.
- 5.11. Responsabilizar-se pela adoção das medidas necessárias à proteção ambiental e às precauções para evitar a ocorrência de danos ao meio ambiente e a terceiros, observando o disposto na legislação federal, estadual e municipal em vigor, inclusive a Lei nº 9.605, publicada no D.O.U. de 13/02/1998;
- 5.12- Responsabilizar-se perante os órgãos e representantes do Poder Público e terceiros por eventuais danos ao meio ambiente causados por ação ou omissão sua, de seus empregados, prepostos ou contratados;
- 5.13- A CONTRATADA estará obrigada ainda a satisfazer aos requisitos e atender a todas as exigências e condições a seguir estabelecidas:
  - a) Prestar os serviços de acordo com os projetos e as Normas da ABNT.
  - b) Atender às normas da Associação Brasileira de Normas Técnicas (ABNT) e demais normas internacionais pertinentes ao objeto contratado;
  - c) Responsabilizar-se pela conformidade, adequação, desempenho e qualidade dos serviços e bens, bem como de cada material, matéria-prima ou componente individualmente considerado, mesmo que não sejam de sua fabricação, garantindo seu perfeito desempenho;



Estado do Ceará

# Câmara Municipal de Limoeiro do Norte

Diálogo, Compromisso e Trabalho

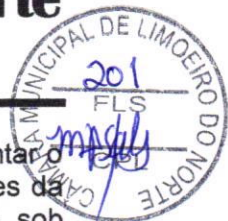

d) Registrar o Contrato decorrente desta licitação no CREA, na forma da Lei, e apresentar o comprovante de "Anotação de Responsabilidade Técnica - ART" correspondente, antes da apresentação da primeira fatura, perante a Câmara Municipal de Limoeiro do Norte-Ce, sob pena de retardar o processo de pagamento;

## CLÁUSULA SEXTA – DO PRAZO DE VIGÊNCIA

6.1- O contrato terá o **prazo de vigência até 180 (cento e oitenta) dias**, contados a partir da data de emissão da ordem de serviço, podendo ser prorrogado nos casos e formas previstos no art. 111, da Lei nº 14.133, de 1º de abril de 2021.

## CLAUSULA SÉTIMA - DAS CONDIÇÕES DE PAGAMENTO

7.1- Os pagamentos serão realizados mediante a apresentação da Nota Fiscal e Fatura correspondente. A Fatura deverá ser aprovada, obrigatoriamente, pela Câmara Municipal de Limoeiro do Norte, que atestará a execução do objeto contratado;

7.2- Caso a fatura seja aprovada pela Câmara Municipal de Limoeiro do Norte, o pagamento será efetuado até o 30º (trigésimo) dia após o protocolo da Fatura pelo(a) CONTRATADO(A).

7.3- Caso a medição seja aprovada pela **CÂMARA MUNICIPAL DE LIMOEIRO DO NORTE**, o pagamento será efetuado até o 30º (trigésimo) dia após o protocolo da fatura pelo(a) CONTRATADO(A), junto ao setor competente da Câmara Municipal de Limoeiro do Norte-Ce

## CLAUSULA OITAVA - DA FONTE DE RECURSOS

8.1- As despesas decorrentes desta contratação correrão por conta, dos recursos próprios da Câmara Municipal de Limoeiro do Norte, ao amparo da dotação orçamentária nº 1601.01.031.0001.2.089 - Funcionamento do Poder Legislativo Municipal, elemento de despesa nº 3.3.90.39.00.

## CLAUSULA NONA - DO REAJUSTAMENTO DE PREÇO

9.1- Os preços são firmes e irrevogáveis pelo período de 12 (doze) meses, a contar da data da apresentação da proposta. Caso o prazo exceda a 12 (doze) meses, os preços contratuais poderão ser reajustados, tomando-se por base a data da apresentação da proposta, com base no INCC – Índice Nacional da Construção Civil ou outro equivalente que venha a substituí-lo, caso este seja extinto

## CLAUSULA DÉCIMA – DAS ALTERAÇÕES CONTRATUAIS

10.1- A CONTRATADA fica obrigada a aceitar, nas mesmas condições contratuais, acréscimos ou supressões no quantitativo do objeto contratado, até o limite de 25% (vinte e cinco por cento) do valor inicial atualizado do Contrato, na forma da Lei nº 14.133, de 1º de abril de 2021.

## CLAUSULA DÉCIMA-PRIMEIRA - DAS SANÇÕES ADMINISTRATIVAS

11.1- Pela inexecução total ou parcial das obrigações assumidas, garantidas a prévia defesa, a Administração poderá aplicar ao(à) Contratado(a), as seguintes sanções:

a) Advertência.

b) Multas de:

b.1) 10% (dez por cento) sobre o valor contratado, em caso de recusa da empresa vencedora em assinar o Contrato dentro do prazo de 05 (cinco) dias úteis, contados da data da notificação feita pelo(a) CONTRATANTE;



Estado do Ceará

# Câmara Municipal de Limoeiro do Norte

Dialogo, Compromisso e Trabalho



b.2) 0,3% (três décimos por cento) por dia de atraso na execução dos serviços, até o limite de 30 (trinta) dias;

b.3) 2% (dois por cento) cumulativos sobre o valor da parcela não cumprida do Contrato e rescisão do pacto, a critério da CONTRATANTE, em caso de atraso dos serviços superior a 30 (trinta) dias.

b.4) O valor da multa referida nesta cláusula será descontada "ex-officio" do(a) CONTRATADO(A), mediante subtração a ser efetuada em qualquer fatura de crédito em seu favor que mantenha junto à CONTRATANTE, independente de notificação ou interpelação judicial ou extrajudicial;

c) suspensão temporária do direito de participar de licitação e impedimento de contratar com a Administração, pelo prazo de até 02 (dois) anos;

d) Declaração de inidoneidade para licitar ou contratar com a Administração Pública, enquanto perdurarem os motivos determinantes da punição ou até que a CONTRATANTE promova sua reabilitação.

## CLÁUSULA DÉCIMA-SEGUNDA - DA RESCISÃO

12.1- A rescisão contratual poderá ser:

a) Determinada por ato unilateral e escrito da CONTRATANTE, nos termos do art. 138, da Lei nº 14.133, de 1º de abril de 2021;

b) Amigável, por acordo entre as partes, na forma dos artigos 137 e 138, da Lei nº 14.133, de 1º de abril de 2021, mediante autorização escrita e fundamentada da autoridade competente, reduzida a termo no processo licitatório, desde que haja conveniência da Administração;

12.2- Em caso de rescisão, sem que haja culpa da CONTRATADA, será esta ressarcida dos prejuízos regulamentares comprovados, quando os houver sofrido;

## CLÁUSULA DÉCIMA-TERCEIRA - DAS DISPOSIÇÕES FINAIS

13.1- Declaram as partes que este Contrato corresponde à manifestação final, completa e exclusiva, do acordo entre elas celebrado;

## CLÁUSULA DÉCIMA-QUARTA - DO FORO

14.1- Fica eleito o foro da Comarca de Limoeiro do Norte, para conhecimento das questões relacionadas com o presente Contrato que não forem resolvidos pelos meios administrativos.

E, assim, inteiramente acordados nas cláusulas e condições retro-estipuladas, as partes contratantes assinam o presente instrumento, em duas vias, para que surtam seus jurídicos e legais efeitos.

\_\_\_\_\_ -Ce, \_\_\_ de \_\_\_\_\_ de 2023.

(Nome do Ordenador de Despesas)  
Câmara Municipal de Limoeiro do Norte  
**CONTRATANTE**

Nome do Representante da Empresa  
Nome da Empresa  
**CONTRATADA**

### TESTEMUNHAS:

1. \_\_\_\_\_  
Nome:  
CPF:

2. \_\_\_\_\_  
Nome:  
CPF:



Estado do Ceará

# Câmara Municipal de Limoeiro do Norte

Diálogo, Compromisso e Trabalho

## PARECER JURÍDICO

INTERESSADO: CÂMARA MUNICIPAL DE LIMOEIRO DO NORTE



**ASSUNTO:** CONTRATAÇÃO DIRETA. DISPENSA DE LICITAÇÃO. ANÁLISE DE PROCESSO E DE MINUTA DO TERMO CONTRATUAL ART. 72, INCISO III, DA LEI Nº 14.133, DE 21 DE ABRIL DE 2021.

Senhor Ordenador de Despesas da Câmara Municipal de Limoeiro do Norte,

Vem a esta Procuradoria jurídica o processo de Dispensa de Licitação nº 1.2107/2023, que trata da CONTRATAÇÃO DA PRESTAÇÃO DE SERVIÇOS DE ENGENHARIA PARA A IMPLANTAÇÃO DE PLATAFORMA ELEVATÓRIA DA CAMARA MUNICIPAL DE LIMOEIRO DO NORTE.

Primeiro, em decorrência do valor auferido, que é inferior a R\$ **RS 108.040,82 (cento e oito mil quarenta reais e oitenta e dois centavos)**, valor este atualizado pelo DECRETO Nº 10.922, DE 30 DE DEZEMBRO DE 2021, estamos diante da possibilidade da contratação direta, por dispensa de licitação, com arrimo no art. 75, inciso I, da Lei nº 14.133, de 1º de abril de 2021, *in verbis*:

*Art. 75. É dispensável a licitação:*

*I - para contratação que envolva valores inferiores a R\$ 100.000,00 (cem mil reais), no caso de obras e serviços de engenharia ou de serviços de manutenção de veículos automotores; (Vide Decreto nº 10.922, de 2021) (Vigência);*

Depois, diante das informações declinadas no referido processo e com base na documentação acostada nos autos, podemos perceber que a administração cumpriu fielmente as recomendações legais, mais precisamente, com relação aos procedimentos previstos no art. 72 da Lei nº 14.133, de 1º de abril de 2021 e com a publicação do aviso contendo a intenção da pretendida contratação na imprensa oficial do município e no site oficial da Câmara Municipal de Limoeiro do Norte, na forma que alude o art. 75, § 3º, do mesmo diploma legal.



Estado do Ceará

# Câmara Municipal de Limoeiro do Norte

Diálogo, Compromisso e Trabalho



Também, confirmamos que a proposta aprovada foi exatamente a de menor valor global, e que foram exigidas e observadas as condições de habilitação da proponente, sobretudo, no que pese a regularidade jurídica, fiscal, previdenciária, trabalhista, financeira e técnica.

Em análise ao processo da dispensa de licitação podemos constatar que este cumpriu, na forma regimental, as devidas formalidades, quais sejam:

- a) Identificação da demanda;
- b) Projeto básico;
- c) Aviso de publicação;
- d) Cotações prévias de preços;
- e) Fundamentação legal;
- f) Justificativa da contratação;
- g) Justificativa do preço.

Assim, considerando que foram observadas as devidas recomendações e o rito processual legal, entendemos pela possibilidade da contratação direta do objeto, por dispensa de licitação, com esteio no art. 75, inciso I, combinado com o art. 72, todos, da Lei nº 14.133, de 1º de abril de 2021.

É o nosso parecer,

Limoeiro do Norte-Ce., 21 de julho de 2023.

ITALO RANMON DE LIMA MOURA

OAB-CE 36.245

Assessor Jurídico



Estado do Ceará

# Câmara Municipal de Limoeiro do Norte

Diálogo, Compromisso e Trabalho

## AUTORIZAÇÃO



Referimo-nos ao processo de Dispensa de Licitação nº 1.2107/2023, cujo objeto é a **CONTRATAÇÃO DA PRESTAÇÃO DE SERVIÇOS DE ENGENHARIA PARA A IMPLANTAÇÃO DE PLATAFORMA ELEVATÓRIA DA CAMARA MUNICIPAL DE LIMOEIRO DO NORTE**

Considerando a necessidade da contratação dos serviços ora demandados e que foram cumpridas as devidas formalidades, à luz do que instrui o art. 72 e art. 75, inciso I, da Lei nº 14.133, de 1º de abril de 2021 e, com base no parecer jurídico apresentado por nossa Procuradoria, fica autorizada a contratação direta, por dispensa de licitação, para o atendimento do objeto acima especificado, pelos valores abaixo indicados:

Valor Global : R\$ 66.735,69 (sessenta e seis mil setecentos e trinta e cinco reais e sessenta e nove centavos).

Prazo de execução: até 30 (trinta) dias.

Fica autorizada, também, a imediata convocação da empresa vencedora para assinatura do respectivo termo de contrato e da competente ordem de serviço.

Limoeiro do Norte-Ce, 21 de julho de 2023.

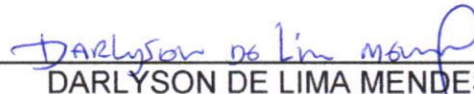
  
DARLYSON DE LIMA MENDES

Vereador Presidente da Câmara Municipal de Limoeiro do Norte  
Ordenadora de Despesas



Estado do Ceará

# Câmara Municipal de Limoeiro do Norte

Diálogo, Compromisso e Trabalho

Limoeiro do Norte-Ce, 25 de julho de 2023.



A

## CONSTRUTORA E LIMPEZA URBANA DANTAS LTDA

Rua Manuel Paulino Dutra, 90, Andar Primeiro Sala 01, João Serafim,  
Catolé do Rocha - Paraíba, CEP: 58.884-000

### REF.: CONVOCAÇÃO PARA ASSINATURA DE CONTRATO

Prezado Senhor,

Cumprimentando-o cordialmente, vimos convocar essa empresa, por intermédio de seu representante legal, para assinatura do contrato, no prazo de até 03 (três) dias úteis, a contar da data da presente convocação, decorrente do processo de DISPENSA DE LICITAÇÃO Nº 1.2107/2023, cujo objeto é a **CONTRATAÇÃO DA PRESTAÇÃO DE SERVIÇOS DE ENGENHARIA PARA A IMPLANTAÇÃO DE PLATAFORMA ELEVATÓRIA DA CAMARA MUNICIPAL DE LIMOEIRO DO NORTE**

Limoeiro do Norte-Ce, 25 de julho de 2023..

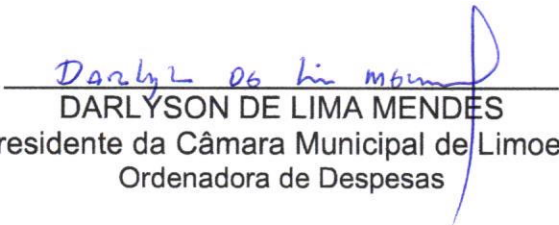
  
DARLYSON DE LIMA MENDES

Vereador Presidente da Câmara Municipal de Limoeiro do Norte  
Ordenadora de Despesas

Recebido, em \_\_\_ de \_\_\_\_\_ de 2023.



Agnélio da Silva Dantas  
CPF nº 070.160.674-67



Estado do Ceará

# Câmara Municipal de Limoeiro do Norte

Diálogo, Compromisso e Trabalho

CONTRATO Nº 2023 9034



**TERMO DE CONTRATO QUE ENTRE SI FAZEM A CÂMARA MUNICIPAL DE LIMOEIRO DO NORTE, COM A EMPRESA CONSTRUTORA E LIMPEZA URBANA DANTAS LTDA, PARA O FIM QUE A SEGUIR SE DECLARA:**

A Câmara Municipal de Limoeiro do Norte, pessoa jurídica de direito público interno, com sede à Rua Cel. Malveira, 2266, Centro, em Limoeiro do Norte - Ceará, inscrito no CNPJ/MF sob o nº 01.863.913/0001-05, neste ato representado(a) pelo(a) Vereador Presidente da Câmara Municipal de Limoeiro do Norte, Sr(a). Darlyson de Lima Mendes, doravante denominada de CONTRATANTE e, do outro lado, a empresa **CONSTRUTORA E LIMPEZA URBANA DANTAS LTDA**, inscrita no CNPJ nº **47.674.423/0001-50**, com endereço na Rua Manuel Paulino Dutra, 90, Andar Primeiro Sala 01, João Serafim, Catolé do Rocha - Paraíba, CEP: 58.884-000, representada por seu proprietário, Sr. Agnélio da Silva Dantas, portador do CPF nº 070.160.674-67, ao fim assinado, doravante denominada de CONTRATADA, de acordo com o Processo de Dispensa de Licitação nº 1.2107/2023, em conformidade com o que preceitua a Lei Federal nº 14.133, de 1º de abril de 2021, sujeitando-se os contratantes às suas normas e às cláusulas e condições a seguir ajustadas:

#### **CLÁUSULA PRIMEIRA - DO FUNDAMENTO LEGAL**

1.1- Processo de Dispensa de Licitação, de acordo com o art. 75, inciso I, da Lei nº 14.133, de 1º de abril de 2021, em harmonia com as instruções previstas no art. 72 deste mesmo diploma legal, devidamente ratificado pelo(a) Ordenador(a) de Despesas da Câmara Municipal de Limoeiro do Norte, acima indicado. K.

#### **CLÁUSULA SEGUNDA - DO OBJETO**

2.1- O presente contrato tem por objeto a **CONTRATAÇÃO DA PRESTAÇÃO DE SERVIÇOS DE ENGENHARIA PARA A IMPLANTAÇÃO DE PLATAFORMA ELEVATÓRIA DA CAMARA MUNICIPAL DE LIMOEIRO DO NORTE**

#### **CLÁUSULA TERCEIRA - DO VALOR**

3.1- A CONTRATANTE pagará ao(à) CONTRATADO(A) pela execução do objeto deste contrato o valor global de R\$ 66.735,69 (sessenta e seis mil setecentos e trinta e cinco reais e sessenta e nove centavos), conforme planilha de orçamento em anexo, parte integrante deste processo

#### **CLÁUSULA QUARTA - DAS OBRIGAÇÕES DA CONTRATANTE**

4.1- A CONTRATANTE se obriga a proporcionar ao(à) CONTRATADO(a) todas as condições necessárias ao pleno cumprimento das obrigações decorrentes do Termo Contratual, consoante estabelece a Lei nº 14.133, de 1º de abril de 2021;

4.2- Fiscalizar e acompanhar a execução do objeto contratual;

4.3- Comunicar ao(à) CONTRATADO(a) toda e qualquer ocorrência relacionada com a execução do objeto contratual, diligenciando nos casos que exigirem providências corretivas;

4.4- Providenciar os pagamentos ao(à) CONTRATADO(a) à vista das Notas Fiscais/Faturas devidamente atestadas pelo Setor Competente. ✓





TERMO DE CONTRATO QUE ENTRE A FAZEM A  
CAMARA MUNICIPAL DE JUDE DE FORTI E  
A EMPRESA CONSTRUTORA E IMOBILIARIA  
DANTAS LIMA PARA O FIM QUE A SEGUIR SE  
DECLARA:

1. O presente contrato tem por objeto a execução de obras de infraestrutura urbana, especificamente a pavimentação de ruas e a instalação de infraestrutura elétrica e de saneamento básico no bairro de São João, no município de Jude de Forti, Estado de Mato Grosso do Sul. O contrato é celebrado entre a Câmara Municipal de Jude de Forti e a empresa construtora e imobiliária Dantas Lima, inscrita no CNPJ nº 08.123.456/0001-90, com sede em São Paulo, SP, inscrita no CNPJ nº 01.234.567/0001-10.

2. O prazo de duração do contrato é de 12 (doze) meses, contados a partir da data de assinatura do presente instrumento, podendo ser prorrogado por igual período, mediante acordo escrito entre as partes.

3. O presente contrato é celebrado em conformidade com o Edital nº 001/2013, publicado no Diário Oficial do Município de Jude de Forti, em 15 de maio de 2013.

4. O valor total do contrato é de R\$ 1.500.000,00 (um milhão e quinhentos mil reais), dividido em parcelas mensais de R\$ 125.000,00 (cento e vinte e cinco mil reais).

5. O presente contrato é celebrado sob as condições e especificações constantes no Edital nº 001/2013 e no Projeto Básico de Engenharia e Arquitetura de Referência nº 001/2013.



Estado do Ceará

# Câmara Municipal de Limoeiro do Norte

Diálogo, Compromisso e Trabalho



## CLÁUSULA QUINTA - DAS OBRIGAÇÕES DA CONTRATADA

- 5.1. Executar o objeto do Contrato, de conformidade com as condições e prazos estabelecidos neste processo, no Termo Contratual e na proposta vencedora;
- 5.2. Manter durante toda a execução do objeto contratual, em compatibilidade com as obrigações assumidas, todas as condições de habilitação e qualificação exigidas na Lei de Licitações;
- 5.3. Utilizar profissionais devidamente habilitados, substituindo-os nos casos de impedimentos fortuitos, de maneira que não se prejudiquem o bom andamento e a boa prestação dos serviços;
- 5.4. Facilitar a ação da fiscalização na inspeção dos serviços, prestando, prontamente, os esclarecimentos que forem solicitados pelo(a) CONTRATANTE;
- 5.5. Responder, perante as leis vigentes, pelo sigilo dos documentos manuseados, sendo que ao(à) CONTRATADO(a) não deverá, mesmo após o término do Contrato, sem consentimento prévio por escrito do(a) CONTRATANTE, fazer uso de quaisquer documentos ou informações especificadas no parágrafo anterior, a não ser para fins de execução do Contrato;
- 5.6. Providenciar a imediata correção das deficiências e/ ou irregularidades apontadas pelo(a) CONTRATANTE;
- 5.7. Arcar com eventuais prejuízos causados ao(à) CONTRATANTE e/ou terceiros, provocados por ineficiência ou irregularidade cometida por seus empregados e/ou prepostos envolvidos na execução do objeto contratual, inclusive, respondendo pecuniariamente;
- 5.8. Pagar seus empregados no prazo previsto em lei, sendo também de sua responsabilidade o pagamento de todos os tributos que, direta ou indiretamente, incidam sobre a prestação dos serviços contratados, inclusive, as contribuições previdenciárias fiscais e parafiscais, FGTS, PIS, emolumentos, seguros de acidentes de trabalho, etc, ficando excluída qualquer solidariedade da Câmara Municipal de Limoeiro do Norte por eventuais autuações administrativas e/ou judiciais uma vez que a inadimplência do(a) CONTRATADO(A), com referência às suas obrigações, não se transfere à Câmara Municipal de Limoeiro do Norte;
- 5.9. Disponibilizar, a qualquer tempo, toda documentação referente ao pagamento dos tributos, seguros, encargos sociais, trabalhistas e previdenciários relacionados com o objeto do contrato;
- 5.10. Respeitar as normas de segurança e medicina do trabalho, previstas na Consolidação das Leis do Trabalho e legislação pertinente.
- 5.11. Responsabilizar-se pela adoção das medidas necessárias à proteção ambiental e às precauções para evitar a ocorrência de danos ao meio ambiente e a terceiros, observando o disposto na legislação federal, estadual e municipal em vigor, inclusive a Lei nº 9.605, publicada no D.O.U. de 13/02/1998;
- 5.12- Responsabilizar-se perante os órgãos e representantes do Poder Público e terceiros por eventuais danos ao meio ambiente causados por ação ou omissão sua, de seus empregados, prepostos ou contratados;
- 5.13- A CONTRATADA estará obrigada ainda a satisfazer aos requisitos e atender a todas as exigências e condições a seguir estabelecidas:
  - a) Prestar os serviços de acordo com os projetos e as Normas da ABNT.
  - b) Atender às normas da Associação Brasileira de Normas Técnicas (ABNT) e demais normas internacionais pertinentes ao objeto contratado;
  - c) Responsabilizar-se pela conformidade, adequação, desempenho e qualidade dos serviços e bens, bem como de cada material, matéria-prima ou componente individualmente considerado, mesmo que não sejam de sua fabricação, garantindo seu perfeito desempenho;



Estado do Ceará

# Câmara Municipal de Limoeiro do Norte

Diálogo, Compromisso e Trabalho



d) Registrar o Contrato decorrente desta licitação no CREA, na forma da Lei, e apresentar o comprovante de "Anotação de Responsabilidade Técnica - ART" correspondente, antes da apresentação da primeira fatura, perante a Câmara Municipal de Limoeiro do Norte-Ce, sob pena de retardar o processo de pagamento;

## CLÁUSULA SEXTA – DO PRAZO DE VIGÊNCIA

6.1- O contrato terá o **prazo de vigência até 180 (cento e oitenta) dias**, contados a partir da data de emissão da ordem de serviço, podendo ser prorrogado nos casos e formas previstos no art. 111, da Lei nº 14.133, de 1º de abril de 2021.

## CLÁUSULA SÉTIMA - DAS CONDIÇÕES DE PAGAMENTO

7.1- Os pagamentos serão realizados mediante a apresentação da Nota Fiscal e Fatura correspondente. A Fatura deverá ser aprovada, obrigatoriamente, pela Câmara Municipal de Limoeiro do Norte, que atestará a execução do objeto contratado;

7.2- Caso a fatura seja aprovada pela Câmara Municipal de Limoeiro do Norte, o pagamento será efetuado até o 30º (trigésimo) dia após o protocolo da Fatura pelo(a) CONTRATADO(A).

7.3- Caso a medição seja aprovada pela **CÂMARA MUNICIPAL DE LIMOEIRO DO NORTE**, o pagamento será efetuado até o 30º (trigésimo) dia após o protocolo da fatura pelo(a) CONTRATADO(A), junto ao setor competente da Câmara Municipal de Limoeiro do Norte-Ce

## CLÁUSULA OITAVA - DA FONTE DE RECURSOS

8.1- As despesas decorrentes desta contratação correrão por conta, dos recursos próprios da Câmara Municipal de Limoeiro do Norte, ao amparo da dotação orçamentária nº 1601.01.031.0001.2.089 - Funcionamento do Poder Legislativo Municipal, elemento de despesa nº 4.4.90.51.00.

## CLÁUSULA NONA - DO REAJUSTAMENTO DE PREÇO

9.1- Os preços são firmes e irredutíveis pelo período de 12 (doze) meses, a contar da data da apresentação da proposta. Caso o prazo exceda a 12 (doze) meses, os preços contratuais poderão ser reajustados, tomando-se por base a data da apresentação da proposta, com base no INCC – Índice Nacional da Construção Civil ou outro equivalente que venha a substituí-lo, caso este seja extinto

## CLÁUSULA DÉCIMA – DAS ALTERAÇÕES CONTRATUAIS

10.1- A CONTRATADA fica obrigada a aceitar, nas mesmas condições contratuais, acréscimos ou supressões no quantitativo do objeto contratado, até o limite de 25% (vinte e cinco por cento) do valor inicial atualizado do Contrato, na forma da Lei nº 14.133, de 1º de abril de 2021.

## CLÁUSULA DÉCIMA-PRIMEIRA - DAS SANÇÕES ADMINISTRATIVAS

11.1- Pela inexecução total ou parcial das obrigações assumidas, garantidas a prévia defesa, a Administração poderá aplicar ao(à) Contratado(a), as seguintes sanções:

a) Advertência.

b) Multas de:

b.1) 10% (dez por cento) sobre o valor contratado, em caso de recusa da empresa vencedora em assinar o Contrato dentro do prazo de 05 (cinco) dias úteis, contados da data da notificação feita pelo(a) CONTRATANTE;



Estado do Ceará

# Câmara Municipal de Limoeiro do Norte

Diálogo, Compromisso e Trabalho



- b.2) 0,3% (três décimos por cento) por dia de atraso na execução dos serviços, até o limite de 30 (trinta) dias;
- b.3) 2% (dois por cento) cumulativos sobre o valor da parcela não cumprida do Contrato e rescisão do pacto, a critério da CONTRATANTE, em caso de atraso dos serviços superior a 30 (trinta) dias.
- b.4) O valor da multa referida nesta cláusula será descontada "ex-officio" do(a) CONTRATADO(A), mediante subtração a ser efetuada em qualquer fatura de crédito em seu favor que mantenha junto à CONTRATANTE, independente de notificação ou interpelação judicial ou extrajudicial;
- c) suspensão temporária do direito de participar de licitação e impedimento de contratar com a Administração, pelo prazo de até 02 (dois) anos;
- d) Declaração de inidoneidade para licitar ou contratar com a Administração Pública, enquanto perdurarem os motivos determinantes da punição ou até que a CONTRATANTE promova sua reabilitação.

## CLÁUSULA DÉCIMA-SEGUNDA - DA RESCISÃO

12.1- A rescisão contratual poderá ser:

- a) Determinada por ato unilateral e escrito da CONTRATANTE, nos termos do art. 138, da Lei nº 14.133, de 1º de abril de 2021;
- b) Amigável, por acordo entre as partes, na forma dos artigos 137 e 138, da Lei nº 14.133, de 1º de abril de 2021, mediante autorização escrita e fundamentada da autoridade competente, reduzida a termo no processo licitatório, desde que haja conveniência da Administração;

12.2- Em caso de rescisão, sem que haja culpa da CONTRATADA, será esta ressarcida dos prejuízos regulamentares comprovados, quando os houver sofrido;

## CLÁUSULA DÉCIMA-TERCEIRA - DAS DISPOSIÇÕES FINAIS

13.1- Declaram as partes que este Contrato corresponde à manifestação final, completa e exclusiva, do acordo entre elas celebrado;

## CLÁUSULA DÉCIMA-QUARTA - DO FORO

14.1- Fica eleito o foro da Comarca de Limoeiro do Norte, para conhecimento das questões relacionadas com o presente Contrato que não forem resolvidos pelos meios administrativos.

E, assim, inteiramente acordados nas cláusulas e condições retro-estipuladas, as partes contratantes assinam o presente instrumento, em duas vias, para que surtam seus jurídicos e legais efeitos.

Limoeiro do Norte-Ce, 25 de julho de 2023.

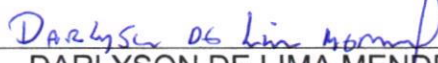
  
DARLYSON DE LIMA MENDES  
Vereador Presidente da Câmara  
Municipal de Limoeiro do Norte  
CONTRATANTE

  
Agnêlio da Silva Dantas  
CONSTRUTORA E LIMPEZA  
URBANA DANTAS LTDA  
CONTRATADA

### TESTEMUNHAS:

1.   
Nome: JAISLENE LIMA SILVA  
CPF: 082.854.043-82

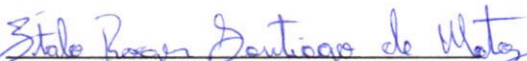
2.   
Nome: ITALO ROGER SANTIAGO DE MATOS  
CPF: 062.562.403-32



Estado do Ceará

# Câmara Municipal de Limoeiro do Norte

Diálogo, Compromisso e Trabalho



## EXTRATO DO INSTRUMENTO CONTRATUAL

A Câmara Municipal de Limoeiro do Norte torna público o extrato do Contrato nº 2023 9034, decorrente da Dispensa de Licitação nº 1.2107/2023, a saber:

**ÓRGÃO CONTRATANTE:** Câmara Municipal de Limoeiro do Norte.

**DOTAÇÃO ORÇAMENTÁRIA:** 1601.01.031.0001.2.089 - Funcionamento do Poder Legislativo Municipal

**ELEMENTO DE DESPESA:** 3.3.90.39.00

**OBJETO:** CONTRATAÇÃO DA PRESTAÇÃO DE SERVIÇOS DE ENGENHARIA PARA A IMPLANTAÇÃO DE PLATAFORMA ELEVATÓRIA DA CAMARA MUNICIPAL DE LIMOEIRO DO NORTE

**VALOR GLOBAL:** R\$ 66.735,69 (sessenta e seis mil setecentos e trinta e cinco reais e sessenta e nove centavos).

**VIGÊNCIA DO CONTRATO:** até 180 (cento e oitenta) dias, a contar da data da emissão da ordem de serviço.

**CONTRATADA:** CONSTRUTORA E LIMPEZA URBANA DANTAS LTDA

**ASSINA PELA CONTRATADA:** Agnélio da Silva Dantas

**ASSINA PELA CONTRATANTE:** DARLYSON DE LIMA MENDES

Limoeiro do Norte-Ce, 25 de julho de 2023.

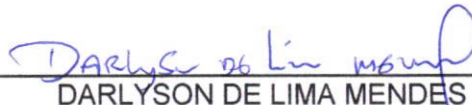

DARLYSON DE LIMA MENDES

Vereador Presidente da Câmara Municipal de Limoeiro do Norte  
Ordenadora de Despesas



Estado do Ceará

# Câmara Municipal de Limoeiro do Norte

Diálogo, Compromisso e Trabalho

## CERTIDÃO DE DIVULGAÇÃO DE EXTRATO CONTRATUAL



Certificamos que o extrato do Contrato nº 2023-9034, decorrente da Dispensa de Licitação nº 1.2107/2023, cujo objeto é a **CONTRATAÇÃO DA PRESTAÇÃO DE SERVIÇOS DE ENGENHARIA PARA A IMPLANTAÇÃO DE PLATAFORMA ELEVATÓRIA DA CAMARA MUNICIPAL DE LIMOEIRO DO NORTE**, foi afixado no dia 25 de julho de 2023, na imprensa oficial desta Instituição, conforme estabelece a legislação em vigor.

Limoeiro do Norte-Ce, 25 de julho de 2023.

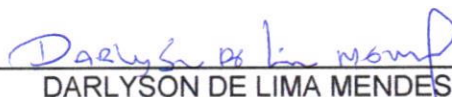

DARLYSON DE LIMA MENDES

Vereador Presidente da Câmara Municipal de Limoeiro do Norte  
Ordenadora de Despesas



Estado do Ceará

# Câmara Municipal de Limoeiro do Norte

Dialogo, Compromisso e Trabalho

## ORDEM DE SERVIÇO



<b>Nº da Ordem de Serviço</b> 1.2507/2023	<b>Modalidade da Licitação</b> Dispensada
<b>CÂMARA MUNICIPAL DE LIMOEIRO DO NORTE</b>	
<b>Nº do Processo</b> Dispensa nº 1.2107/2023	<b>Data do Contrato</b> 25 de julho de 2023.
<b>Contratado(a)</b> CONSTRUTORA E LIMPEZA URBANA DANTAS LTDA	
<b>Endereço</b> Rua Manuel Paulino Dutra, 90, Andar Primeiro Sala 01, João Serafim, Catolé do Rocha - Paraiba, CEP: 58.884-000	
<b>Nº do CNPJ.</b> 47.674.423/0001-50	<b>Nº do Telefone/Fax</b>
Autorizo a execução dos serviços abaixo discriminados:	
CONTRATAÇÃO DA PRESTAÇÃO DE SERVIÇOS DE ENGENHARIA PARA A IMPLANTAÇÃO DE PLATAFORMA ELEVATÓRIA DA CAMARA MUNICIPAL DE LIMOEIRO DO NORTE	
<b>Valor Global</b> R\$ 66.735,69 (sessenta e seis mil setecentos e trinta e cinco reais e sessenta e nove centavos)	
<b>Validade da Proposta</b> 60 (sessenta) dias.	<b>Prazo de Execução</b> Até 30 (trinta) dias

Limoeiro do Norte-Ce, 25 de julho de 2023.

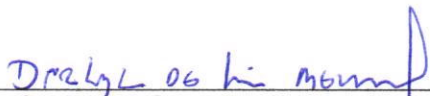
  
DARLYSON DE LIMA MENDES  
Vereador Presidente da Câmara  
Municipal de Limoeiro do Norte  
**CONTRATANTE**

  
Agnêlio da Silva Dantas  
**CONSTRUTORA E LIMPEZA  
URBANA DANTAS LTDA  
CONTRATADA**

## SEÇÃO DO PODER LEGISLATIVO

### COMISSÃO DE LICITAÇÕES

#### EXTRATO DO INSTRUMENTO CONTRATUAL

A Câmara Municipal de Limoeiro do Norte torna público o extrato do Contrato, decorrente da Dispensa de Licitação nº 1.2107/2023, a saber: ÓRGÃO CONTRATANTE: Câmara Municipal de Limoeiro do Norte. DOTAÇÃO ORÇAMENTÁRIA: 1601.01.031.0001.2.089-Funcionamento do Poder Legislativo Municipal. ELEMENTO DE DESPESA: 3.3.90.39.00. OBJETO: Contratação da Prestação de Serviços de engenharia para a implantação de Plataforma elevatória da Câmara Municipal de Limoeiro do Norte. VALOR GLOBAL: R\$ 66.735,69 (sessenta e seis mil setecentos e trinta e cinco reais e sessenta e nove centavos). Vigência do Contrato até 180(cento e oitenta) dias, a contar da data da emissão da ordem de serviço. Contratada: Construtora e Limpeza urbana Dantas LTDA. Assina pela contratada: Agnelio da Silva Dantas. Assina Pela Contratante: Darlyson de Lima Mendes. Limoeiro do Norte-Ce, 25 de julho de 2023. Darlyson de Lima Mendes. Vereador Presidente da Câmara Municipal de Limoeiro do Norte. Ordenador de Despesas.



CÂMARA MUNICIPAL DE  
**LIMOEIRO DO NORTE**

### MESA DIRETORA DA CÂMARA MUNICIPAL DE LIMOEIRO DO NORTE

**DARLYSON DE LIMA MENDES,**  
Presidente.

**MARCIO MICHAEL DO NASCIMENTO  
FARIAS,**  
1º Secretário.

**João Gledson Barreto de Oliveira,**  
Diretor de Secretaria.

**JOSÉ VALDIR DA SILVA,**  
1º Vice Presidente.

**GEORGE ERIC COELHO VIEIRA E SILVA,**  
2º Secretário.

**Elizângela Santos dos Reis,**  
Secretária.

**FLAUBER LIMA HONORATO,**  
2º Vice Presidente.

**Daiane Silva Guimarães,**  
(Responsável pelas publicações do Poder Legislativo)